

کتابچه راهنمای استفاده از خودروی رنو

KOLEOS

به خودروی جدید خود خوش آمدید

این کتابچه راهنمای راننده شامل اطلاعات ضروری زیر می‌باشد:

- این کتابچه راهنما شامل مواردی برای آشنایی شما با خودروتان، استفاده بهتر از منافع و فواید کامل عملکردها و پیشرفت‌های فنی است.
 - به شما اطمینان داده می‌شود که با توجه به دستورالعمل‌های ساده اما جامع در مورد تعمیر و نگهداری دوره‌ای، خودرو شما بهترین عملکرد را خواهد داشت.
 - شما را قادر خواهد ساخت به اشکالات جزئی رسیدگی کنید، البته نه اشکالات تخصصی.
- برای آشنا شدن با اطلاعات و چگونگی استفاده از خودرو، عملکردها و ویژگی‌های جدید، زمانی برای مطالعه این کتابچه راهنما بگذارید. اگر نکته خاصی هنوز مبهم است شبکه ارتباطی ما با خرسندی اطلاعات بیشتری در اختیار شما قرار خواهد داد.

برای نشان دادن خطر یا توصیه‌های ایمنی.



شرح این مدل براساس مشخصه‌های فنی در زمان نوشتن این کتابچه راهنما است. اطلاعات این کتابچه راهنما همه تجهیزات (استاندارد و اختیاری) در دسترس برای این مدل‌ها را در برمی‌گیرد، خواه این تجهیزات براساس مدل، موارد انتخابی و کشوری که به فروش می‌رسند در این خودرو وجود داشته باشد یا وجود نداشته باشد.

این کتابچه راهنما همچنین شامل اطلاعاتی راجع به مواردی است که در مدل‌های سال بعد معرفی می‌گردند. سرتاسر کتابچه راهنما منظور از "نمایندگی‌های مجاز" نمایندگی‌های نگین خودرو می‌باشد.

از رانندگی با خودروی جدیدتان لذت ببرید.

فصل

۱

..... آشنایی با مشخصات خودرو

۲

..... رانندگی

۳

..... راحتی و آرامش شما

۴

..... تعمیر و نگهداری

۵

..... توصیه‌های کاربردی

۶

..... مشخصات فنی

فصل ۱ : آشنایی با مشخصات خودرو

| | |
|------|--|
| ۱-۲ | کلید، ریموت کنترل : اطلاعات کلی |
| ۱-۵ | کارت رنو : اطلاعات کلی |
| ۱-۱۱ | قفل، باز کردن قفل دربها |
| ۱-۱۴ | باز کردن و بستن دربها |
| ۱-۱۶ | قفل اتوماتیک هنگام رانندگی |
| ۱-۱۷ | پشت سری های جلو |
| ۱-۲۱ | کمربندهای ایمنی |
| ۱-۲۵ | روش های محافظتی: |
| ۱-۲۵ | مکمل کمربندهای ایمنی جلو |
| ۱-۲۹ | مکمل کمربندهای ایمنی عقب کناری |
| ۱-۳۰ | تجهیزات ایمنی جانبی |
| ۱-۳۲ | ایمنی کودک : اطلاعات کلی |
| ۱-۳۵ | انتخاب شیوه نصب صندلی کودک |
| ۱-۳۷ | نصب صندلی کودک، اطلاعات کلی |
| ۱-۳۹ | صندلی کودک : اتصال از طریق کمر بند ایمنی |
| ۱-۴۵ | فعال، غیرفعال سازی ایربگ سرنشین جلو |
| ۱-۴۸ | موقعیت رانندگی |
| ۱-۵۲ | چراغ های هشدار |
| ۱-۶۰ | کامپیوتر سفری: اطلاعات کلی |
| ۱-۷۰ | منوی سفارشی سازی تنظیمات خودرو |
| ۱-۷۲ | غربلیک فرمان، فرمان برقی |
| ۱-۷۴ | ساعت و دمای هوای بیرون |
| ۱-۷۵ | آینه های دید عقب |
| ۱-۷۷ | روشنایی بیرون خودرو و سیگنال ها |
| ۱-۸۲ | هشدارهای صوتی و نوری |
| ۱-۸۳ | تنظیم نور چراغ های جلو |
| ۱-۸۵ | برف پاک کن و شیشه شوی شیشه جلو |
| ۱-۹۳ | مخزن سوخت |



- 1 قفل کردن همه درب‌ها.
- 2 باز کردن همه درب‌ها.
- 3 روشن کردن خودرو و کلید درب جلو.
- 4 تنها قفل/ باز کردن قفل درب پشتی.

ریموت کنترل با تیغه:

- 5 قفل/ باز کردن قفل با تیغه کلید. برای باز کردن تیغه از محفظه خود، دکمه 5 را فشار دهید تا به‌طور اتوماتیک بیرون بیاید. دکمه 5 را فشار دهید و تیغه کلید را به سمت محفظه خود برگردانید.

39999



مسئولیت راننده حین پارک و متوقف نمودن خودرو

هرگز کودکان یا افراد بزرگسال که قادر به مراقبت از خود نمی‌باشند یا حیوانات خانگی را داخل خودرو حتی برای زمانی کوتاه رها نکنید.

ممکن است کودکان با روشن کردن خودرو، فعال کردن تجهیزاتی مانند شیشه بالا برهای برقی یا قفل کردن درب‌ها به خود یا دیگران آسیب برسانند.

همچنین به خاطر داشته باشید در آب و هوای گرم و/یا آفتابی دمای داخل خودرو به سرعت افزایش می‌یابد.

خطر مرگ یا آسیب جدی.

توصیه

از قرار دادن ریموت کنترل در معرض محیط‌های گرم، سرد یا مرطوب خودداری نمایید.

از کلید جز در مواردی که در این کتابچه توصیه شده است نمی‌توانید استفاده کنید (باز کردن درب بطری‌ها و غیره).

محدوده عملکرد ریموت کنترل

این محدوده به محیط اطراف بستگی دارد: مراقب باشید که درب‌ها به‌طور اتفاقی با فشار دادن دکمه‌های ریموت کنترل باز یا بسته نشوند.

توجه: در صورت باز بودن یا بسته نشدن صحیح درب یا درب پشتی، قفل درب‌ها و درب پشتی بسته و مجدداً باز خواهد شد.

اختلال در کارکرد

وجود اشیاء خاص (اشیاء فلزی، تلفن همراه یا محدوده میدان مغناطیسی که دارای امواج مشابه می‌باشند و غیره) در نزدیکی کلید ممکن است باعث اختلال در عملکرد آن شود.

تعویض، یا نیاز به سوئیچ یا ریموت کنترل

بدکی

- باید آن را از نمایندگی‌های مجاز تهیه نمایید:
- در صورت تعویض ریموت کنترل باید وسیله نقلیه و تمامی ریموت کنترل‌ها را جهت فعالسازی به نمایندگی مجاز انتقال دهید.
 - بسته به مدل خودرو، ممکن است از چهار ریموت کنترل برای هر خودرو استفاده شود.

اختلال در عملکرد ریموت کنترل

اطمینان حاصل کنید که از باتری مناسب استفاده می‌کنید و باتری در شرایط خوبی است و به درستی وارد شده است. این باتری‌ها تقریباً دارای ۲ سال عمر مفید هستند. برای تعویض باتری‌ها به فصل ۵ بخش "ریموت کنترل: باتری‌ها" مراجعه نمایید.

واحد کنترل ریموت: نحوه استفاده

از ریموت کنترل **A** برای باز و قفل کردن درب‌ها و درب پشتی استفاده می‌شود. این ریموت کنترل توسط باتری که قابل تعویض می‌باشد کار می‌کند (به اطلاعات بخش "ریموت کنترل: باتری‌ها" در فصل ۵ مراجعه نمایید).

قفل کردن درب‌ها

دکمه 1 را فشار دهید.

برای نشان دادن قفل بودن درب‌ها، چراغ‌های نشانگر و چراغ‌های هشدار خطر دوبار چشمک می‌زنند.

اگر یکی از درب‌ها یا درب پشتی باز باشد یا به‌طور صحیح بسته نشده باشد قفل درب‌ها و درب پشتی بسته و مجدداً باز خواهد شد و چراغ‌های نشانگر چشمک نخواهند زد.

باز کردن قفل درب‌ها

دکمه شماره 2 را فشار دهید تا درب‌ها و درب پشتی باز شوند.

در صورتی که چراغ‌های هشدار خطر و نشانگرها یک‌بار چشمک بزنند نشانگر این است که درب‌ها باز شده‌اند.



39999

توجه:

حین روشن بودن موتور و قرار داشتن سوئیچ در موقعیت ON و ACC ("به قسمت سوئیچ: خودرو همراه با کلید" در فصل ۲ مراجعه نمایید)، دکمه‌های روی ریموت کنترل غیرفعال خواهند بود.

باز/ قفل کردن درب پشتی

دکمه 3 را فشار دهید.

مسئولیت راننده حین پارک و متوقف نمودن خودرو

هرگز کودکان یا افراد بزرگسال که قادر به مراقبت از خود نمی‌باشند یا حیوانات خانگی را داخل خودرو حتی برای زمانی کوتاه رها نکنید.

ممکن است کودکان با روشن کردن خودرو و فعال کردن تجهیزاتی مانند شیشه‌بالا برهای برقی یا قفل کردن درب‌ها به خود یا دیگران آسیب برسانند.

همچنین به خاطر داشته باشید که در آب و هوای گرم و/یا آفتابی دمای داخل خودرو به سرعت افزایش می‌یابد.

خطر مرگ یا آسیب جدی.



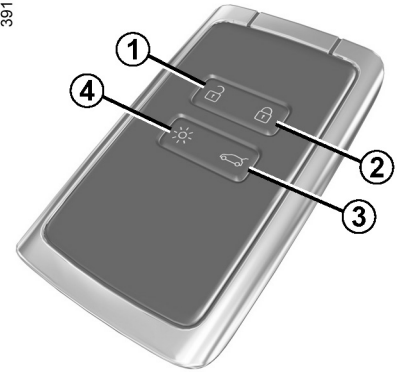

کارت رنو در موارد زیر استفاده می‌شود:

- قفل / باز کردن قفل درب‌ها و درب پشتی (صفحات بعد را ببینید)؛
- روشن کردن چراغ‌های خودرو از بیرون خودرو (صفحات بعد را ببینید)؛
- روشن کردن موتور: به اطلاعات بخش "روشن کردن موتور" در فصل ۲ مراجعه کنید.

عمر باتری

از نوع و شرایط باتری مورد استفاده و اینکه باتری به درستی در محل خود قرار گرفته است اطمینان حاصل نمایید. عمر مفید باتری حدود دو سال است: هنگامی که پیغام "Keycard battery low" در صفحه نمایشگر نمایش داده شد برای تعویض باتری اقدام نمایید (به اطلاعات بخش "کارت رنو: باتری" در فصل ۵ مراجعه نمایید).

محدوده عملکرد کارت رنو

این محدوده به محیط اطراف بستگی دارد. هنگامی که از کارت استفاده می‌کنید اطمینان حاصل نمایید که درب‌ها به‌طور تصادفی با فشار دادن دکمه‌ها باز یا قفل نشوند.

هنگامی که باتری خالی شده است، همچنان می‌توانید خودرو را قفل / باز و روشن نمایید. به اطلاعات بخش "قفل و بازکردن درب‌ها" در فصل ۱ و "روشن، خاموش کردن موتور" در فصل ۲ مراجعه نمایید.

- 1 باز کردن درب‌ها و درب پشتی.
- 2 قفل کردن همه درب‌ها و درب پشتی.
- 3 قفل / باز کردن درب پشتی.
- 4 روشن کردن چراغ‌ها از بیرون خودرو یا روشن کردن موتور از بیرون خودرو بسته به مدل خودرو.

39100



توصیه

از قرار دادن کارت در معرض گرما، سرما یا هوای مرطوب خودداری نمایید.
کارت را در اماکنی مانند جیب پشتی که احتمال خم شدن و آسیب وجود دارد، قرار ندهید.

عملکرد روشن کردن چراغ‌ها از راه دور

بسته به مدل خودرو، با فشار دادن دکمه 4 چراغ‌های جلو نورپایین و چراغ‌های داخلی به مدت ۲۰ ثانیه روشن می‌شوند. برای مثال از این روش می‌توان برای پیدا کردن خودرویی که در پارکینگ پارک شده است استفاده نمود.
توجه: با فشار دادن مجدد دکمه 4 چراغ‌ها خاموش می‌شوند.

روشن کردن موتور از بیرون خودرو

به بخش "روشن، خاموش کردن موتور: خودروهای دارای کارت رنو" در فصل ۲ مراجعه کنید.



مسئولیت راننده حین پارک و متوقف نمودن خودرو

هرگز کودکان یا افراد بزرگسال که قادر به مراقبت از خود نمی‌باشند یا حیوانات خانگی را داخل خودرو حتی برای زمانی کوتاه رها نکنید.
ممکن است کودکان با روشن کردن خودرو و فعال کردن تجهیزاتی مانند شیشه بالابرها برقی یا قفل کردن درب‌ها به خود یا دیگران آسیب برسانند.
همچنین به خاطر داشته باشید که در آب و/یا هوای گرم و آفتابی دمای داخل خودرو به سرعت افزایش می‌یابد.
خطر مرگ یا آسیب جدی.

تعویض: در صورت نیاز به کارت رنو یدکی

در صورت مفقود شدن کارت یا نیاز به کارت دیگر می‌توانید آن را از نمایندگی‌های مجاز تهیه نمایید.

در صورت جایگزینی کارت، باید خودرو و تمامی کارت‌های رنو را برای شناسایی به نمایندگی مجاز انتقال دهید.

ممکن است از چهار کارت رنو برای هر خودرو استفاده نمایید.

کارت رنو: نحوه استفاده (۱/۴)

برای باز کردن و قفل کردن خودرو دو روش وجود دارد:

- عملکرد "hands-free"؛
- دکمه‌های کارت رنو.

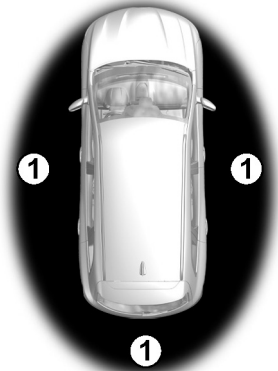

50819

مسئولیت راننده حین پارک و متوقف نمودن خودرو



هرگز کودکان یا افراد بزرگسال که قادر به مراقبت از خود نمی‌باشند یا حیوانات خانگی را داخل خودرو حتی برای زمانی کوتاه رها نکنید.

ممکن است کودکان با روشن کردن خودرو و فعال کردن تجهیزاتی مانند شیشه بالابرهای برقی یا قفل کردن درب‌ها به خود یا دیگران آسیب برسانند.

همچنین، به خاطر داشته باشید که در آب و هوای گرم و/یا آفتابی دمای داخل خودرو به سرعت افزایش می‌یابد.

خطر مرگ یا آسیب جدی.

استفاده از کارت در حالت hands-free

در حالت hands-free، قفل/ بازکردن خودرو تا زمانی که کارت در محدوده 1 قرار دارد بدون استفاده از دکمه‌های روی کارت رنو امکان‌پذیر می‌باشد.

توجه: امکان غیرفعال کردن سیستم hands-free وجود دارد- به اطلاعات بخش "منوی سفارشی‌سازی تنظیمات خودرو" در فصل ۱ مراجعه کنید.

از قرار دادن کارت رنو در مکان‌هایی که احتمال وجود تماس با دیگر تجهیزات الکترونیکی وجود دارد (کامپیوتر، تلفن و غیره) اجتناب نمایید زیرا به عملکرد آن آسیب می‌رساند.

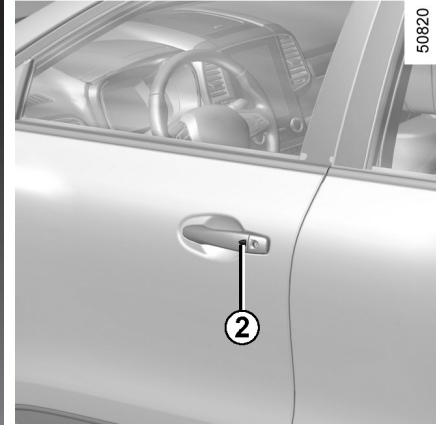

باز کردن از طریق "Hands-free"

هنگامی که کارت رنو در محدوده 1 است، دکمه 2 را روی یکی از دستگیره‌های درب جلو فشار دهید؛ قفل درب خودرو باز می‌شود. چراغ‌های هشدار خطر یکبار چشمک می‌زنند و نشانگر این است که قفل درب‌ها باز شده است.

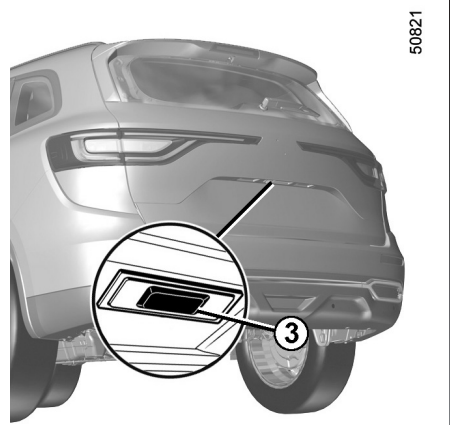

قفل کردن از راه دور

هنگامی که کارت رنو را همراه خود دارید و درب‌ها و درب پشتی بسته هستند، از خودرو دور شوید؛ با ترک کردن محدوده درب‌ها به‌طور اتوماتیک قفل خواهند شد.

توجه: میزان فاصله‌ای که درب‌های خودرو قفل می‌شوند به محیط اطراف بستگی دارد.

برای نشان دادن قفل بودن درب‌ها، چراغ‌های هشدار خطر یکبار چشمک زده و برای حدود ۴ ثانیه روشن می‌شوند و صدای بیپ برای تأیید آن به صدا درمی‌آید.

قفل کردن از طریق دکمه‌های 2 یا 3

هنگامی که درب‌ها و درب پشتی بسته است، دکمه 2 را روی یکی از دستگیره‌های درب جلو یا دکمه 3 روی درب پشتی را فشار دهید. درب‌های خودرو قفل خواهند شد.

چراغ‌های هشدار خطر دوبار چشمک می‌زند تا نشان دهد که درب‌های خودرو قفل شده‌اند.

ویژگی‌های خاص مربوط به قفل کردن خودرو

- هنگام قفل کردن، اگر دربی باز باشد یا به‌درستی بسته نشده باشد، خودرو قفل می‌شود و به‌طور متوالی و سریع باز می‌شود. چراغ‌های هشدار خطر چشمک می‌زنند؛
- پس از قفل کردن از طریق دکمه 2 یا 3، باید حدود سه ثانیه منتظر بمانید تا درب خودرو مجدداً باز شود.

39100

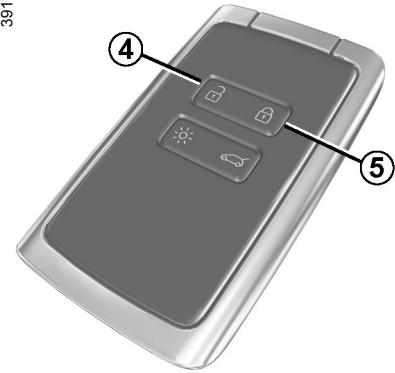

استفاده از کارت رنو به عنوان ریموت کنترل

باز کردن با استفاده از کارت رنو

دکمه 4 را فشار دهید. چراغ‌های هشدار خطر برای نشان دادن باز بودن درب‌ها یک‌بار چشمک خواهند زد.

قفل کردن با استفاده از کارت رنو

حین بسته بودن درب‌ها و درب پشتی، دکمه 5 را فشار دهید: درب‌ها قفل می‌شوند. چراغ‌های هشدار خطر برای نشان دادن قفل بودن درب‌ها دوبار چشمک خواهند زد.

توجه: حداکثر فاصله‌ای که می‌توان خودرو را قفل کرد به محیط اطراف بستگی دارد.

ویژگی‌های خاص

در صورتی که درب یا درب پشتی باز یا به‌طور صحیحی بسته نشده باشد، خودرو قفل نخواهند شد. قفل درب‌ها و درب پشتی مجدداً باز خواهند شد اما چراغ‌های هشدار خطر چشمک نخواهند زد.

50818



در صورتی که حین روشن بودن موتور، درب باز و قفل شود و کارت در منطقه 6 قرار نداشته باشد، پیغام عدم شناسایی کارت نشانگر این است که کارت درون خودرو نیست. برای مثال: این مورد برای جلوگیری از دور شدن فردی که کارت را همراه دارد استفاده می‌شود. در صورتی که کارت مجدداً شناسایی شود هشدار ناپدید می‌شود.

حین روشن بودن موتور دکمه‌های روی کارت غیرفعال می‌شوند.

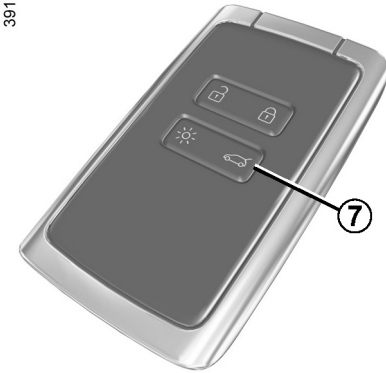

تنها قفل / باز کردن قفل درب پشتی
دکمه 7 را تنها برای باز کردن / قفل کردن درب پشتی فشار دهید.



مسئولیت راننده حین پارک و متوقف نمودن خودرو

هرگز کودکان یا افراد بزرگسال که قادر به مراقبت از خود نمی‌باشند یا حیوانات خانگی را داخل خودرو حتی برای زمانی کوتاه رها نکنید.

ممکن است کودکان با روشن کردن خودرو و فعال کردن تجهیزاتی مانند شیشه بالا برهای برقی یا قفل کردن درب‌ها به خود یا دیگران آسیب برسانند.

همچنین به خاطر داشته باشید که در آب و هوای گرم و/یا آفتابی دمای داخل اتاق به سرعت افزایش می‌یابد.

خطر مرگ یا آسیب جدی.

قفل، باز کردن قفل دربها (۱/۳)

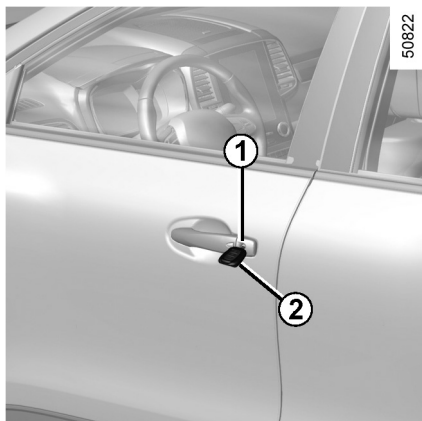

خودروهای دارای کلید/ ریموت کنترل

استفاده از کلید

کلید 2 را در قفل 1 قرار دهید و درب سمت راننده را باز یا قفل نمایید.

همچنین ممکن است:

- بسته به مدل خودرو، برای باز کردن قفل درب سمت راننده از ریموت کنترل یا کلید اضطراری همراه با کارت رنو استفاده کرد؛
- برای قفل کردن هرکدام از دربها به‌طور دستی؛
- برای استفاده از کلیدهای داخلی قفل/ باز کردن درب (به صفحات بعد مراجعه کنید).

در صورتی که ریموت کنترل یا، بسته به مدل خودرو، کارت رنو کار نمی‌کند

در بعضی موارد، ریموت کنترل یا کارت رنو ممکن است کار نکند:

- باتری کارت رنو/ ریموت کنترل فرسوده یا خالی شده باشد، باتری خودرو خالی شده باشد و غیره.
- استفاده از دستگاه‌هایی با فرکانس مشابه کارت رنو (تلفن همراه و غیره)؛
- خودرو در محدوده دارای امواج الکترومغناطیسی قوی قرار گرفته باشد.

هرگز زمانی که کارت رنو در خودرو است، آن را ترک نکنید.



قفل، باز کردن قفل دربها (۲/۳)

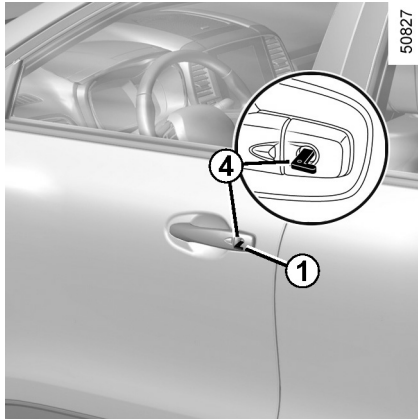

استفاده از کلید تعبیه شده
کلید 4 را در قفل 1 جا بزنید و درب سمت راننده
را قفل یا باز نمایید.
هنگامی که درون خودرو هستید، کلید را درون
محفظه خود در کارت رنو قرار دهید.

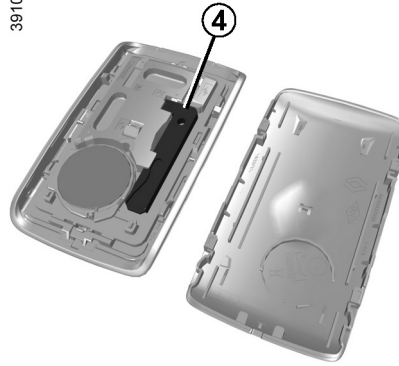

40303



خوردوهای مجهز به کارت رنو
کلید تعبیه شده 4 در کارت رنو
روکش عقب 3 را حین فشار دادن محدوده A به
طرف پایین بکشید.

قفل کردن درب‌ها بدون استفاده از کلید یا کارت رنو

برای مثال زمانی که شارژ باتری خالی شده یا کارت رنو یا ریموت کنترل به‌طور موقتی کار نمی‌کند. در صورتی که موتور خاموش باشد و درب پشتی یا درب‌ها باز باشند، دکمه شماره 6 را فشار داده و به مدت ۵ ثانیه نگه دارید.

هنگامی که درب بسته است، همه درب‌ها و درب پشتی قفل خواهند شد.

درب‌ها تنها با استفاده از کارت رنو در محدوده دسترسی یا با استفاده از سوئیچ از بیرون باز خواهند شد.

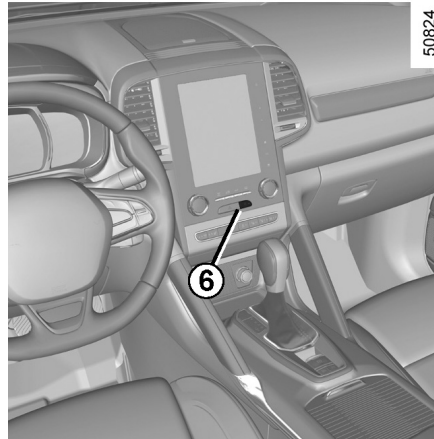

کلید 6 درب‌ها، درب پشتی و درب باک سوخت را به‌طور همزمان کنترل می‌کند.

اگر درب یا درب پشتی باز است یا به‌درستی بسته نشده است، درب‌ها و درب پشتی خیلی سریع باز/قفل می‌شوند.

اگر جسمی را درحالی‌که درب پشتی باز است حمل می‌کنید شما هنوز هم می‌توانید درب‌ها را قفل نمایید:

زمانی که موتور خاموش است، کلید 6 را برای بیش از ۵ ثانیه فشار دهید و نگه دارید تا سایر درب‌ها قفل شوند.

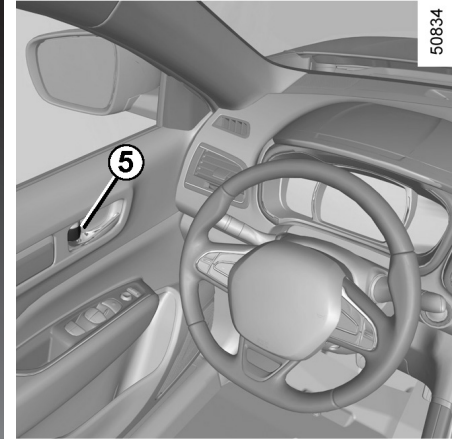

قفل / باز کردن قفل درب‌ها از داخل

بسته به مدل خودرو، هر درب می‌تواند با کلید مدور 5 از داخل خودرو باز/قفل شود.

مسئولیت راننده



هنگام رانندگی اگر تصمیم به قفل کردن درب‌ها گرفتید بخاطر داشته باشید که در صورت وقوع وضعیت اضطراری، دسترسی افراد و پرسنل امداد و نجات به اتاق سرنشینان دشوار خواهد شد.

نشانه‌گر وضعیت درب و درب پشتی

هنگامی که سوئیچ در موقعیت **on** قرار دارد، چراغ هشدار 6 وضعیت درب‌ها و درب پشتی را به شما اطلاع می‌دهد:

- چراغ نشانگر روشن است، درب‌ها و درب پشتی قفل هستند؛
- چراغ نشانگر خاموش است، درب‌ها و درب پشتی باز است.

هنگامی که درب‌ها را از بیرون قفل می‌کنید، چراغ هشدار برای یک لحظه روشن شده سپس خاموش می‌شود.

باز کردن و بستن دربها (۱/۲)

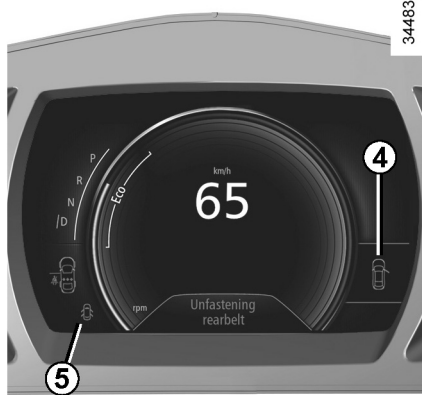

آژیر باز ماندن درب پشتی / درب

هنگامی که خودرو متوقف است، چراغ هشدار 4 در صفحه نمایشگر همراه با چراغ هشدار 5 نشان می‌دهد که دربها (درب، درب پشتی) باز مانده یا به درستی بسته نشده‌اند.

زمانی که خودرو به سرعتی حدود ۲۰ km/h (۱۲ mph) برسد، چراغ هشدار نشان می‌دهد که دربها (درب، درب پشتی) باز یا به درستی بسته نشده‌اند و پیغام "Boot open" (درب پشتی باز است) یا "Door open" (درب باز است) حدود ۴۰ ثانیه یا تا بسته شدن درب نمایش داده می‌شود.

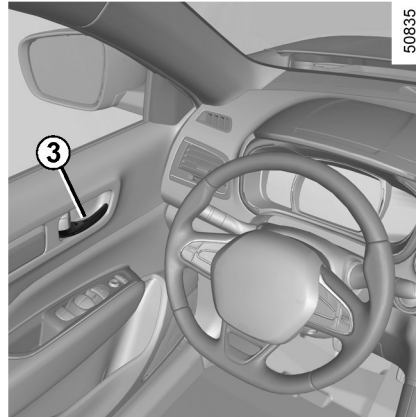

باز کردن از داخل خودرو

دستگیره 3 را بکشید.

آژیر هشدار روشن ماندن چراغ

اگر سوئیچ را در موقعیت Off قرار دهید و چراغها روشن باقی بمانند، زمانی که درب باز شود و اهرم چراغ در موقعیت AUTO نباشد، آژیر به صدا درمی‌آید.

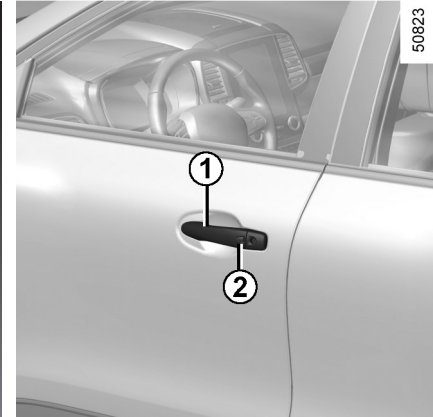

باز کردن دربها از بیرون خودرو

هنگامی که دربها باز هستند، دستگیره 1 را بکشید.

ویژگی خاص خودروهای مجهز به کارت رنو

هنگامی که دربها قفل هستند، دکمه 2 روی دستگیره 1 را روی یکی از دربها فشار دهید و به سمت خود بکشید.

به‌عنوان یک اقدام احتیاطی، تنها زمانی که خودرو کاملاً متوقف شده است اقدام به باز یا بسته کردن دربها نمایید.



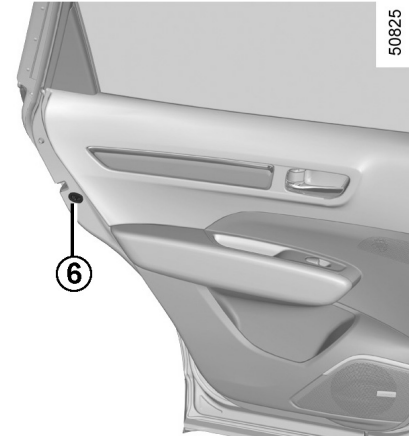

مسئولیت راننده حین پارک و متوقف نمودن خودرو



هرگز کودکان یا افراد بزرگسال که

قادر به مراقبت از خود نمی‌باشند یا حیوانات خانگی را داخل خودرو حتی برای زمانی کوتاه رها نکنید.

ممکن است کودکان با روشن کردن خودرو و فعال کردن تجهیزاتی مانند شیشه بالا برهای برقی یا قفل کردن دربها به خود یا دیگران آسیب برسانند.

همچنین به خاطر داشته باشید که در آب و هوای گرم و/یا آفتابی دمای داخل خودرو به سرعت افزایش می‌یابد.

خطر مرگ یا آسیب جدی.

خودروهای مجهز به قفل درب به‌طور دستی
برای باز کردن دربهای عقب از داخل خودرو، اهرم **6** را روی هر درب حرکت دهید و بسته شدن این دربها را از داخل بررسی نمایید.

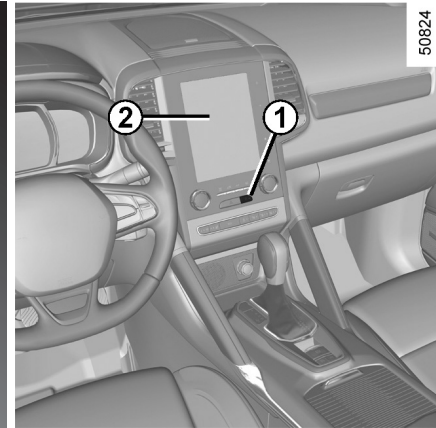

فعال / غیرفعال سازی عملکرد

برای فعال کردن: زمانی که خودرو متوقف است و موتور در حال عملکرد است، تا شنیدن صدای بیپ کلید 1 را فشار دهید.

برای غیر فعال کردن: زمانی که خودرو متوقف است و موتور در حال عملکرد است، تا شنیدن دو صدای بیپ کلید 1 را فشار دهید.

بسته به خودرو، شما می‌توانید از منوی صفحه چند منظوره 2 عملکرد را فعال/ غیرفعال نمایید (به اطلاعات بخش "منوی سفارشی سازی تنظیمات کاربر" در بخش 1 و "قفل اتوماتیک حین رانندگی" مراجعه کنید).

نقص عملکردی

اگر با نقصی در عملکرد مواجه شدید (بسته نشدن اتوماتیک درب‌ها، عدم روشن شدن چراغ هشدار زمانی که دکمه شماره 1 را برای قفل کردن درب‌ها و درب پشتی و غیره فشار می‌دهید)، اطمینان حاصل نمایید که قفل شدن درب‌ها به‌طور تصادفی غیرفعال نشده باشند، بسته شدن صحیح درب‌ها و درب پشتی را بازرسی کنید. اگر به درستی بسته شده‌اند و هنوز مشکل وجود دارد با نمایندگی‌های مجاز تماس حاصل نمایید.

اصول عملکردی

پس از روشن کردن خودرو، سیستم به‌طور اتوماتیک زمانی که سرعت خودرو به 10 km/h (6mph) یا بیشتر برسد درب‌ها را قفل می‌کند.

قفل درب‌ها به روش‌های زیر باز می‌شود:

- با فشار دادن کلید 1 باز کردن قفل مرکزی.
- هنگامی که خودرو ثابت است، درب جلو را از داخل باز کنید.

توجه: اگر درب باز یا بسته باشد، زمانی که سرعت خودرو به 10 km/h (6mph) برسد درب‌ها مجدداً به‌طور اتوماتیک قفل می‌شوند.

مسئولیت راننده



هنگام رانندگی اگر تصمیم به قفل

کردن درب‌ها گرفتید به خاطر داشته

باشید که در صورت وقوع وضعیت اضطراری

دسترسی افراد و پرسنل امداد و نجات به اتاق

سرنشینان دشوار خواهد شد.

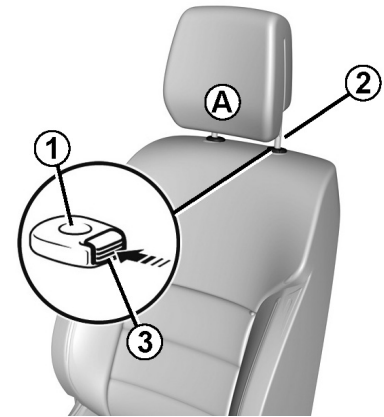

بالا آوردن پشت‌سری

پشت‌سری را تا ارتفاع دلخواه به طرف بالا بکشید. بررسی کنید که به‌درستی قفل شده باشند.

پایین آوردن پشت‌سری

دکمه 3 را فشار داده و پشت‌سری را تا ارتفاع دلخواه به طرف پایین فشار دهید. بررسی کنید که به‌درستی قفل شده باشند.

تنظیم کردن زاویه پشت‌سری

بسته به مدل خودرو، بخش A را به طرف خود یا به بیرون خم کرده تا موقعیت دلخواهتان بدست آید.

پیاده‌کردن پشت‌سری

پشت‌سری را تا موقعیت حداکثر بالا آورید (در صورت نیاز پشتی صندلی را خم کنید). دکمه 3 را فشار دهید و پشت‌سری را بلند کنید تا آزاد شود.

نصب مجدد پشت‌سری

تمیز بودن میله‌های 2 را بررسی نمایید. میله دارای زائده باید در شکاف 1 مجهز به دکمه 3 وارد شود.

میله‌های پشت‌سری را درون سوراخ‌ها قرار دهید (در صورت نیاز پشتی صندلی را به طرف عقب خم کنید).

دکمه 3 را فشار دهید و تا جایی که امکان دارد پشت‌سری را بکشید سپس تا ارتفاع دلخواه تنظیم نمایید. بررسی کنید که میله 2 به‌طور ایمن در پشتی صندلی قفل شده باشد.

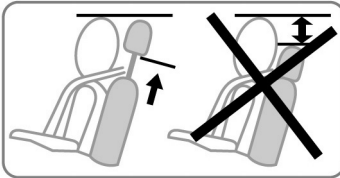

پشت‌سری یکی از مهمترین اجزای ایمنی است. از قرار گرفتن پشت‌سری در موقعیت صحیح آن اطمینان حاصل نمایید: میزان فاصله سر شما با پشت‌سری و میزان فاصله سر با قسمت A باید کمترین مقدار ممکن را داشته باشد.

نقص عملکردی

هنگامی که نقصی شناسایی شود چراغ هشدار روی کلید 4 در صندلی مربوطه چشمک می‌زند. با نمایندگی‌های مجاز تماس حاصل نمایید.

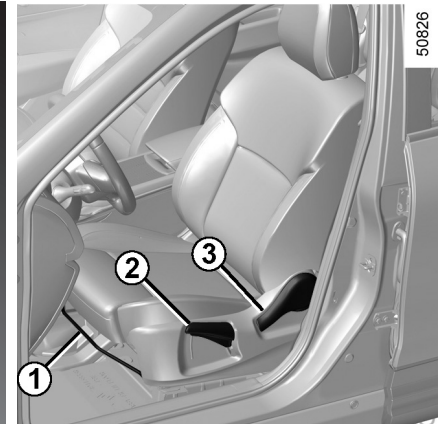
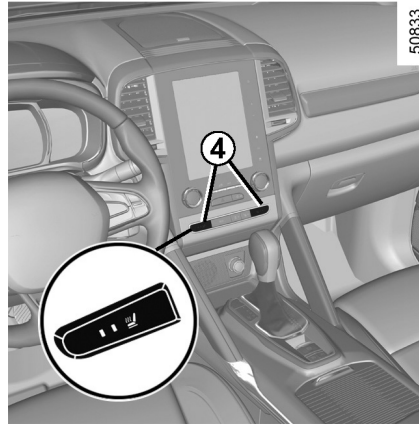

حرکت عقب و جلوی صندلی

دستگیره 1 را بکشید تا آزاد شود. دستگیره را در موقعیت دلخواه آزاد نمایید و از قفل شدن آن اطمینان حاصل نمایید.

حرکت بالا و پایین نشیمن صندلی

اهرم 2 را به دفعات مورد نیاز به سمت بالا یا پایین حرکت دهید.

خم کردن پشتی صندلی

دستگیره 3 را بکشید و پشتی صندلی را تا موقعیت دلخواه خم کنید.

گرمکن صندلی‌ها

سوئیچ در موقعیت on :

- کلید 4 روی صندلی مورد نظر را برای اولین بار فشار دهید تا سیستم گرمکن با حداکثر قدرت فعال شود.
- هر دو چراغ هشدار تعبیه شده روی کلید روشن می‌شود؛
- فشار مجدد این کلید، قدرت گرمکن را به میزان حداقل می‌رساند. یکی از چراغ‌های هشدار روشن می‌شود؛
- با فشار دادن کلید برای بار سوم گرمکن خاموش می‌شود.



بنابر دلایل امنیتی تنظیمات را زمانی که در حال رانندگی نیستید انجام دهید.

توصیه می‌کنیم که صندلی‌ها را خیلی خم نکنید تا اثر کمربند ایمنی کاهش نیابد. از قرار دادن اشیاء در کف خودرو (جلوی راننده) خودداری نمایید. ممکن است این اشیاء در زیر پدال ترمز قرار گرفته و استفاده از ترمز را مختل کنند.

تنظیم قوس پشتی صندلی

دستگیره 3 را برای افزایش قوس پایین بکشید و برای کاهش قوس پشتی صندلی آن را بالا بکشید.

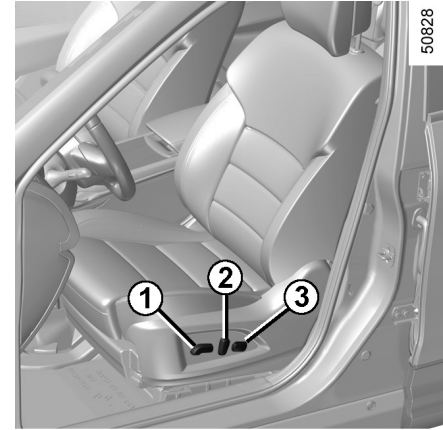

تنظیم تشک صندلی:

- حرکت دادن صندلی به طرف جلو و عقب
- کلید 1 را به طرف جلو و عقب حرکت دهید.
- بالا یا پایین بردن پایه صندلی
- کلید 1 را به طرف بالا و پایین حرکت دهید.

تنظیم پشتی صندلی:

خم کردن پشتی صندلی، کلید 2 را به طرف جلو و عقب بکشید.



بنابر دلایل ایمنی، تنظیمات را زمانی که در حال رانندگی نیستید انجام دهید.

از قفل شدن صحیح پشتی‌های صندلی در محل خود اطمینان حاصل نمایید.
توصیه می‌کنیم که صندلی‌ها را خیلی خم نکنید تا اثر کمربند ایمنی کاهش نیابد.
از قرار دادن اشیاء در کف خودرو (جلوی راننده) خودداری نمایید. ممکن است این اشیاء در زیر پدال ترمز قرار گرفته و استفاده از ترمز را مختل کنند.



از قفل شدن صحیح پشتی صندلی در محل خود اطمینان حاصل نمایید.

سوئیچ در موقعیت ON:

- کلید 6 روی صندلی مورد نظر را برای اولین بار فشار دهید تا سیستم تهویه با حداکثر قدرت فعال شود. کلید تعبیه شده و چراغ هشدار هر دو روشن می‌شوند؛
 - فشار مجدد این دکمه قدرت تهویه را به میزان حداقل می‌رساند. یکی از چراغ‌های هشدار روشن می‌شود؛
 - با فشار دادن بار سوم تهویه خاموش می‌شود.
- توجه:** در صورتی که موتور خاموش و مجدداً روشن شود، سیستم تهویه و عملکرد بخاری خاموش می‌شوند.

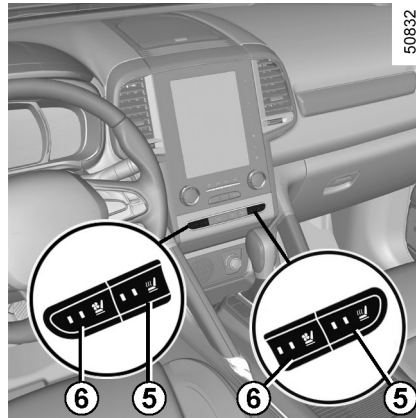

50832

سردکن صندلی‌ها

سردکن صندلی‌ها بدون استفاده از عملکرد کولر و بخاری با جذب و خارج کردن هوا در اتاق سرنشین کار می‌کند. برای عملکرد بهتر توصیه می‌شود از این عملکرد همراه با روشن بودن تهویه مطبوع استفاده نمایید.

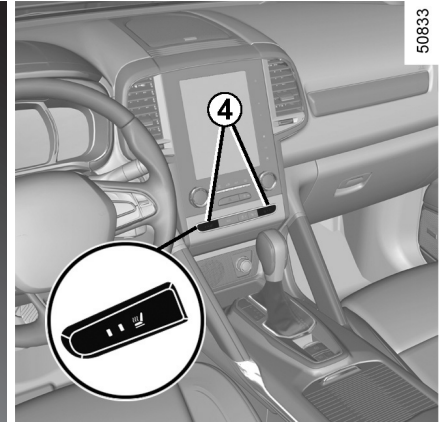

50833

گرمکن صندلی‌ها

سوئیچ در موقعیت ON:

- بسته به مدل خودرو، کلید 4 یا 5 را در صندلی مورد نظر برای فعال کردن اولین مرتبه گرمکن صندلی در حالت حداکثر قدرت فشار دهید.
- چراغ هشدار تعبیه در هر دو کلید روشن می‌شود؛
- فشار دوم کلید حداکثر قدرت گرمکن را کاهش می‌دهد. یکی از چراغ‌های هشدار روشن می‌شود؛
- با فشار سوم گرمکن خاموش می‌شود.

همیشه هنگامی که در خودرو هستید کمر بند ایمنی خود را ببندید. از مقررات کشوری که در آن هستید پیروی کنید.



تنظیم نادرست و پیچ خوردگی کمر بند ایمنی ممکن است در هنگام بروز تصادف منجر به صدمات شدید گردد. از هر کمر بند ایمنی تنها برای یک نفر، چه کودک، چه بزرگسال استفاده نمایید. حتی خانم‌های باردار هم باید از کمر بند ایمنی استفاده کنند. در این حالت مطمئن شوید که کمر بند روی ران پا، فشار شدیدی روی ناحیه شکم ایجاد نمی‌کند. اما اجازه ندهید کمر بند شل شود.

پیش از روشن کردن خودرو، ابتدا موقعیت صندلی راننده را تنظیم کنید، سپس از همه سرنشینان بخواهید کمر بند ایمنی‌شان را برای محافظت مطلوب‌تر تنظیم نمایند.

تنظیم موقعیت رانندگی

- بر روی صندلی درست بنشینید (ابتدا کت یا ژاکت خود را در بیاورید). این امر برای اطمینان از قرارگیری صحیح در صندلی ضروری می‌باشد.
- فاصله میان صندلی و پدال‌ها را تنظیم کنید. فاصله صندلی شما باید به اندازه‌ای باشد که بتوانید پدال‌های ترمز و کلاچ را کاملاً فشار دهید. پشتی صندلی را طوری تنظیم کنید تا دستانتان هنگام گرفتن غربیلک فرمان کمی خم شود؛
- موقعیت پشت‌سری را تنظیم کنید. برای حداکثر ایمنی، سر شما باید در نزدیکترین فاصله با پشت‌سری قرار داشته باشد؛
- ارتفاع صندلی را تنظیم کنید. این تنظیمات به شما امکان انتخاب موقعیتی که بهترین دید را داشته باشید می‌دهد.
- موقعیت غربیلک فرمان را تنظیم کنید.

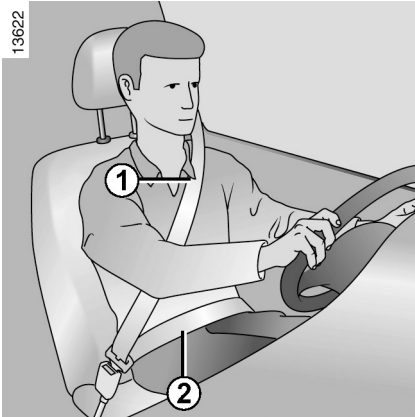

کمر بند ایمنی را تنظیم کنید

روی صندلی بنشینید و کاملاً به پشتی صندلی تکیه دهید.
کمر بند روی شانه 1 باید تا حد ممکن نزدیک گردن باشد نه روی آن.
کمر بند روی پا 2 باید در قسمت لگن محکم شود.
کمر بند ایمنی تا حد ممکن باید نزدیک بدن شما قرار گیرد. از پوشیدن لباس‌های ضخیم یا اشیاء حجیم زیر کمر بند ایمنی خودداری نمایید.

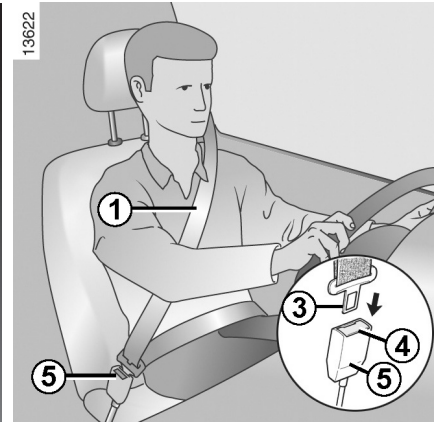

بستن

به آهستگی و نرمی کمربند ایمنی را باز کنید و اطمینان حاصل نمایید که قلاب 3 را در محفظه قفل 5 وارد کرده‌اید (قفل شدن کمربند ایمنی با فشار دادن قلاب 3 را بازرسی نمایید). اگر کمربند گیر کرده پیش از تلاش مجدد برای باز کردن کمربند اجازه دهید به آرامی به محل اولیه خود بازگردد.

اگر کمربند ایمنی کاملاً گیر کرده است آن را سه سانتی‌متر به آرامی باز کنید. پیش از تلاش مجدد برای باز کردن آن اجازه دهید به آرامی به محل اولیه خود بازگردد. در صورتی که هنوز مشکل وجود دارد با نمایندگی‌های مجاز تماس حاصل نمایید.



هشدار یادآور کمربند صندلی راننده و بسته به مدل خودرو، هشدار یادآور سرنشین جلو

این چراغ هنگامی که موتور روشن می‌شود در آینه دید عقب داخل روشن می‌شود، در صورتی که کمربند ایمنی سرنشین جلو یا راننده بسته نشده باشد. (در صورتی که سرنشین روی صندلی نشسته باشد) و سرعت خودرو به حدود ۲۰ km/h (۱۲ mph) برسد، چراغ هشدار چشمک می‌زند و صدای بیب حدود ۱۲۰ ثانیه شنیده می‌شود.

توجه: اجسام قرار گرفته در نشیمن صندلی ممکن است در بعضی موارد چراغ هشدار را فعال نماید.

یادآور کمربند ایمنی صندلی عقب (بسته به مدل خودرو)



چراغ هشدار در صفحه نمایشگر روشن می‌شود. همراه با آن شکل 6، حدود ۳۰ ثانیه پس از هر بار روشن شدن خودرو، هنگامی که درب باز یا کمربند ایمنی عقب بسته یا باز شود نمایش داده می‌شود.

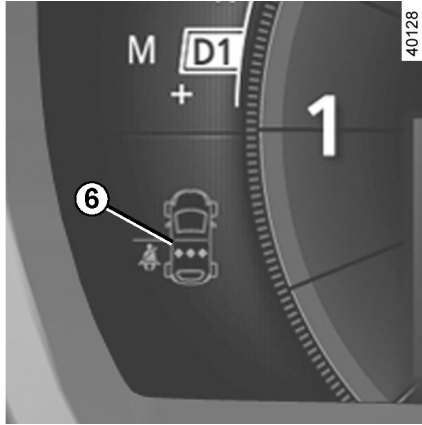

بررسی کنید که سرنشینان عقب کمربند ایمنی خود را بسته باشند و تعداد کمربندهای ایمنی نشان داده شده با تعداد صندلی‌های اشغال شده توسط سرنشینان برابر باشد.

در شکل 6:

- روشن شدن به رنگ سبز: کمربند ایمنی بسته شده است.
- روشن شدن به رنگ قرمز: کمربند ایمنی بسته نشده است.

باز کردن

دکمه 4 را فشار دهید و کمربند ایمنی توسط قرقره‌ها جمع می‌شود. کمربند را به داخل قرقره هدایت کنید.

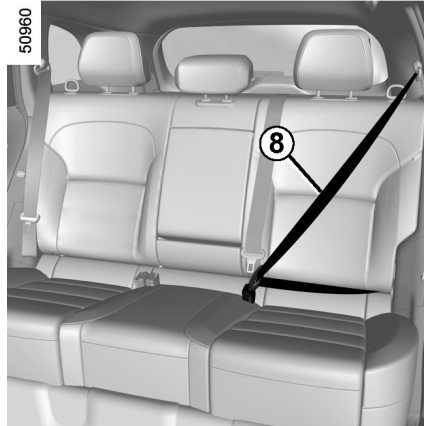
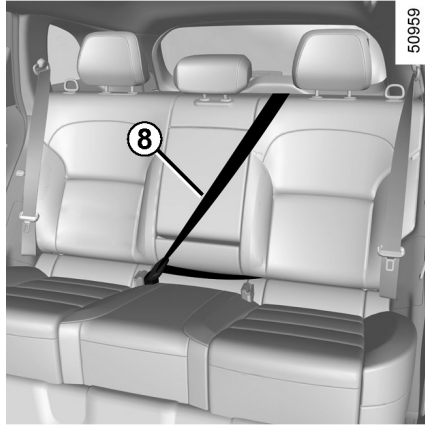

کمربندهای ایمنی عقب 8

این کمربندها همانند کمربندهای ایمنی جلو قفل، باز و تنظیم می‌شود.

تنظیم ارتفاع کمربندهای ایمنی جلو

از دکمه 7 برای تنظیم ارتفاع کمر بند ایمنی روی شانه همانطور که در شکل قبل نشان داده شده است استفاده نمایید. دکمه 7 را فشار دهید و کمر بند ایمنی را بالا و پایین ببرید. پس از تنظیم اطمینان حاصل نمایید که کمر بند به‌طور صحیح قفل شده است.

بررسی کنید که کمربندهای ایمنی عقب هنگام حرکت دادن صندلی عقب تاشو (نیمکتی) عقب به‌درستی در موقعیت خود قرار گرفته باشند.



اطلاعات زیر مربوط به کمربند ایمنی جلو و عقب می‌باشد.



- هیچ‌گونه تغییری نباید در اجزای محافظت ایمنی ایجاد شود: کمربندهای ایمنی، صندلی‌ها و نقاط نصب‌شان. برای عملکردهای خاص (مثلاً نصب صندلی کودک) با نمایندگی مجاز تماس حاصل نمایید.
- از ابزاری که باعث لغزش کمربند ایمنی می‌شوند استفاده نکنید (مثلاً لباس، برگه، قلاب و غیره): کمربند ایمنی پوسیده شده ممکن است در صورت بروز تصادف باعث آسیب‌دیدگی شود.
- هرگز تسمه روی شانه کمربند را زیر بازوها یا در پشت خود قرار ندهید.
- هرگز از یک کمربند ایمنی برای بیش از یک نفر استفاده نکنید و هرگز کودک یا نوزاد را هنگامی که کمربند ایمنی دارند در آغوش نگیرید.
- کمربند ایمنی نباید دارای پیچ‌خوردگی باشد.
- بعد از تصادف، کمربند ایمنی را بررسی کنید و در صورت نیاز آن‌ها را تعویض نمایید. به محض مشاهده هرگونه علائم پوسیدگی در کمربند ایمنی آن‌ها را تعویض نمایید.
- اطمینان حاصل نمایید که قلاب در جای مناسب خود قفل شده باشد.
- اطمینان حاصل نمایید که شیء در محدوده اطراف کمربند ایمنی قرار نگرفته باشد زیرا از قفل شدن صحیح کمربند ایمنی جلوگیری می‌کند.
- اطمینان حاصل نمایید که گیره کمربند ایمنی در موقعیت صحیح قرار گرفته است (نباید هیچ‌گونه خوردگی یا ساییدگی توسط افراد و اشیاء در آن ایجاد شود).

بسته به مدل خودرو، روش‌های محافظتی از اجزای زیر تشکیل شده است:

- پیش‌کشنده قرقره کمر بند ایمنی؛
- پیش‌کشنده کمر بند ایمنی مرکزی؛
- محدودکننده پیش‌کشنده کمر بند ایمنی روی سپینه؛
- ایربگ راننده و سرنشین جلو.

این سیستم‌ها برای عملکرد به‌طور مستقل یا هم‌زمان با هم در زمان وقوع ضربه از جلو طراحی شده‌اند.

بسته به شدت ضربه سیستم‌های زیر فعال می‌شوند:

- قفل شدن کمر بند ایمنی؛
- پیش‌کشنده قرقره کمر بند ایمنی (که هنگام شل شدن کمر بند ایمنی درگیر می‌شود)؛
- پیش‌کشنده کمر بند ایمنی روی پا برای نگه داشتن سرنشین روی صندلی؛
- ایربگ جلو.

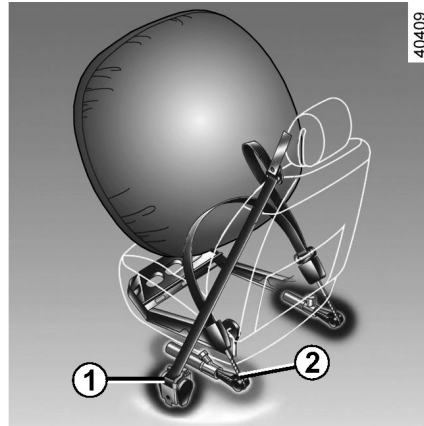

پیش‌کشنده‌ها

پیش‌کشنده‌ها، کمر بند ایمنی را روی بدن سرنشین و به طرف صندلی نگه می‌دارد، در نتیجه کارایی کمر بند ایمنی را بالا می‌برد.

در صورت وقوع ضربه شدید از جلو اگر سوئیچ موتور در موقعیت روشن باشد براساس نوع ضربه سیستم پیش‌کشنده درگیر می‌شود:

- پیش‌کشنده قرقره 1 کمر بند ایمنی سریعاً کمر بند ایمنی را سفت می‌کند؛
- تنها پیش‌کشنده 2 روی پای راننده.



- بعد از تصادف کل سیستم محافظتی را بازرسی کنید.

- هیچ‌گونه عملیاتی روی هیچ‌کدام از سیستم‌ها (پیش‌کشنده، ایربگ، کامپیوتر، سیم‌کشی) نباید انجام شود و اجزای سیستم نباید روی خودروی دیگر حتی خودروی مشابه استفاده گردد.

- برای جلوگیری از فعال شدن نادرست سیستم که ممکن است موجب آسیب شود تنها از افراد کارآمد در نمایندگی‌های مجاز درخواست کنید تا روی پیش‌کشنده و سیستم ایربگ کار کنند.

- سیستم عملکرد تجهیزات برقی تنها باید توسط متخصصان کارآمد با ابزار خاص مورد آزمایش قرار گیرد.

- هنگام اسقاط خودرو برای جدا کردن سیستم پیش‌کشنده و محرک گاز ایربگ با نمایندگی‌های مجاز تماس حاصل نمایید.

محدودکننده فشار

هنگامی که شدت ضربه از میزان معینی بیشتر باشد، این مکانیزم برای کاهش فشار بر روی بدن فعال می‌شود تا فشار در سطح قابل قبولی قرار بگیرد.

ایربرگ راننده و سرنشین جلو

این ایربرگ‌ها در سمت راننده و سرنشین نصب شده‌اند.

وجود این تجهیزات توسط لغت "Air bag" بر روی غربیلک فرمان و داشبورد (ناحیه ایربرگ A)، و بسته به مدل خودرو برچسبی بر روی قسمت پایینی شیشه جلو خودرو یا روی آفتابگیر نشان داده شده است.

هر سیستم ایربرگ متشکل است از:

- کیسه هوا و یک مخزن گاز روی غربیلک فرمان برای راننده و در داشبورد برای سرنشین جلو؛
- یک واحد الکترونیکی برای سیستم هوشمند که مخزن الکتریکی گاز را کنترل می‌کند؛
- چراغ نشانگر  روی صفحه نمایشگر.



50830

سیستم ایربرگ از یک انفجار کوچک

کنترل شده استفاده می‌کند. زمانی

که ایربرگ فعال می‌شود گرما، دود

(این به معنای آتش گرفتن نیست بلکه به

معنای فعال شدن ایربرگ است) و صدای انفجار



تولید می‌شود.

در موقعیتی که ایربرگ فعال می‌شود سبب

صدمات سطحی و خارش روی پوست و دیگر

مشکلات می‌گردد.

نقص عملکردی

این چراغ هشدار زمانی که موتور روشن و خاموش شود پس از چند ثانیه روشن می‌شود. در صورتی که سوئیچ در موقعیت روشن قرار بگیرد و این چراغ روشن نشود یا روشن باقی بماند، نقص در سیستم وجود دارد. هرچه زودتر با نمایندگی‌های مجاز تماس حاصل نمایید. در صورت برطرف نکردن این مشکل امنیت شما کاهش می‌یابد.

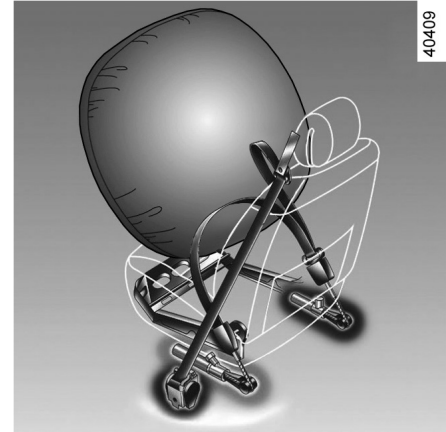

عملکرد

این سیستم تنها زمانی که سوئیچ موتور در موقعیت روشن باشد عمل می‌کند. در صورت وارد شدن ضربه شدید از ناحیه جلو، ایربگ‌ها به سرعت برای محافظت از برخورد سر و سینه راننده به غربلیک فرمان و سرنشین جلو به داشبورد فعال می‌شوند. ایربگ‌ها به سرعت تخلیه می‌شوند تا مانعی برای خروج سرنشین‌ها ایجاد نکند.

روش‌های محافظتی مکمل کمربندهای ایمنی جلو (۴/۴)

تمام هشدارهای زیر به منظور مسدود نشدن ایربگ‌ها در زمان باز شدن و همچنین برای جلوگیری از صدمات جدی توسط پرتاب اشیاء هنگامی که ایربگ فعال می‌شود بکار گرفته می‌شوند.



هشدارهایی مربوط به ایربگ راننده

- هرگز غربلیک فرمان یا قاب (برجستگی) روی آن را تغییر ندهید.
- هرگز تحت هیچ شرایطی قاب (برجستگی) روی فرمان را با چیزی نپوشانید.
- از اتصال اشیاء (علامت، لگو، ساعت، نگه‌دارنده تلفن و غیره) روی قاب (برجستگی) غربلیک فرمان خودداری نمایید.
- غربلیک فرمان نباید برداشته شود (توسط افراد کارآمد نمایندگی‌های رنو).
- هنگام رانندگی خیلی نزدیک به غربلیک فرمان ننشینید. طوری بنشینید که دستانتان اندکی خم شود (اطلاعات مربوط به بخش "تنظیم موقعیت راننده" در فصل ۱ مراجعه نمایید). فاصله شما با غربلیک فرمان باید به اندازه‌ای باشد که فضای کافی برای باز شدن ایربگ وجود داشته باشد.

هشدارهایی مربوط به ایربگ سرنشین

- از اتصال یا چسباندن اشیاء (علامت، لگو، ساعت، نگه دارنده تلفن و غیره) روی داشبورد یا در نزدیکی ایربگ خودداری نمایید.
- از قرار دادن هر چیزی بین سرنشین و داشبورد (حیوانات خانگی، چتر، عصا، قطعه کوچک و غیره) خودداری نمایید.
- سرنشین نباید پاهای خود را روی داشبورد یا صندلی قرار دهد یا به نحوی بنشیند که در معرض صدمات شدید قرار بگیرد. عموماً اجزای بدن باید از داشبورد دور باشند (زانوها، دست‌ها، سر، غیره).
- برای اطمینان از محافظت سرنشین جلو در هنگام بروز تصادف به محض اینکه صندلی کودک را پیاده کردید، تجهیزات مکمل کمربند ایمنی سرنشین جلو را مجدداً فعال نمایید.

صندلی کودک رو به عقب نباید در صندلی جلو قرار بگیرد مگر اینکه سیستم تجهیزات تکمیلی مثل ایربگ صندلی جلو

غیرفعال شوند.

(به فصل ۱ "ایمنی کودک : فعال / غیرفعال کردن ایربگ سرنشین جلو" مراجعه نمایید.)

محدودکننده نیرو

هنگامی که شدت ضربه از میزان معینی بیشتر باشد این مکانیزم برای کاهش نیروی کمربند بر روی بدن فعال می‌شود تا در سطح قابل قبولی قرار بگیرد.



- بعد از تصادف کل سیستم محافظتی را بازرسی کنید.

- به هیچ وجه عملیاتی روی سیستم (ایربگ‌ها، واحدهای الکترونیکی، سیم‌کشی) انجام ندهید و اجزای سیستم نباید روی خودروی دیگر حتی خودروی مشابه قرار بگیرند.
- تنها افراد کارآمد در نمایندگی‌های مجاز باید روی ایربگ کار کنند در غیر این صورت ممکن است سیستم به‌طور تصادفی فعال شده و باعث صدمات جدی گردد.

ایربرگ‌های جانبی

این ایربرگ‌ها در صندلی‌های جلو و صندلی‌های عقب نصب شده‌اند و (کنار درب) برای حفاظت از سرنشینان هنگام بروز تصادف از بغل فعال می‌شوند.

ایربرگ‌های پرده‌ای

این ایربرگ‌ها در قسمت جانبی دیواره‌های خودرو در سقف تعبیه شده‌اند که در راستای پنجره‌های جانبی عقب و جلو فعال می‌شوند تا در صورت بروز ضربه شدید از بغل، سرنشین را حفاظت کنند.



هشدارهایی مربوط به ایربرگ جانبی

- نصب روکش صندلی: صندلی‌های مجهز به ایربرگ نیازمند روکش‌های خاص طراحی شده برای خودرو شما می‌باشد.

برای پیدا کردن این روکش‌ها با نمایندگی‌های مجاز تماس حاصل نمایید. استفاده از هر روکش دیگر بجز روکش‌های طراحی شده (و روکش‌هایی که برای خودروهای دیگران طراحی شده‌اند) ممکن است روی عملکرد ایربرگ تأثیر منفی گذاشته و محافظت شما را کاهش دهد.

- هیچ‌گونه تجهیزات، اشیاء یا حتی حیوانات خانگی بین پشتی صندلی‌ها، درب و اجزای داخلی قرار ندهید. پشت صندلی را با لباس یا تجهیزات دیگر نپوشانید. این عمل ممکن است باعث عدم عملکرد صحیح ایربرگ و صدمات شدید در هنگام بروز تصادف گردد.

- هیچ عمل یا تغییری هر چند کوچک در صندلی و تجهیزات داخلی انجام ندهید مگر اینکه به افراد کارآمد در نمایندگی‌های مجاز مراجعه کنید.

بسته به مدل خودرو، برچسب روی شیشه جلو وجود تجهیزات تکمیلی ایمنی (ایربرگ‌ها، پیش‌کشنده‌ها و غیره) در اتاق سرنشین را به شما اطلاع می‌دهد.

تمام هشدارهای زیر به منظور مسدود نشدن ایربگ در زمان باز شدن و همچنین برای جلوگیری از صدمات جدی توسط پر تاب اشیاء هنگامی که ایربگ فعال می‌شود بکار گرفته می‌شوند.

نقص عملکردی



این چراغ هشدار زمانی که موتور روشن می‌شود، روشن خواهد شد و بعد از سه ثانیه خاموش می‌شود. در صورتی که هنگام قرار دادن سوئیچ در موقعیت ON، روشن نشود، نقصی در سیستم وجود دارد. هر چه سریعتر با نمایندگی‌های مجاز تماس بگیرید. در صورت برطرف نکردن این مشکل، امنیت شما کاهش می‌یابد.



ایربگ برای تکمیل عملکرد کمربند ایمنی طراحی شده است. کمربندهای ایمنی و ایربگ‌ها بخش‌های مکمل هم برای محافظت مشابه می‌باشند. بنابراین بستن کمربند ایمنی الزامی است. در صورتی که کمربند ایمنی بسته نشده باشد هنگام بروز تصادف سرنشینان در معرض خطر صدمات جدی قرار می‌گیرند. همچنین خطر آسیب‌های سطحی را هنگامی که ایربگ فعال می‌شود، افزایش می‌دهد. هر چند که این صدمات جزئی اجتناب‌ناپذیر هستند. هنگامی که خودرو واژگون می‌شود یا ضربه‌ای از پشت به آن وارد شود، پیش‌کشنده کمربند ایمنی و ایربگ‌ها فعال نمی‌شوند. ضربه‌های شدیدی که به زیر بدنه خودرو وارد می‌شوند مثلاً سنگ یا چاله و گودال‌های کف خیابان باعث می‌شود که این سیستم‌ها فعال شوند.

- هر عمل یا تغییری هرچند کوچک نباید در سیستم ایربگ (ایربگ، پیش‌کشنده‌ها، کامپیوتر، سیم‌کشی یا غیره) انجام گیرد مگر اینکه توسط افراد کارآمد در نمایندگی‌های مجاز صورت گیرد.
- به منظور اطمینان از صحت کارکرد سیستم و جلوگیری از فعال شدن تصادفی ایربگ‌ها که سبب صدمات می‌شود، فقط افراد کارآمد در نمایندگی‌های مجاز می‌توانند روی سیستم ایربگ کار کنند.
- به‌عنوان یک اقدام احتیاطی، پس از بروز تصادف یا دزدیده شدن یا خراب شدن خودرو سیستم ایربگ را بازرسی کنید.
- هنگام فروش یا قرض دادن خودرو، این نکات را اطلاع داده و این کتابچه راهنما را تحویل بدهید.
- هنگام اسقاط کردن خودرو برای پیاده کردن مخزن(های) گاز با نمایندگی مجاز تماس حاصل نمایید.

حمل و نقل کودکان

کودکان و افراد بزرگسال باید در تمام طول سفر به طرز صحیحی بنشینند. مسئولیت حمل و نقل کودکان بر عهده شما می‌باشد. کودک فردی با مقیاس کوچکتر از یک فرد بزرگسال نیست. کودکان به دلیل کامل نشدن رشد ماهیچه‌ها و استخوان‌هایشان در معرض صدمات خاصی قرار دارند. تنها کمربند ایمنی محافظت مناسبی را فراهم نمی‌کند. از صندلی مناسب کودک استفاده کرده و اطمینان حاصل نمایید که به‌درستی استفاده می‌شود.



برای جلوگیری از باز شدن درب‌ها، از روش‌های ایمنی کودک استفاده نمایید. (به اطلاعات "باز و بسته کردن درب‌ها" در فصل ۱ مراجعه نمایید).



مسئولیت راننده هنگام پارک و متوقف نمودن خودرو

هرگز حیوانات خانگی، کودکان یا افراد بزرگسالی که قادر به حفاظت از خود نیستند را حتی برای زمانی کوتاه در خودرو رها نکنید. ممکن است با روشن کردن موتور و فعال کردن تجهیزاتی مانند شیشه‌بالا برها یا قفل کردن درب‌ها خود و دیگران را در معرض خطر قرار دهند. همچنین به خاطر داشته باشید در آب و هوای گرم و/یا آفتابی، دمای داخل خودرو به سرعت افزایش می‌یابد.
خطر مرگ یا آسیب جدی.



تصادف با سرعت ۵۰ km/h (۳۰ mph) مثل افتادن از یک فاصله ۱۰ متری است. حمل و نقل کودکان بدون تجهیزات ایمنی مشابه بازی کردن کودکان در تراس بدون حفاظ در طبقه چهارم است. هرگز هنگام سوار شدن، کودکان را در آغوش نگیرید. هنگام بروز تصادف حتی اگر خودتان کمربند ایمنی را بسته باشید قادر به حفظ و نگهداشتن کودک نیستید. در صورتی که خودرو تصادف کرده است، صندلی کودک را تعویض کرده و کمربند ایمنی و قلاب‌های ISO FIX را بازرسی نمایید.

استفاده از صندلی کودک

میزان محافظت کودک شما به توانایی نگه داشتن کودک شما و نحوه نصب صندلی کودک بستگی دارد. نصب ناصحیح صندلی کودک، حفاظت کودک را در هنگام ترمزهای شدید یا برخورد به خطر می‌اندازد.

پیش از خریداری صندلی کودک، مطابقت داشتن آن را با قوانین کشوری که در آن زندگی می‌کنید را بررسی نمایید. برای پیدا کردن صندلی کودک مناسب خودروی شما با نمایندگی‌های مجاز تماس حاصل نمایید.

پیش از نصب صندلی کودک، کتابچه راهنمای آن را مطالعه کرده و دستورالعمل‌های آن را رعایت نمایید. در صورتی که در نصب دچار مشکل شدید، با کارخانه سازنده تماس حاصل نمایید. از دستورالعمل‌های استفاده از صندلی، همراه صندلی نگهداری نمایید.

با بستن کمربند ایمنی صندلی خود، همیشه الگوی مناسبی برای کودکان باشید و به او یاد دهید:

- کمربند خود را به طرز صحیح ببندد؛
 - همیشه برای سوار و پیاده شدن از سمت مخالف عبور و مرور خودروها استفاده کند.
- از صندلی کودک دست دوم یا بدون کتابچه راهنما استفاده نکنید.
- اطراف صندلی کودک را به منظور وجود اشیایی که منجر به اختلال در عملکرد آن می‌شود، بررسی نمایید.



هرگز کودکان را بدون همراه در خودروها نکنید.

از بستن کمربند ایمنی کودک و نحوه تنظیم آن اطمینان حاصل نمایید. از پوشیدن لباس‌های ضخیم که باعث شل شدن کمربند ایمنی می‌شوند خودداری نمایید. هرگز اجازه ندهید کودک دست‌ها یا سر خود را بیرون از خودرو ببرد. همیشه قرار گرفتن صحیح کودک در طول سفر مخصوصاً در هنگام خواب را بررسی کنید.

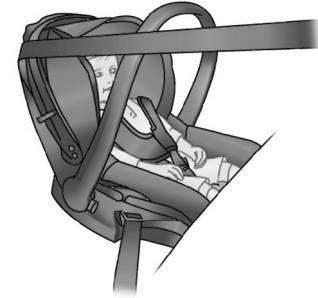

صندلی کودک رو به عقب

سر کودکان نسبت به افراد بزرگسال سنگین‌تر است و گردنشان ضعیف‌تر می‌باشد. کودک را در این موقعیت به مدت طولانی می‌توانید حمل کنید (حداقل برای کودکان ۲ ساله). این موقعیت از سر و گردن کودک محافظت می‌کند.

به منظور محافظت بیشتر، صندلی‌های دارای محافظ جانبی (bucket type) را انتخاب نمایید و به محض اینکه سر کودک بالاتر از بدنه آن قرار گرفت آن را تعویض نمایید.



صندلی کودک رو به جلو

محافظت از سر و شکم کودک باید در اولویت قرار گیرد. صندلی کودک رو به جلویی که به‌طور محکم به خودرو متصل شده خطر ضربه به سر را کاهش می‌دهد. اطمینان حاصل نمایید که قلاب صندلی کودک رو به جلو را تا جایی که قد کودک اجازه می‌دهد بلند کرده‌اید.

به منظور محافظت بیشتر صندلی‌های دارای محافظ جانبی (bucket type) را انتخاب نمایید.



تشکجه کمکی

این تشکجه، کودکان ۴ سال یا ۱۵ کیلوگرم را قادر می‌سازد که کمربند ایمنی را براساس سایز و شکل بدنشان تنظیم کنند. تشکجه کمکی باید مجهز به راهنما باشد تا کمربند ایمنی را روی ران کودک تنظیم کند. توصیه می‌شود که از یک پشتی قابل تنظیم بر حسب ارتفاع برای قرارگیری کمربند وسط شانه استفاده کنید. کمربند ایمنی هرگز نباید روی گردن یا بازوها قرار بگیرد.

به منظور محافظت بیشتر صندلی‌های دارای محافظ جانبی (bucket type) را انتخاب نمایید.

ایمنی کودک: انتخاب شیوه نصب صندلی کودک (۱/۲)

دو روش برای نصب صندلی کودک وجود دارد: از طریق کمربند ایمنی یا سیستم ISOFIX.

اتصال از طریق کمربند ایمنی

به منظور اطمینان از تأثیر بیشتر هنگام ترمزگیری شدید یا ضربه، کمربند ایمنی را تنظیم کنید. محل عبور تسمه کمربند ایمنی که توسط کارخانه سازنده توصیه شده است را رعایت کنید. همواره با کشیدن کمربند ایمنی از بسته شدن صحیح آن اطمینان حاصل نمایید. در حالی که صندلی کودک را فشار می‌دهید آن را کاملاً بیرون بکشید. با جلو و عقب و حرکت دادن صندلی از نگه داشتن صحیح آن اطمینان حاصل نمایید: صندلی کودک باید کاملاً محکم نصب شده باشد. صندلی کودک را از نظر عدم نصب به‌صورت مورب و عدم قرارگیری آن روبه‌روی پنجره، بازرسی نمایید.

از صندلی کودک که با کمربند ایمنی ثابت نشده است، استفاده نکنید. پایه صندلی کودک نباید روی قلاب و/یا حفره کمربند ایمنی قرار داشته باشد.



پیش از استفاده از سیستم ISOFIX صندلی کودک که برای خودروی دیگری خریداری شده است بررسی کنید که نصب آن مجاز باشد. در خصوص لیست خودروهایی که نصب صندلی کودک در آنها مجاز می‌باشد، آگاهی کسب نمایید.



کمربند ایمنی هرگز نباید دارای پیچ‌خوردگی باشد یا کشش آن از بین رفته باشد. هرگز کمربند روی شانه را زیر بازوها یا پشت کمر قرار ندهید. آسیب ندیدن کمربند ایمنی را توسط لبه‌های تیز بازرسی کنید. در صورتی که کمربند ایمنی به‌طور عادی عمل نکند نمی‌تواند از کودک محافظت کند. با نمایندگی‌های مجاز تماس حاصل نمایید. تا زمانی که کمربند ایمنی تعمیر نشده است از آن استفاده نکنید.



هیچ تغییری نباید در نصب اولیه صندلی محافظ کودک (کمربند ISOFIX، صندلی‌ها و نصب‌شان) ایجاد گردد.

اتصال از طریق سیستم ISOFIX

صندلی‌های معتبر ISOFIX بر طبق استانداردهای ECE-R44 در یکی از ۳ حالت زیر کاربرد دارد:

- ISOFIX عمومی سه نقطه‌ای رو به جلو؛
- ISOFIX نیمه عمومی دو نقطه‌ای؛
- مخصوص.

برای دو مورد آخر، بررسی کنید که صندلی کودک از طریق لیست خودروهای مجاز برای نصب وجود دارد.

صندلی کودک را به قلاب‌های ایزوفیکس در صورت مجهز بودن متصل نمایید. سیستم ایزوفیکس اجازه نصب سریع، آسان و راحت را می‌دهد. سیستم ISOFIX (ایزوفیکس) شامل دو حلقه و در بعضی موارد شامل سه حلقه است.

ایمنی کودک: انتخاب شیوه نصب صندلی کودک (۲/۲)

حلقه‌ها در پشتی صندلی‌های عقب واقع شده‌اند و با علامت  مشخص شده‌اند. در همه موارد قلاب تسمه را به حلقه 3 و 4 متصل نمایید و صندلی را در موقعیت مناسب قرار دهید. کمربند را بکشید تا پشت صندلی در تماس با پشت صندلی خودرو قرار بگیرد.

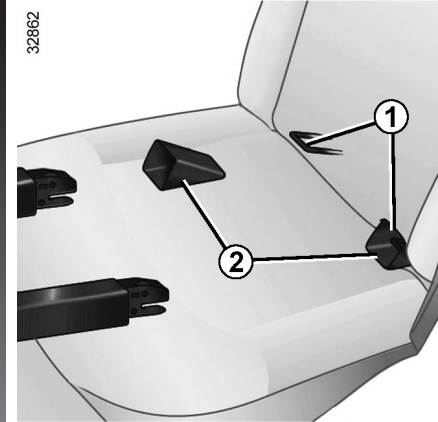
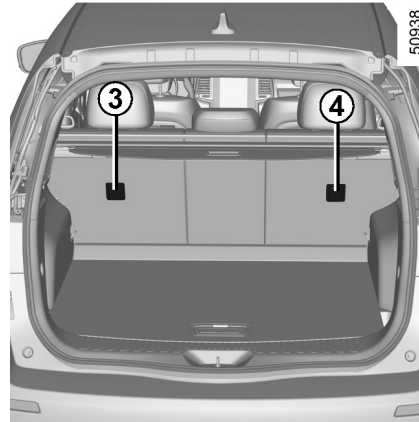

نقاط اتصال ISOFIX منحصرأً برای صندلی‌هایی با سیستم ISOFIX طراحی شده‌اند. از نصب صندلی‌های کودک متفرقه، کمربند ایمنی یا دیگر اشیاء در این نقاط اتصال خودداری نمایید. بررسی کنید که جسمی نقاط اتصال را مسدود نکرده باشد. اگر خودروی شما دچار تصادف شده است نقاط اتصال ISOFIX را بررسی نموده و صندلی کودک را تعویض نمایید.



از سومین حلقه 3 یا 4 برای اتصال تسمه بالایی بعضی از ایزوفیکس‌های صندلی استفاده می‌شود.

تسمه صندلی باید به حلقه مربوطه متصل شود. از نقاط نصب دیگر استفاده نکنید.



اتصال با سیستم ISOFIX (ادامه)

دو حلقه شماره 1 بین پشتی صندلی و نشیمنگاه قرار گرفته‌اند و با یک علامت مشخص شده‌اند. برای اطمینان از نصب آسان صندلی کودک و قفل شدن در حلقه‌های 1 از راهنمای 2 دسترسی در صندلی کودک استفاده نمایید. برای دسترسی به حلقه‌ها انگشت خود را وارد روکش کرده و بکشید. **توجه:** برای جلوگیری از گم شدن یا آسیب دیدن روکش‌ها آن را در محفظه نگهداری اجسام قرار دهید.

ایمنی کودک: نصب صندلی کودک، اطلاعات کلی (۱/۲)

پس از نصب صندلی کودک، در صورت لزوم، صندلی را به جلو بکشید (تا فضای کافی در صندلی عقب برای سرنشین یا دیگر صندلی‌های کودک وجود داشته باشد). درصندلی‌های کودک رو به عقب اجازه ندهید به داشبورد برخورد کرده یا آن را در دورترین موقعیت قرار دهید. پس از نصب صندلی کودک تغییرات دیگری در تنظیمات انجام ندهید.

نصب صندلی کودک در صندلی جلو

قوانین نصب صندلی کودک در صندلی جلو در هر کشوری متفاوت است. از قوانین آگاهی یابید و به مشخصات نمودار صفحه بعد توجه نمایید.

پیش از نصب صندلی کودک (در صورت مجاز بودن):

- کمر بند ایمنی را تا حد امکان پایین آورید؛
- صندلی را تا حد امکان به طرف عقب حرکت دهید؛

- پشتی صندلی را به آرامی و به صورت عمودی (حدوداً زاویه ۲۵ درجه) خم کنید؛

- در خودروهای مجهز، پایه صندلی را تا حد امکان به طرف بالا بکشید.

در همه این موارد، پشت‌سری را تا آخرین موقعیت خود بکشید تا با نصب صندلی کودک تداخلی ایجاد نکند (به اطلاعات بخش "پشت‌سری‌های جلو" در فصل ۱ مراجعه نمایید)؛

بعضی از صندلی‌ها برای نصب صندلی کودک مناسب نیستند. نمودار صفحه بعد چگونگی نصب صندلی کودک را به شما نشان خواهد داد.

ممکن است نوع صندلی کودک مشخص شده، موجود نباشد. پیش از استفاده از صندلی کودک متفرقه، نصب آن را با کارخانه سازنده تطابق دهید.

تا جایی که ممکن است صندلی کودک را در صندلی عقب نصب نمایید.



هنگام نصب صندلی کودک در خودرو

جدا نشدن صندلی از پایه را بررسی نمایید.

اگر مجبور به جدا کردن پشت‌سری هستید آن را در جایی امن قرار دهید تا در صورت ترمز شدید یا ضربه پرتاب نشود.

همیشه صندلی کودک را حتی اگر مورد استفاده قرار نمی‌گیرد با کمر بند ایمنی ببندید تا هنگام ترمز شدید یا ضربه پرتاب نشود.

خطر مرگ یا صدمات جدی:



پیش از نصب صندلی کودک رو به عقب در صندلی جلو، ایربگ را غیرفعال نمایید (به بخش اطلاعات "ایمنی کودک: فعال/ غیرفعال کردن ایربگ سرنشین جلو" در فصل ۱ مراجعه نمایید).

ایمینی کودک: نصب صندلی کودک، اطلاعات کلی (۲/۲)

نصب صندلی کودک در صندلی عقب کناری

نصب سبب حمل نوزاد حداقل با استفاده از دو صندلی امکان پذیر است.

موقعیت نصب را طوری قرار دهید که پاهای نوزاد به سمت درب خودرو قرار بگیرد.

صندلی جلو را تا جای ممکن به طرف جلو حرکت دهید تا صندلی کودک رو به عقب نصب شود، سپس صندلی را تا آخرین نقطه، بدون تماس پیدا کردن با صندلی کودک، به طرف عقب بکشید.

برای حفظ ایمنی کودک در صندلی روبه جلو، صندلی را تا آخرین نقطه به عقب حرکت دهید، بخاطر داشته باشید که پشتی صندلی را به جلو حرکت دهید تا از تماس بین صندلی و پاهای کودک جلوگیری شود.

همیشه پشت‌سری صندلی‌ای که می‌خواهید صندلی کودک را در آن نصب نمایید پیاده نمایید (فصل ۳ "پشت‌سری عقب" را ببینید).

در صورت لزوم پشتی صندلی را تا جای ممکن عقب بکشید، این عمل باید قبل از نصب صندلی کودک انجام شود.

بررسی کنید که صندلی کودک به پشتی صندلی خودرو تکیه داده باشد.

در صورت امکان صندلی کودک در صندلی عقب نصب شود.



حین نصب صندلی کودک (گروه ۲ یا صندلی کمکی ۳)، بررسی کنید که کمربند ایمنی به درستی عمل می‌کند: به فصل ۱ "کمربند ایمنی عقب" مراجعه کنید. در صورت لزوم، موقعیت صندلی خود را تنظیم نمایید.



اطمینان حاصل نمایید که صندلی کودک یا پاهای کودک مانع از قفل شدن صحیح صندلی جلو نمی‌شود. به اطلاعات بخش "صندلی جلو" در فصل ۱ مراجعه نمایید.

صندلی‌های کودک: اتصال از طریق کمربند ایمنی (۲/۳)

جدول زیر خلاصه‌ای از اطلاعات نشان داده شده در نمودار صفحه قبل می‌باشد تا از رعایت قوانین اطمینان حاصل یابید.

| صندلی مرکزی عقب | صندلی‌های کناری عقب | صندلی سرنشین جلو (۱) | وزن کودک | نوع صندلی کودک |
|-----------------|---------------------|----------------------|---------------------------------|---------------------------------------|
| X | U (3) | X | <10 Kg | سید حمل نوزاد نصب شده در خودرو گروه 0 |
| X | U (4) | U (2) | <10 Kg , <13 Kg | صندلی محافظ رو به عقب گروه 0 یا 0+ |
| X | U (4) | U (2) | <13 Kg , 9 Kg تا 18 Kg | صندلی رو به عقب گروه 0+ و 1 |
| X | U (5) | X | 9 Kg تا 18 Kg | صندلی رو به جلو گروه 1 |
| X | U (5) | X | 22 Kg تا 36 Kg و 15 Kg تا 25 Kg | صندلی کمکی گروه 2 و 3 |

(۱) خطر مرگ یا صدمات جدی: پیش از نصب صندلی کودک در صندلی جلو، غیرفعال بودن ایربگ را بررسی نمایید. (به بخش اطلاعات "ایمنی کودک: فعال و غیرفعال کردن ایربگ سرنشین جلو" در فصل ۱ مراجعه نمایید).



صندلی های کودک: اتصال از طریق کمربند ایمنی (۳/۳)

X = صندلی، مناسب نصب صندلی های کودک نیست.

U = صندلی خودرو با امکان نصب صندلی کودک دارای استاندارد "جهانی" با استفاده از کمربند ایمنی؛ از نصب صندلی اطمینان حاصل نمایید.

(2) صندلی را تا حد امکان بالا آورده و عقب ببرید پستی صندلی را به کمی خم کنید (حدوداً ۲۵ درجه).

(3) برای نصب سبد حمل نوزاد حداقل دو صندلی اشغال می شود. پاهای نوزاد را در نزدیک ترین موقعیت نسبت به درب قرار دهید.

(4) برای نصب صندلی رو به عقب تا حد امکان صندلی جلو را به طرف جلو حرکت دهید سپس صندلی را به عقب بکشید و اجازه ندهید در تماس با صندلی کودک قرار بگیرد.

(5) در همه موارد، پیش از نصب صندلی کودک پشت سری عقب صندلی را که می خواهید صندلی کودک را در آن نصب کنید پیاده سازید. به اطلاعات بخش "پشت سری عقب" در فصل ۳ مراجعه نمایید.

سندلی‌های کودک: اتصال از طریق سیستم ISOFIX (۱/۳)

جدول زیر خلاصه‌ای از اطلاعات نشان داده شده در نمودار صفحه قبل می‌باشد تا از رعایت قوانین اطمینان حاصل یابید.

| سندلی مرکزی عقب | سندلی‌های کناری عقب (۴) | سندلی سرنشین جلو | سایز سندلی ISOFIX | وزن کودک | نوع سندلی کودک |
|-----------------|-------------------------|------------------|-------------------|---------------------------------|--|
| X | X | X | F,G | <10 Kg | سبد حمل نوزاد نصب شده در خودرو گروه 0 |
| X | IL (1) | X | E | <10 Kg و <13 Kg | سندلی محافظ رو به عقب گروه 0 یا 0+ |
| X | IL (1) | X | C,D | 18 Kg تا 9 Kg و <13 Kg | سندلی رو به عقب گروه 0+ و 1 |
| X | IUF-IL (2) | X | A,B,B1 | 18 Kg تا 9 Kg | سندلی رو به جلو گروه 1 |
| X | IUF-IL (2) | X | | 25 Kg تا 15 Kg و 36 Kg تا 22 Kg | سندلی کمکی گروه 2 و 3 |

صندلی‌های کودک: اتصال از طریق سیستم ISOFIX (۲/۳)

X = صندلی، مناسب نصب صندلی‌های کودک نیست.

IUF/IL = در صورت مجهز بودن خودرو، این نوع صندلی امکان نصب صندلی‌های کودک دارای استانداردهای "جهانی" با استفاده از سیستم ISOFIX را دارد: از نصب آن اطمینان حاصل نمایید.

- (1) در صورت نیاز، صندلی را در دورترین موقعیت قرار دهید. برای نصب صندلی رو به عقب تا حد امکان صندلی جلو را به طرف جلو حرکت دهید سپس صندلی را به عقب بکشید و اجازه ندهید در تماس با صندلی کودک قرار بگیرد.
- (2) در همه موارد، پیش از نصب صندلی کودک پشت‌سری عقب صندلی را که می‌خواهید صندلی کودک را در آن نصب کنید پیاده سازید. به اطلاعات بخش "پشت‌سری عقب" در فصل ۳ مراجعه نمایید. صندلی را به سمت خود حرکت دهید تا هنگام نصب تماس بین صندلی و یا پاهای کودک ایجاد نشود.

نصب صندلی کودک از طریق سیستم ISOFIX

صندلی دارای مجوز برای نصب صندلی کودک با استفاده از ISOFIX می‌باشد.

صندلی‌های عقب مجهز به نقاط اتصالی هستند که امکان نصب صندلی کودک رو به جلو با استانداردهای جهانی را دارند. این نقاط اتصال زیر کفپوش محافظه بار که توسط برچسب نشان داده شده اند قرار دارند.

سایز ISOFIX صندلی کودک با حروف مشخص شده‌اند.

- A، B و B1: برای صندلی کودک رو به جلو در گروه سنی 1 (۹ تا ۱۸ کیلوگرم)؛
- C و D: صندلی رو به عقب برای گروه سنی 0+ (کمتر از ۱۳ کیلوگرم) یا گروه 1 (۹ تا ۱۸ کیلوگرم)؛
- E: صندلی محافظ با صندلی‌های رو به عقب برای گروه سنی 0 (کمتر از ۱۰ کیلوگرم) یا 0+ (کمتر از ۱۳ کیلوگرم)؛
- F و G: سبد حمل نوزاد در گروه سنی 0 (کمتر از ۱۰ کیلوگرم).

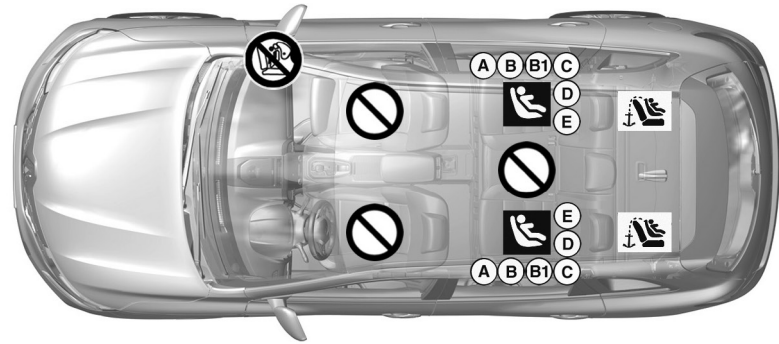

این صندلی، مناسب نصب صندلی کودک نمی‌باشد.

استفاده از سیستم ایمنی کودک که مورد تأیید نمی‌باشد حفاظت کودک یا نوزاد شما به خطر می‌افتد. آنها در معرض آسیب جدی یا حتی مرگ قرار خواهند گرفت.

ایمنی کودک: فعال، غیرفعال سازی ایربگ سرنشین جلو (۱/۳)

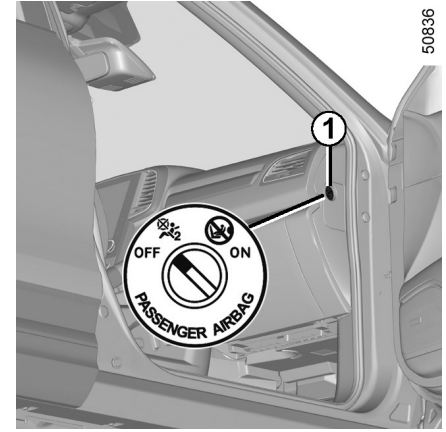
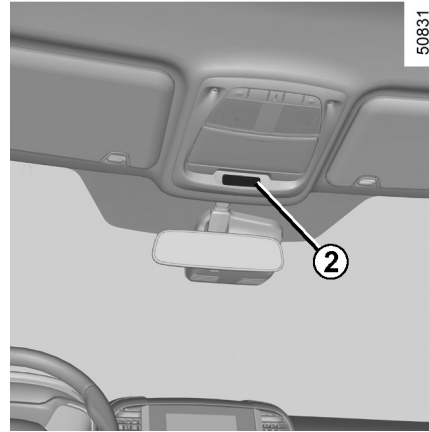

غیرفعال کردن ایربگ سرنشین جلو (خودروهای مجهز)



پیش از نصب صندلی کودک در صندلی سرنشین جلو، باید تجهیزات تکمیلی کمربند ایمنی سرنشین جلو را غیرفعال کنید.

غیرفعال کردن ایربگ: هنگامی که خودرو متوقف است قفل 1 را با فشار دادن و چرخاندن در حالت OFF قرار دهید.

چراغ هشدار  در صفحه نمایش 2 روشن می‌شود، بسته به مدل خودرو، پیام "airbag passenger deactivated" نمایش داده می‌شود. این چراغ دائماً روشن می‌ماند تا به شما نشان دهد که اجازه نصب صندلی کودک را دارید.



ایربگ سرنشین جلو تنها باید زمانی فعال یا غیرفعال شود که سوئیچ در موقعیت off باشد.

در صورتی که این عمل هنگام رانندگی انجام بگیرد چراغ‌های نشانگر  و  روشن می‌شوند.

سوئیچ را در وضعیت off قرار داده و سپس ایربگ را مجدداً مطابق موقعیت قفل راه‌اندازی نمایید.

ایمنی کودک: فعال، غیرفعال سازی ایربگ سرنشین جلو (۲/۳)

A

35770

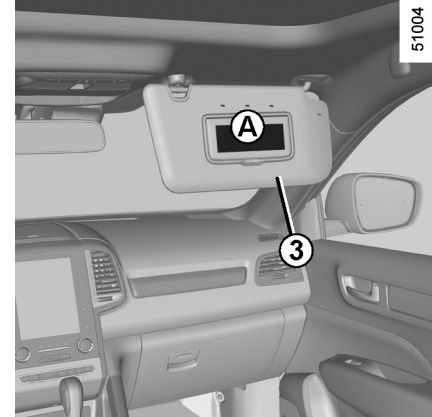

نشانه‌های روی داشبورد و برچسب **A** روی هریک از آفتابگیر سرنشینان **3** (مثال: برچسب بالا) این دستورات عمل‌ها را یادآوری می‌کند.

خطر



به دلیل اینکه عملکرد ایربگ سرنشین جلو با موقعیت صندلی کودک رو به عقب مطابقت ندارد، هرگز از صندلی کودک رو به عقب در صندلی‌ای که ایربگ آن فعال است استفاده نکنید، ممکن است باعث بروز صدمات جدی یا مرگ شود.

نقص عملکردی

در صورت وجود نقص در فعال / غیرفعال شدن ایربگ، نصب صندلی کودک در صندلی جلو ممنوع می باشد.
نشستن دیگر سرنشینان هم در این صندلی توصیه نمی شود.
هر چه سریعتر با نمایندگی های مجاز تماس حاصل نمایید.

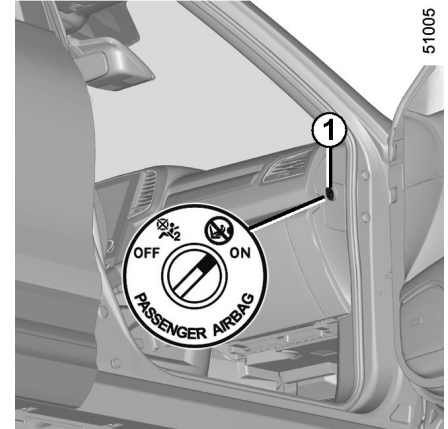
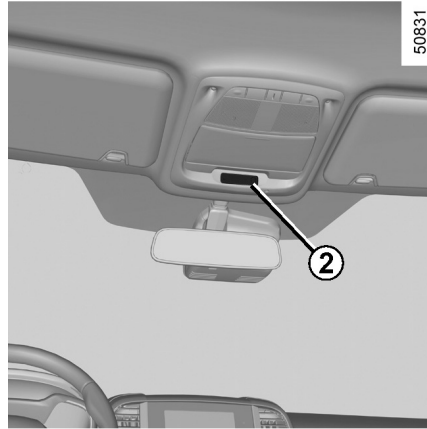

فعال کردن ایربگ های سرنشین جلو

به منظور حفظ ایمنی سرنشین جلو هنگام بروز تصادف، به محض برداشتن صندلی کودک ایربگ را مجدداً فعال نمایید.

فعال کردن مجدد ایربگ ها: هنگامی که خودرو بی حرکت است و سوئیچ در موقعیت **off** است، قفل **1** را فشار داده و بچرخانید تا در موقعیت **ON** قرار بگیرد.

هنگامی که سوئیچ در موقعیت **ON** قرار بگیرد، باید خاموش بودن چراغ نشانگر **2** را بررسی کنید. چراغ هشدار **3** در هر بار استارت زدن حدود ۶۰ ثانیه در صفحه نمایش **2** روشن می شود. سیستم حفاظتی سرنشین جلو مکمل کمربند ایمنی فعال می شود.

ایربگ سرنشین جلو تنها باید زمانی فعال یا غیرفعال شود که خودرو متوقف باشد.



در صورتی که این عمل هنگام رانندگی انجام بگیرد چراغ های نشانگر **4** و **5** روشن می شوند. سوئیچ را در موقعیت **off** قرار داده، سپس ایربگ را مطابق موقعیت قفل راه اندازی نمایید.

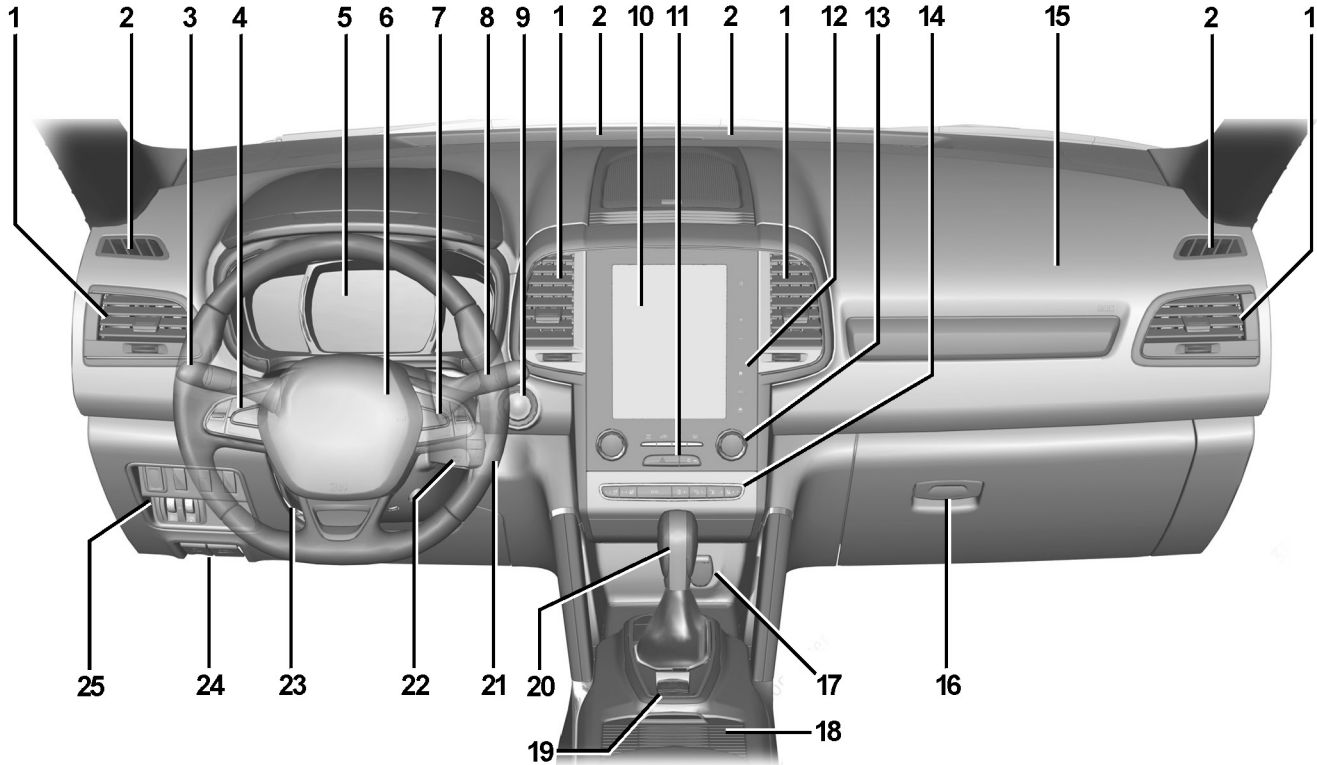

موقعیت رانندگی: فرمان سمت چپ (۲/۲)

وجود و عملکرد چراغ‌های هشدار به نوع تجهیزات خودرو و کشور بستگی دارد.

- 1 دریچه‌های ورودی هوا.
- 2 دریچه‌های بخارزدایی.
- 3 اهرم برای:
 - چراغ‌های راهنما؛
 - چراغ‌های بیرونی؛
 - چراغ‌های مه‌شکن جلو.
- 4 کروزرکنترل / کنترل‌های محدودکننده سرعت.
- 5 صفحه نمایشگر.
- 6 ایربگ راننده و مکان بوق.
- 7 کنترل‌های اطلاعات کامپیوتری داخل خودرو و منوی سفارشی‌سازی تنظیمات خودرو.
- 8 اهرم روی ستون فرمان برای شیشه‌شوی جلو و شیشه عقب / برف پاک‌کن.
- 9 دکمه روشن / خاموش موتور (خودروهای مجهز به کارت رنو).
- 10 نمایشگر چندمنظوره.

- 11 کلید چراغ‌های هشدار خطر، چراغ هشدار قفل مرکزی درب.
- 12 کنترل‌های نمایشگر چندمنظوره برای:
 - روشن / خاموش کردن، صدا،
 - منوی اصلی،
 - منوی کمک‌های رانندگی،
 - تنظیمات نمایش.
- 13 کنترل‌های کولر و بخاری.
- 14 کنترل برای:
 - گرمکن صندلی‌های جلو،
 - سردکن صندلی‌های جلو،
 - فعال / غیرفعال‌سازی حالت ECO،
 - فعال / غیرفعال‌سازی سیستم کمکی پارک،
 - فعال / غیرفعال‌سازی عملکرد توقف و حرکت.
- 15 موقعیت ایربگ سرنشین.
- 16 جعبه داشبورد.
- 17 سوکت تجهیزات جانبی یا فندک.
- 18 جالیوانی.

- 19 کنترل برای:
 - کروزرکنترل / کنترل اصلی محدودکننده سرعت،
 - سیستم کمکی پارک.
- 20 اهرم تعویض دنده.
- 21 سوئیچ استارت (خودروهای مجهز به کلید).
- 22 کنترل برای رادیو و سیستم مسیریاب.
- 23 کنترل برای تنظیم ارتفاع و دسترسی غربیلک فرمان.
- 24 کنترل‌های باز کردن قفل:
 - درب موتور،
 - درب باک سوخت.
- 25 کنترل برای:
 - تنظیم برقی نور بالای چراغ جلو،
 - روشنایی صفحه نمایشگر،
 - باز کردن درب پشتی،
 - روشن / خاموش کردن گرمکن غربیلک فرمان،
 - سیستم ESC و کنترل کشش،
 - انتخابگر حالت دوچرخ محرک و چهارچرخ محرک.

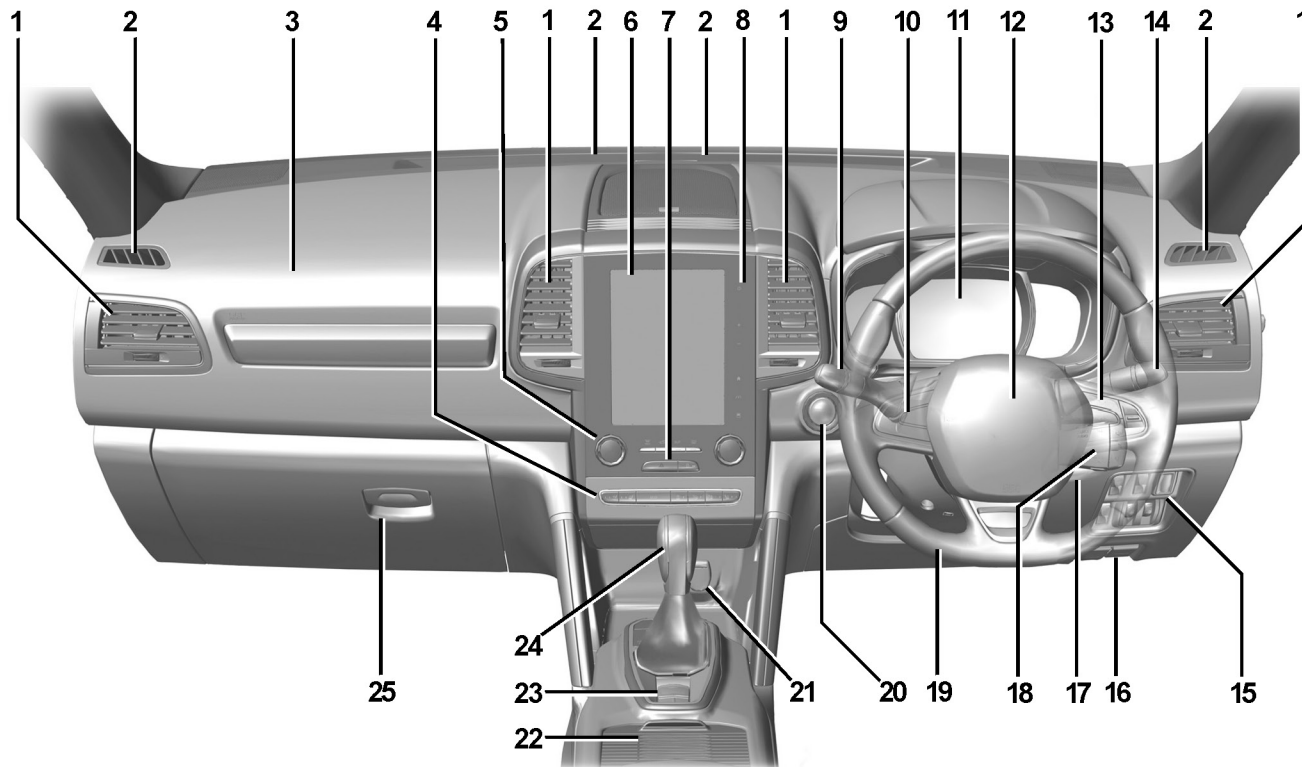

موقعیت رانندگی: فرمان سمت راست (۲/۲)

وجود و عملکرد چراغ‌های هشدار به نوع تجهیزات خودرو و کشور بستگی دارد.

- | | | |
|--|---|---|
| <p>16 کنترل‌های باز کردن قفل:</p> <ul style="list-style-type: none">- درب موتور،- درب باک سوخت. <p>17 سوئیچ استارت (خودروهای مجهز به کلید).</p> <p>18 کنترل رادیو و سیستم مسیریاب.</p> <p>19 کنترل تنظیم ارتفاع و دسترسی به فرمان.</p> <p>20 دکمه روشن/خاموش موتور (خودروهای مجهز به کارت رنو).</p> <p>21 سوکت تجهیزات جانبی و فندک.</p> <p>22 جالیوانی</p> <p>23 کنترل برای:</p> <ul style="list-style-type: none">- کروزر کنترل/ کنترل اصلی محدودکننده سرعت- سیستم کمکی پارک. <p>24 اهرم تعویض دنده.</p> <p>25 جعبه داشبورد.</p> | <p>9 اهرم برای:</p> <ul style="list-style-type: none">- چراغ‌های راهنما؛- چراغ‌های بیرونی؛- چراغ‌های مه‌شکن؛ <p>10 کنترل‌های کروزر کنترل/ کنترل‌های محدودکننده سرعت.</p> <p>11 صفحه نمایشگر.</p> <p>12 ایربگ راننده و مکان بوق.</p> <p>13 کنترل‌های اطلاعات کامپیوتر داخلی خودرو و منوی سفارشی‌سازی تنظیمات خودرو.</p> <p>14 اهرم ستون فرمان برای شیشه‌شوی جلو و شیشه عقب/ برف پاک‌کن.</p> <p>15 کنترل برای:</p> <ul style="list-style-type: none">- تنظیم برقی نور بالای چراغ جلو،- روشنایی صفحه نمایشگر،- باز کردن درب پشتی،- روشن/خاموش کردن گرمکن غربلیک فرمان،- سیستم ESC و کنترل کشش.- انتخابگر حالت دوچرخ محرک و چهارچرخ محرک. | <p>1 دریچه‌های ورودی هوا.</p> <p>2 دریچه‌های بخارزدایی.</p> <p>3 موقعیت ایربگ سرنشین.</p> <p>4 کنترل برای:</p> <ul style="list-style-type: none">- گرمکن صندلی‌ها،- سردکن صندلی‌ها،- فعال/ غیرفعال‌سازی حالت ECO،- فعال/ غیرفعال‌سازی سیستم کمکی پارک،- فعال/ غیرفعال‌سازی عملکرد توقف و حرکت. <p>5 کنترل‌های کولر و بخاری.</p> <p>6 نمایشگر چندمنظوره.</p> <p>7 کلید چراغ هشدار خطر، چراغ هشدار قفل مرکزی درب.</p> <p>8 کنترل‌های نمایشگر چندمنظوره برای:</p> <ul style="list-style-type: none">- روشن/ خاموش کردن،- صدا،- منوی اصلی،- منوی کمک‌های رانندگی،- تنظیمات نمایش. |
|--|---|---|

چراغ‌های هشدار (۱/۶)

وجود و عملکرد چراغ‌های هشدار به نوع تجهیزات خودرو و کشور بستگی دارد.

چراغ راهنمای سمت چپ



چراغ راهنمای سمت راست



چراغ هشدار پایین بودن میزان سوخت



این چراغ پس از روشن کردن خودرو به رنگ نارنجی روشن می‌شود و پس از چند ثانیه خاموش خواهد شد.

در صورتی که حین رانندگی این چراغ همراه با صدای بیپ روشن شود، هرچه سریع‌تر سوختگیری نمایید. از این لحظه تنها ۵۰ km (۳۰ miles) می‌توانید رانندگی نمایید.

در صورتی که هیچ چراغی روشن نشود و صدایی شنیده نشود نشان‌دهنده نقص در صفحه نمایشگر است و هرچه سریع‌تر باید خودرو را متوقف نمایید (با در نظر گرفتن شرایط ترافیکی). از توقف صحیح خودرو اطمینان حاصل نموده و با نمایندگی‌های مجاز تماس بگیرید.



در بعضی موارد، چراغ هشدار با پیغامی همراه خواهد بود.

چراغ‌های کوچک



چراغ نوربالا جلو



چراغ نورپایین جلو



چراغ مه‌شکن جلو



چراغ مه‌شکن عقب



چراغ نشانگر چراغ جلوی نوربالا اتوماتیک



به اطلاعات بخش "چراغ‌ها و سیگنال‌های خارجی" در فصل ۱ مراجعه کنید.

چراغ هشدار **STOP** بدان معناست

که برای حفظ ایمنی خود، خودرو را متوقف نمایید. موتور را خاموش کرده و مجدداً استارت نزنید. با نمایندگی‌های مجاز تماس حاصل نمایید.

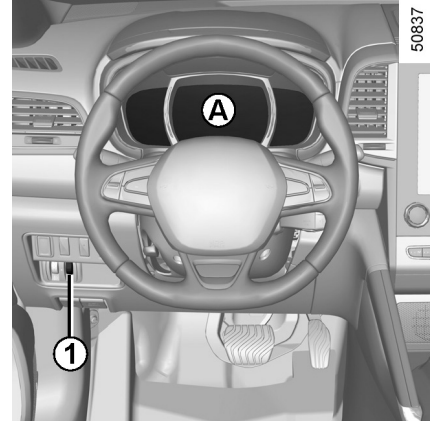

50837

صفحه نمایشگر **A**: وقتی که درب راننده باز می‌شود روشن خواهد شد. زمانی که سوئیچ در موقعیت on قرار بگیرد اهرم 1 را بچرخانید تا روشنایی صفحه نمایشگر تنظیم شود.

چراغ هشدار به این معناست که باید هرچه سریع‌تر تا یکی از نمایندگی مجاز با دقت رانندگی کنید. در صورت نادیده گرفتن این هشدار خودروی شما صدمه خواهد دید.

وجود و عملکرد چراغ‌های هشدار به نوع تجهیزات خودرو و کشور بستگی دارد.



50837

STOP چراغ STOP

هنگامی که سوئیچ در موقعیت on قرار گیرد یا موتور روشن شود این چراغ روشن و پس از چند ثانیه خاموش می‌شود. این چراغ، همراه چراغ‌های هشدار دیگر و/ یا پیغام، روشن می‌شود و صدای بیپ شنیده می‌شود. به این معناست که برای حفظ امنیت خود باید بلافاصله به محض اینکه شرایط جاده اجازه داد خودرو را متوقف کرده، مجدداً روشن نکنید و با نمایندگی‌های مجاز تماس حاصل نمایید.

چراغ هشدار نقص در سیستم ترمز

هنگامی که سوئیچ در موقعیت on قرار بگیرد یا موتور روشن شود، این چراغ روشن شده و پس از چند ثانیه خاموش می‌شود. در صورتی که حین ترمزگیری همراه با چراغ هشدار روشن و صدای بیپ شنیده شود، نشانگر این است که سطح مایع در مدار کم است یا نقصی در سیستم ترمز وجود دارد. به محض اینکه شرایط اجازه داد توقف نمایید و با نمایندگی‌های مجاز تماس بگیرید.

چراغ هشدار شارژ باتری

هنگامی که سوئیچ در موقعیت on قرار بگیرد یا موتور روشن شود این چراغ روشن شده و پس از چند ثانیه خاموش می‌شود. در صورتی که چراغ STOP حین رانندگی در جاده همراه با صدای بیپ روشن شود نشانگر شارژ بیش از حد یا خالی بودن مدار الکترونیکی است. به محض اینکه شرایط جاده اجازه داد خودرو را متوقف کرده و با نمایندگی‌های مجاز تماس حاصل نمایید.

چراغ هشدار فشار روغن موتور

هنگامی که سوئیچ در موقعیت on قرار می‌گیرد یا موتور روشن شود این چراغ روشن شده و پس از چند ثانیه خاموش می‌شود. اگر حین رانندگی این چراغ روشن شود (STOP) چراغ هشدار و صدای بیپ) متوقف کردن خودرو و خاموش کردن موتور الزامی است. سطح روغن موتور را بررسی نمایید. در صورتی که سطح روغن عادی می‌باشد، این چراغ به دلیل دیگری روشن شده است. با نمایندگی‌های مجاز تماس حاصل نمایید.

چراغ هشدار فرمان با نیروی کمکی

هنگامی که سوئیچ در موقعیت on قرار بگیرد این چراغ روشن شده و پس از چند ثانیه خاموش می‌شود. در صورتی که این چراغ حین رانندگی همراه با چراغ هشدار STOP روشن شود، نشانگر این است که سیستم دچار نقص شده است. با نمایندگی‌های مجاز تماس حاصل نمایید.

وجود و عملکرد چراغ‌های هشدار به نوع تجهیزات خودرو و کشور بستگی دارد.

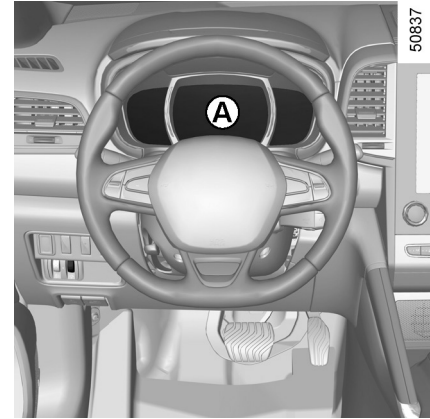

چراغ‌های هشدار

هنگامی که سوئیچ در موقعیت ON قرار بگیرد یا موتور روشن شود این چراغ روشن شده و به محض اینکه موتور شروع به کار کند این چراغ خاموش می‌شود. این چراغ همراه با چراغ‌های هشدار دیگر و/یا پیغام روی صفحه نمایشگر روشن می‌شود. این چراغ بدان معناست که به دقت تا نمایندگی‌های مجاز رانندگی نمایید. در صورت نادیده گرفتن این هشدار خودروی شما دچار آسیب خواهد شد.

چراغ هشدار سیستم ضد آلاینده‌گی

در خودروهای مجهز به این چراغ هشدار، هنگامی که موتور روشن شود این چراغ روشن می‌شود و بسته به مدل خودرو، هنگامی که سوئیچ در موقعیت Off قرار بگیرد اگر خودرو در حالت آماده به کار باشد (به اطلاعات بخش "عملکرد روشن و خاموش کردن" در فصل ۲ مراجعه نمایید) چراغ خاموش می‌شود.

- اگر چراغ به‌طور دائم روشن بماند هرچه سریعتر با نمایندگی‌های مجاز تماس حاصل نمایید؛
- اگر چراغ چشمک می‌زند، دور موتور را کاهش دهید تا چراغ دیگر چشمک نزند. با نمایندگی‌های مجاز تماس حاصل نمایید.

به اطلاعات بخش "توصیه: ضد آلودگی، سوخت اقتصادی و رانندگی" در فصل ۲ مراجعه نمایید.

چراغ هشدار ترمز ضد قفل (ABS)

هنگامی که سوئیچ در موقعیت ON یا موتور روشن باشد چراغ هشدار روشن و پس از چند ثانیه خاموش می‌شود. در صورتی که حین رانندگی چراغ روشن شود نشانگر نقص در سیستم ترمز ضد قفل می‌باشد. سیستم ترمز بدون ABS به‌طور عادی عمل می‌کند، هرچه سریعتر با نمایندگی‌های مجاز تماس حاصل نمایید.

چراغ هشدار دمای مایع خنک کننده

هنگامی که سوئیچ در موقعیت روشن قرار بگیرد یا موتور روشن شود این چراغ به رنگ قرمز روشن می‌شود.

در صورتی که این چراغ به رنگ قرمز شود توقف کرده و اجازه دهید موتور برای یک یا دو دقیقه در جا کار کند.

دما باید کاهش یابد در غیر این صورت موتور را متوقف نمایید. پیش از بررسی کردن موتور اجازه دهید دمای موتور کاهش یابد.

با نمایندگی‌های مجاز تماس حاصل نمایید.

وجود و عملکرد چراغ‌های هشدار به نوع تجهیزات خودرو و کشور بستگی دارد.



50837

چراغ هشدار پیش گرمکن (موتور دیزلی)

هنگامی که سوئیچ در موقعیت on قرار بگیرد این چراغ روشن می‌شود و نشانگر این است که گرمکن در حال عملکرد است. هنگامی که عملکرد پیش گرمکن کامل می‌شود این چراغ خاموش خواهد شد و موتور روشن می‌شود.

چراغ هشدار باز بودن درب(ها)

چراغ یادآور کمربند ایمنی عقب (بسته به مدل خودرو)

چراغ هشدار همراه با (بسته به مدل خودرو) پیغام که نشانگر تعداد کمربندهای ایمنی بسته شده است. هربار که خودرو روشن می‌شود یا درب باز شود یا کمربند ایمنی عقب باز/ بسته شود در صفحه نمایشگر به مدت ۳۰ ثانیه نمایش داده می‌شود. بررسی کنید که سرنشینان عقب کمربند ایمنی خود را بسته باشند و اینکه تعداد کمربندهای نمایش داده شده با تعداد سرنشینان خودرو که کمربند ایمنی بسته‌اند یکسان باشد.

نشانگر تعویض دنده

این چراغ برای یادآوری به شما که باید دنده را به دنده بالاتر (فلش بالا) یا دنده پایین (فلش پایین) تغییر دهید، روشن می‌شود. به اطلاعات بخش "توصیه‌های رانندگی و رانندگی اقتصادی" در فصل ۲ مراجعه نمایید.

چراغ هشدار ایربگ

هنگامی که سوئیچ در موقعیت on قرار بگیرد یا موتور روشن شود این چراغ در صفحه نمایشگر روشن می‌شود و پس از چند ثانیه خاموش می‌شود. اگر پس از اینکه سوئیچ در موقعیت روشن قرار بگیرد چراغ روشن نشود و یا زمانی که موتور در حال کار کردن است چراغ روشن شود، نقصی در سیستم وجود دارد. هرچه سریعتر با نمایندگی مجاز تماس حاصل نمایید.

چراغ هشدار پدال ترمز

زمانی که پدال ترمز فشار داده شود این چراغ روشن می‌شود. به اطلاعات بخش "گیربکس اتوماتیک" در فصل ۲ مراجعه کنید. به اطلاعات بخش "توصیه‌های رانندگی و رانندگی اقتصادی" در فصل ۲ مراجعه نمایید.

چراغ هشدار ترمز پایی یا ترمز پارک برقی

به اطلاعات بخش "ترمز پارک کمکی"، در فصل ۲ مراجعه نمایید.

وجود و عملکرد چراغ‌های هشدار به نوع تجهیزات خودرو و کشور بستگی دارد.



چراغ نقص ترمز پارک کمکی

به اطلاعات "ترمز پارک کمکی" در فصل ۲ مراجعه نمایید.



ترمز کمکی اضطراری

به اطلاعات بخش "تجهیزات کمکی رانندگی" در فصل ۲ مراجعه نمایید.



چراغ هشدار کنترل پایداری (ESC)

و سیستم کنترل لغزش

هنگامی که سوئیچ در موقعیت on قرار بگیرد یا موتور روشن شود این چراغ روشن شده و پس از چند ثانیه خاموش می‌شود.

چندین دلیل برای روشن شدن این چراغ هشدار وجود دارد: به بخش "تجهیزات کمکی رانندگی" در فصل ۲ مراجعه نمایید.



چراغ هشدار محدودکننده

سرعت و کروزکنترل

به اطلاعات "محدودکننده سرعت" و "کروزکنترل" در فصل ۲ مراجعه نمایید.



سیستم تشخیص فشار باد لاستیک

به اطلاعات "سیستم تشخیص فشار باد لاستیک" در فصل ۲ مراجعه نمایید.



چراغ هشدار حالت ECO

هنگامی که حالت ECO فعال شود این چراغ روشن می‌شود.

به اطلاعات بخش "رانندگی اقتصادی ECO" در فصل ۲ مراجعه نمایید.



چراغ هشدار حالت آماده به کار

موتور (Standby)

به اطلاعات پاراگراف "عملکرد روشن و خاموش کردن" در فصل ۲ مراجعه نمایید.



چراغ هشدار در دسترس نبودن

حالت آماده به کار موتور

به اطلاعات بخش پاراگراف "عملکرد روشن و خاموش کردن" در فصل ۲ مراجعه نمایید.

وجود و عملکرد چراغ‌های هشدار به نوع تجهیزات خودرو و کشور بستگی دارد.

چراغ هشدار کمربند ایمنی راننده، بسته به مدل خودرو، یادآور کمربند ایمنی سرنشین جلو

هنگامی که سوئیچ در موقعیت on قرار بگیرد، این چراغ روشن می‌شود، سپس اگر راننده و سرنشین جلو کمربند ایمنی خود را (در صورت اشغال بودن این صندلی) نبسته باشند و خودرو به سرعت بالای ۲۰ km/h (۱۲/۴ mph) برسد چشمک زده و صدای بیپ برای ۲ دقیقه شنیده می‌شود.

توجه: اجسامی که روی صندلی سرنشین قرار می‌گیرند باعث فعال کردن چراغ هشدار می‌شوند.

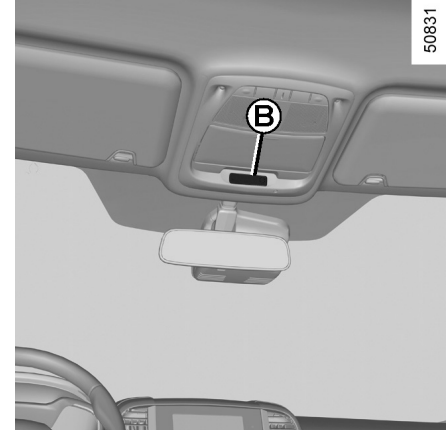

نمایشگر B

فعال بودن ایربگ سرنشین

به اطلاعات بخش "ایمنی کودک: فعال/ غیرفعال کردن ایربگ سرنشین جلو" در فصل ۱ مراجعه نمایید.

غیرفعال بودن ایربگ سرنشین

به اطلاعات بخش "ایمنی کودک: فعال/ غیرفعال کردن ایربگ سرنشین جلو" در فصل ۱ مراجعه نمایید.

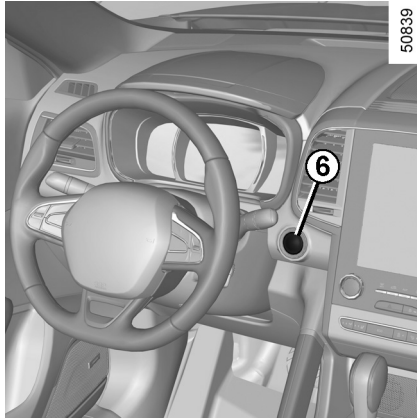

50839

صفحه نمایشگر تنظیم شده براساس مایل
(گزینه تغییر به کیلومتر بر سرعت)
خودروهایی که به سیستم مسیریاب مجهز
نیستند

- زمانی که سوئیچ در موقعیت off است، دکمه **OK 2** و دکمه **6** را فشار دهید؛
 - از کنترل **1** استفاده کرده و گزینه "Settings"، "Instrument panel" سپس unit را انتخاب نمایید؛
 - دکمه **OK 2** را فشار دهید تا تأیید شود.
- برای بازگشت به حالت قبلی، عملکرد را تکرار نمایید.

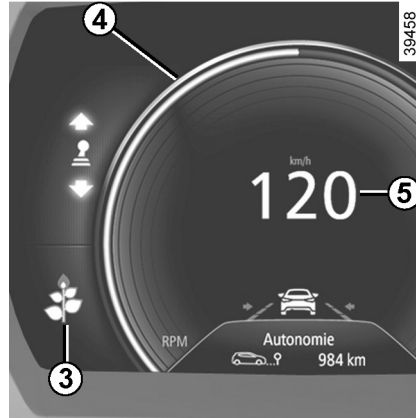

39458

دورسنج موتور 4
(درجه بندی × 1000)

سرعت سنج 5
(کیلومتر یا مایل بر ساعت)

براساس چگونگی سفارشی سازی صفحه نمایشگر این قسمت به طور متفاوتی نمایش داده می شود.

هشدار سرعت بالا

بسته به مدل خودرو و کشور، هشدار برای هر ۴۰ ثانیه یک بار زمانی که سرعت خودرو ۱۲۰ km/h (۷۲ mph) است به مدت ۱۰ ثانیه شنیده می شود.

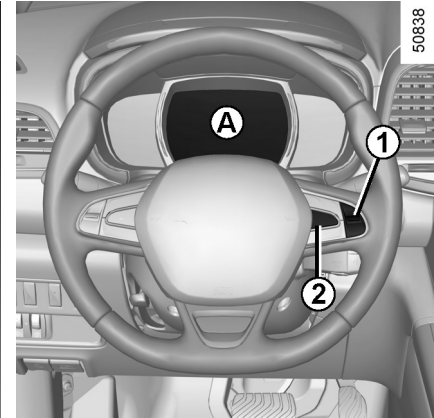

50838

صفحه نمایشگر A

بسته به مدل خودرو، شما می توانید صفحه نمایشگر خودرو را با رنگ و محتوای مورد نظر خود سفارشی سازی نمایید.

در نمایشگر چندمنظوره، "System" سپس "User profile" را انتخاب نمایید. به کتابچه تجهیزات مراجعه کنید.

نشانگر سبک رانندگی 3

به اطلاعات بخش "رانندگی اقتصادی" در فصل ۲ مراجعه کنید.

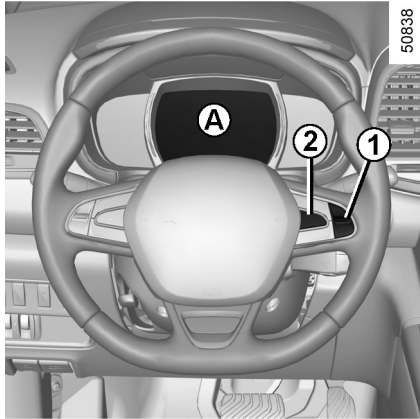

هشدار پایین بودن سطح روغن موتور
 هنگامی که موتور روشن می‌شود، نمایشگر **A** در صورتی که سطح روغن موتور در کمترین مقدار خود باشد به راننده هشدار می‌دهد. به اطلاعات بخش "سطح روغن موتور" در فصل ۴ مراجعه نمایید.

اگر این چراغ هشدار برای اولین بار نمایش داده شود با فشار دادن دکمه **OK 2** می‌توانید آن را حذف کنید.

نمایش بعدی هشدار به‌طور اتوماتیک پس از ۳۰ ثانیه خاموش می‌شوند.



نشانگر دمای مایع خنک‌کننده 7
 در حالت عادی، نشانگر **7** باید قبل از محدوده **8** باشد. تحت "شرایط سخت" عملکردی، ممکن است عقربه به این منطقه نزدیک شود. این موضوع مهم نیست مگر اینکه چراغ هشدار **STOP** با پیغام در صفحه نمایشگر و صدای بیپ همراه باشد.

گیج سوخت 9
 در صورتی که سطح سوخت حداقل باشد، چراغ هشدار  تعبیه شده همراه با صدای بیپ به رنگ نارنجی روشن خواهد شد. هرچه سریعتر سوختگیری نمایید.

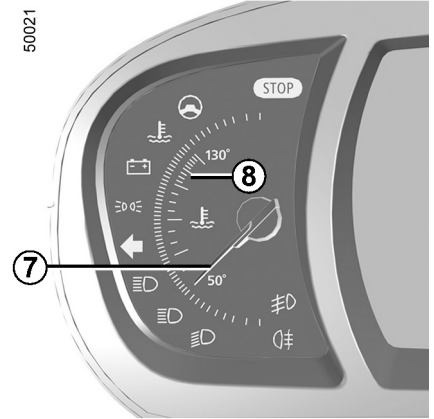

خودروهای مجهز به سیستم مسیریاب
 در نمایشگر چندمنظوره، "System"، "User profile" و "Unit" را انتخاب نمایید.
توجه: در هر دو مورد، هنگامی که باتری خاموش شود، کامپیوتر داخلی به‌طور اتوماتیک به واحد اندازه‌گیری اولیه برمی‌گردد.

کامپیوتر سفری و سیستم هشدار
 به اطلاعات بخش "کامپیوتر سفری و سیستم هشدار" در فصل ۱ مراجعه کنید.

کلیدهای انتخاب نمایشگر 2

با فشار کوتاه و مکرر روی دکمه 2 بین اطلاعات زیر حرکت کنید (نمایش به نوع تجهیزات خودرو و کشور بستگی دارد):

(a) ثبت مسافت کل و مسافت طی شده در سفر؛
(b) پارامترهای سفر:

- متوسط مصرف سوخت؛
- مصرف سوخت کنونی؛
- مسافت قابل پیمایش؛
- مسافت طی شده؛
- متوسط سرعت؛

(c) فاصله زمانی قبل از سرویس؛

(d) ریست کردن فشار باد لاستیک؛

(e) پیغام و نقص‌های عملکردی.

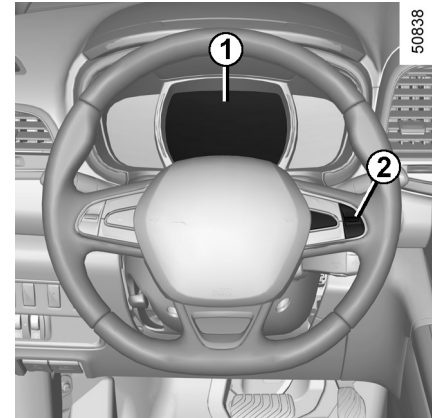

کامپیوتر داخلی 1

بسته به مدل خودرو، شامل عملکردهای زیر می‌باشد:

- مسافت طی شده در طول سفر؛
- پارامترهای سفر؛
- نمایش اطلاعات؛
- پیغام نقص عملکردی (مربوط به چراغ هشدار )

- پیغام هشدار (مربوط به چراغ هشدار **STOP**)

همه این عملکردها در صفحه بعد توضیح داده شده‌اند.

تفسیر بعضی از مقادیر نمایش داده شده پس از ریست کردن

پس از فشار دادن دکمه ریست کردن مقادیر میزان متوسط مصرف سوخت و متوسط سرعت نمایش داده شده ثابت و قابل اطمینان تر خواهند شد. بنابراین متوسط مصرف سوخت کاهش می‌یابد زمانی که:

- متوقف کردن گاز دادن؛
- رسیدن موتور به دمای عملکرد (در صورتی که موتور سرد باشد کلید ریست کردن را فشار دهید)؛
- در صورت خروج از خیابان‌های درون شهر به جاده‌های بدون ترافیک.

ریست کردن اتوماتیک پارامترهای سفری

در صورتی که مقادیر هر کدام از پارامترها در بالاترین سطح خود باشند به‌طور اتوماتیک ریست می‌شوند.

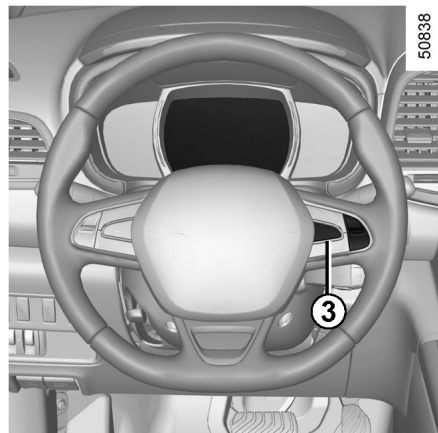



ریست کردن مسافت طی شده سفر با انتخاب "trip mileage recorder" در نمایشگر، دکمه OK 3 را تا صفر شدن اطلاعات فشار دهید.

ریست کردن پارامترهای سفری (دکمه ریست کردن)

با نشان دادن یکی از پارامترهای سفری در نمایشگر، دکمه OK 3 را تا صفر شدن آن فشار دهید.



کامپیوتر داخلی: کامپیوتر سفری (۱/۵)

نمایش اطلاعات زیر به نوع تجهیزات خودرو و کشور بستگی دارد.

| تفسیر اطلاعات نمایش داده شده | نمونه‌های انتخابی |
|--|---|
| <p>← (a) مسافت پیموده شده کلی و ثبت مسافت پیموده شده در سفر.</p> | <div style="border: 1px solid black; padding: 5px; text-align: center;"> <p>101778 km 112.4 km</p> </div> |
| <p>(b) پارامترهای سفری: متوسط سوخت مصرف شده از آخرین بار ریست کردن. پس از پیمودن حداقل ۴۰۰ متر از آخرین بار ریست کردن (Reset) این مقدار نمایش داده می‌شود.</p> | <div style="border: 1px solid black; padding: 5px; text-align: center;"> <p>Average</p> <p> 5.8 L/100</p> </div> |
| <p>← مصرف سوخت کنونی. این مقدار پس از رسیدن سرعت به حداکثر ۳۰ km/h (۲۰ mph) بدست می‌آید.</p> | <div style="border: 1px solid black; padding: 5px; text-align: center;"> <p>Current</p> <p> 7.4 L/100</p> </div> |

کامپیوتر داخلی: کامپیوتر سفری (۲/۵)

نمایش اطلاعات زیر به نوع تجهیزات خودرو و کشور بستگی دارد.

| تفسیر اطلاعات نمایش داده شده | نمونه‌های انتخابی |
|--|---|
| <p>← محدوده تخمین زده براساس سوخت باقی‌مانده. پس از رانندگی حدود ۴۰۰ متر میزان سوخت نمایش داده می‌شود.</p> | <div style="border: 1px solid black; padding: 5px; text-align: center;"> <p>Range</p>  541 km </div> |
| <p>← مسافت طی شده پس از آخرین بار ریست کردن.</p> | <div style="border: 1px solid black; padding: 5px; text-align: center;"> <p>Distance</p>  522 km </div> |
| <p>← سرعت متوسط از آخرین بار ریست کردن. پس از رانندگی حدود ۴۰۰ متر نمایش داده می‌شود.</p> | <div style="border: 1px solid black; padding: 5px; text-align: center;"> <p>Average</p>  123.4 km/h </div> |

کامپیوتر داخلی: کامپیوتر سفری (۳/۵)

نمایش اطلاعات زیر به نوع تجهیزات خودرو و کشور بستگی دارد.

| تفسیر اطلاعات نمایش داده شده | نمونه‌های انتخابی |
|---|--|
| | کامپیوتر داخلی همراه با پیغام مسافت طی شده قبل از سرویس |
| <p>(c) مسافت طی شده قبل از تعویض روغن یا سرویس. مسافت پیش از سرویس</p> <p>حین قرار داشتن سوئیچ در موقعیت on و عدم کار کردن موتور و نمایش "Service Intervals" دکمه OK را برای حدود ۵ ثانیه فشار دهید تا مسافت طی شده پیش از سرویس نمایش داده شود (فاصله یا زمان سرویس بعدی). هنگامی که میزان نمایش داده شده نزدیک به حد خود باشد، چندین حالت وجود دارد:</p> <ul style="list-style-type: none"> - زمان/ فاصله باقی‌مانده کمتر از ۱۵۰۰km (۹۰۰ مایل) یا یک ماه است: پیغام "Service due in" همراه با نزدیکترین مورد (فاصله یا زمان) نمایش داده می‌شود؛ - محدوده 0 km/miles یا اطلاعات سرویس قابل دسترسی است: پیغام "Service required" همراه با چراغ هشدار  نمایش داده می‌شود. خودرو هرچه سریعتر به سرویس نیاز دارد. | <div style="display: flex; align-items: center; justify-content: center;"> <div style="border: 1px solid black; padding: 5px; text-align: center;">Service in 30 000 Kms / 12 mo</div> <div style="margin: 0 10px;">←</div> <div style="border: 1px solid black; padding: 5px; text-align: center;">Service Intervals</div> </div> <div style="display: flex; align-items: center; justify-content: center;"> <div style="border: 1px solid black; padding: 5px; text-align: center;">Service due in 300 Kms / 24 days</div> <div style="margin: 0 10px;">←</div> </div> <div style="display: flex; align-items: center; justify-content: center;"> <div style="border: 1px solid black; padding: 5px; text-align: center;">Service required</div> <div style="margin: 0 10px;">←</div> </div> |
| <p>ریست کردن : برای ریست کردن مسافت پیش از سرویس، دکمه 2 را برای ۱۰ ثانیه فشار داده و نگه دارید تا مقدار مسافت به‌طور دائم نمایش داده شود. توجه: در صورتی که سرویس بدون تعویض روغن انجام شود، تنها مسافت قبل از سرویس بعدی باید ریست شود. در صورت تعویض روغن، مسافت قبل از سرویس بعدی و تعویض روغن بعدی ریست می‌شود.</p> | |

کامپیوتر داخلی: کامپیوتر سفری (۴/۵)

نمایش اطلاعات زیر به نوع تجهیزات خودرو و کشور بستگی دارد.

| تفسیر اطلاعات نمایش داده شده | نمونه‌های انتخابی | |
|--|--|--|
| | کامپیوتر داخلی همراه با پیغام فاصله قبل از سرویس | |
| <p>(c) مسافت طی شده قبل از تعویض روغن یا سرویس.</p> <p>مسافت پیش از سرویس</p> <p>حین قرار داشتن سوئیچ در موقعیت on و عدم کار کردن موتور و نمایش "Mileage before service" دکمه OK را برای حدود ۵ ثانیه فشار دهید تا مسافت طی شده پیش از سرویس بعدی نمایش داده شود، سپس دکمه 2 را فشار دهید تا مسافت قبل از تعویض روغن موتور بعدی را ببینید (فاصله و زمان باقی‌مانده قبل از سرویس بعدی). هنگامی که میزان نمایش داده شده نزدیک به حد خود باشد، چندین حالت وجود دارد:</p> <ul style="list-style-type: none"> - زمان/ فاصله باقی‌مانده کمتر از ۱۵۰۰km (۹۰۰ مایل) یا یک ماه است: پیغام "Service due in" همراه با نزدیکترین مورد (فاصله یا زمان) نمایش داده می‌شود؛ - محدوده 0 km/miles یا اطلاعات سرویس قابل دسترسی است: پیغام "Service required" همراه با چراغ هشدار  نمایش داده می‌شود. خودرو هرچه سریعتر به سرویس نیاز دارد. | <div style="border: 1px solid black; padding: 5px; text-align: center;">Oil change in 30 000 Kms / 24 mo</div> | <div style="display: flex; align-items: center; justify-content: center;"> <div style="font-size: 2em; margin-right: 10px;">←</div> <div style="border: 1px solid black; padding: 5px; text-align: center;">Service Intervals</div> </div> |
| | <div style="border: 1px solid black; padding: 5px; text-align: center;">Service due in 300 Kms / 24 days</div> | <div style="display: flex; align-items: center; justify-content: center;"> <div style="font-size: 2em; margin-right: 10px;">←</div> </div> |
| | <div style="border: 1px solid black; padding: 5px; text-align: center;">Service required</div> | <div style="display: flex; align-items: center; justify-content: center;"> <div style="font-size: 2em; margin-right: 10px;">←</div> </div> |

بسته به مدل خودرو، مسافت طی شده پیش از تعویض روغن براساس نحوه رانندگی متفاوت است (رانندگی متعدد در سرعت پایین، مسافرت‌های کوتاه، کار کردن موتور در دور آرام، بکسل کردن و غیره). مسافت باقی‌مانده تا تعویض روغن بعدی در بعضی از موارد نسبت به فاصله واقعی طی شده کاهش می‌یابد.

ریست کردن: برای ریست کردن مسافت پیش از سرویس، دکمه **2** را برای ۱۰ ثانیه فشار داده و نگه دارید تا مقدار مسافت به‌طور دائم نمایش داده شود.

توجه: در صورتی که سرویس بدون تعویض روغن انجام شود، تنها مسافت قبل از سرویس بعدی باید ریست شود. در صورت تعویض روغن، مسافت قبل از سرویس بعدی و تعویض روغن بعدی ریست می‌شود.

کامپیوتر داخلی: کامپیوتر سفری (۵/۵)

نمایش اطلاعات زیر به نوع تجهیزات خودرو و کشور بستگی دارد.



| تفسیر اطلاعات نمایش داده شده | نمونه‌های انتخابی |
|--|--|
| <p>(d) ریست کردن (Reset) فشار باد لاستیک. به اطلاعات بخش "سیستم تشخیص فشار باد لاستیک" در فصل ۲ مراجعه نمایید.</p> <p>(e) ثبت اطلاعات سفر. نمایش به ترتیب: - پیغام اطلاعات (غیرفعال بودن ایربگ سرنشین و غیره)؛ - پیغام نقص عملکردی (سیستم انژکتور و غیره را بررسی کنید).</p> | <div style="border: 1px solid black; padding: 10px; display: flex; align-items: center; justify-content: center;"> <div style="border: 1px solid black; padding: 5px; margin-right: 10px;">Tyre pressure</div> <div style="margin-right: 10px;">+</div> <div style="border: 1px solid black; padding: 5px; display: flex; align-items: center;"> <div style="margin-right: 5px;">2.5</div>  <div style="margin-left: 5px;">2.5</div> </div> <div style="margin-right: 10px;">2.5</div> <div style="margin-left: 10px;">2.5</div> </div> <div style="border: 1px solid black; padding: 10px; display: flex; align-items: center; justify-content: center; width: 150px; margin: 0 auto;"> No message memorised </div> |

کامپیوتر سفری و سیستم هشدار: پیغام اطلاعات

این موارد در مرحله روشن کردن خودرو و یا دادن اطلاعاتی راجع به انتخاب یا نحوه رانندگی به شما کمک خواهند کرد. نمونه‌هایی از پیغام‌های اطلاعاتی آورده شده است.

| تفسیر اطلاعات نمایش داده شده | نمونه پیغام‌ها |
|--|------------------------------|
| نشانگر این است که ترمز پارک درگیر است. | "Parking brake on" |
| با قرار گرفتن سوئیچ در موقعیت ON و فعال شدن عملکرد خود عیب‌یابی نمایش داده می‌شود. | "Cheking control functions" |
| به منظور باز کردن قفل ستون فرمان، حین فشار دادن دکمه استارت خودرو فرمان را اندکی بچرخانید. | "Turn steering wheel+ START" |
| نشانگر این است که ستون فرمان قفل نشده است. | "Streeing wheel not locked" |

کامپیوتر سفری و سیستم هشدار: پیغام‌های نقص عملکردی

این پیغام‌ها با چراغ هشدار  نمایش داده می‌شود و بدان معنا است که باید هرچه سریعتر تا نمایندگی مجاز با احتیاط رانندگی کنید. در صورت عدم رعایت این توصیه، خودرو شما در معرض آسیب قرار خواهد گرفت. در صورت فشار دادن کلید انتخاب یا پس از چند ثانیه این پیغام‌ها ناپدید می‌شوند و در کامپیوتر ثبت می‌شوند. چراغ هشدار  روشن باقی می‌ماند. نمونه‌هایی از پیغام‌های نقص عملکردی آورده شده است.

| تفسیر اطلاعات نمایش داده شده | نمونه پیغام‌ها |
|--|-------------------------------|
| نشانه وجود آب در فیلتر سوخت می‌باشد؛ با نمایندگی‌های مجاز تماس حاصل نمایید. | "Clean diesel filter" |
| نشانه نقص در چراغ‌های جلو می‌باشد. | "Check lighting" |
| نشانه نقص در یکی از سنسورهای پدال یا سیستم مدیریتی باتری یا سنسور میزان روغن می‌باشد. | "Check vehicle" |
| نشانه نقص در سیستم حفاظتی مکمل کمربند ایمنی است. در هنگام بروز تصادف ممکن است ایربگ فعال نشود. | "Check airbag" |
| نشانه نقص در سیستم فیلتر ذرات خودرو می‌باشد. | "Check anti-pollution system" |

کامپیوتر سفری و سیستم هشدار: پیغام هشدار

هنگامی که چراغ هشدار **STOP** روشن شد، برای ایمنی خود بلافاصله خودرو را متوقف کنید. موتور را خاموش کرده و مجدداً روشن نکنید. با نمایندگی‌های مجاز تماس حاصل نمایید.

نمونه‌هایی از پیغام‌های هشدار آورده شده است. توجه: این پیغام‌ها هم به صورت مجزا و هم متناوباً نمایش داده می‌شوند (هنگامی که چندین پیغام برای نمایش دادن وجود دارد) و ممکن است با چراغ هشدار/ و یا صدای بیپ همراه باشد.

| تفسیر اطلاعات نمایش داده شده | نمونه پیغام‌ها |
|--|--|
| نشانه‌گر داغ کردن موتور، یا نقص در انژکتور یا در موتور می‌باشد. | "Engine failure hazard" |
| نشانه‌گر نقص در سیستم فرمان یا سیستم چهارچرخ محرک است. | "Power steering fault" |
| نشانه‌گر نقص در ترمز پارک است. ترمز پارک برقی را به‌طور دستی درگیر کنید. با گذاشتن مانع زیر خودرو از ثابت ماندن خودرو اطمینان حاصل نمایید. | "Braking system fault" or " Stop vehicle" |
| نشانه‌گر نقص در مدار شارژ باتری است (آلترناتور و غیره). | "Electric failure DANGER" |
| نشانه‌گر پنچری است که در صفحه نمایشگر نمایش داده می‌شود. | "Puncture" |

اعمال تنظیمات

عملکرد را انتخاب نمایید تا تغییرات انجام شود:

- (a) باز کردن قفل درب راننده؛
 - (b) قفل اتوماتیک حین رانندگی؛
 - (c) عملکرد hands-free؛
 - (d) صدای نشانگر سیستم صوتی؛
 - (e) صدای خوش آمدگویی داخلی؛
 - (f) خوش آمدگویی بیرونی؛
 - (g) چراغ سقفی در حالت اتوماتیک؛
 - (h) برف پاک کن شیشه عقب در دنده عقب؛
 - (i) پیکره سازی نشانگر سبک رانندگی؛
 - (j) کنترل سروصدای فعال.
- با انتخاب "ON" یا "OFF" عملکرد را فعال یا غیرفعال نمایید.
- برای عملکرد "شدت روشنایی" با فشار دادن "+" یا "-" شدت روشنایی را انتخاب نمایید.

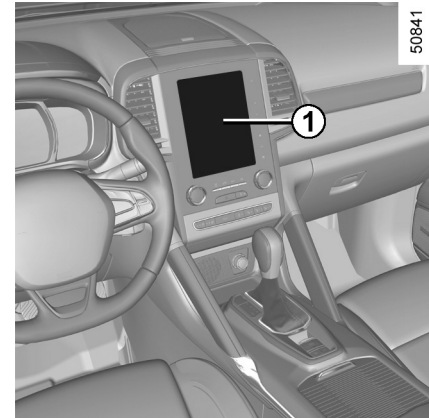

بسته به تجهیزات خودرو این عملکرد به شما اجازه فعال/ غیرفعال کردن بعضی از عملکردهای خودرو را می دهد.

خودروهای مجهز به سیستم مسیریاب

دسترسی به منوی تنظیمات

هنگامی که خودرو متوقف است با استفاده از صفحه نمایش چندمنظوره 1 در منو "Vehicle"، "User settings" را انتخاب کرده تا به تنظیمات متفاوتی دسترسی یابید.

بنا به دلایل ایمنی، تنظیمات را حین توقف خودرو انجام دهید.



عملکرد فعال است

عملکرد غیرفعال است

هنگامی که لاین انتخاب شد کلید **OK 3** را برای تنظیم عملکرد فشار دهید.

اگر هرکدام از سیستم‌های "کمکی پارک" یا "زبان" را انتخاب کنید، انتخاب‌های دیگری هم خواهید داشت (صدای سیستم کمکی کنترل فاصله یا زبان صفحه نمایشگر). در این حالت انتخاب خود را با گرفتن کلید **OK 3** تأیید نمایید

- مقدار انتخابی با در جلوی لاین نمایش داده می‌شود.

برای خارج شدن از منو، کنترل **4** را به طرف بالا و پایین فشار دهید. ممکن است نیاز باشد چندین مرتبه این کار را تکرار نمایید.

حین رانندگی از منوی سفارشی‌سازی تنظیمات استفاده نکنید. در سرعت بالای ۲۰ km/h (۱۲ mph) صفحه نمایشگر به‌طور اتوماتیک به کامپیوتر سفری و حالت سیستم هشدار برمی‌گردد.

اعمال تنظیمات

(بسته به مدل خودرو)

با استفاده از کنترل **4** عملکردها را برای تنظیم انتخاب نمایید:

- (a) زبان؛
- (b) واحد سرعت خودرو؛
- (c) قفل درب‌ها حین حرکت؛
- (d) استفاده از کارت هندزفری؛
- (e) برف پاک‌کن عقب حین حرکت با دنده عقب؛
- (f) صدای فلاشرها؛
- (g) چراغ‌های خوش‌آمدگویی؛
- (h) چراغ‌های اتوماتیک داخل اتاق؛
- (i) سیستم کمکی پارک؛
- (j) صدای سیستم کمکی پارک؛
- (k) صدای سیستم هشدار رانندگی بین خطوط؛
- (l) حساسیت سیستم رانندگی بین خطوط؛
- (m) لرزش سیستم رانندگی بین خطوط؛
- (n) ترمزگیری فعال؛
- (p) چراغ نوربالای اتوماتیک.

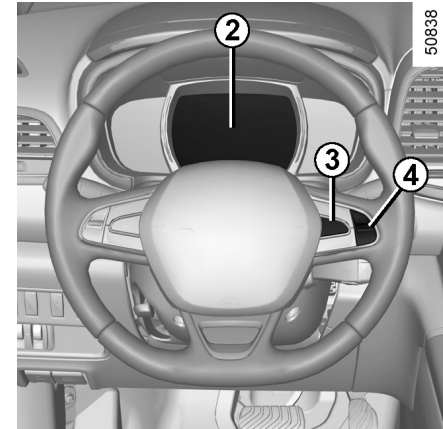

50838

خودروهای بدون سیستم مسیریاب

دسترسی به منوی تنظیمات از طریق صفحه نمایشگر **2**

حین توقف خودرو، کلید **OK 3** را فشار داده و نگه دارید تا وارد منوی تنظیمات شوید.

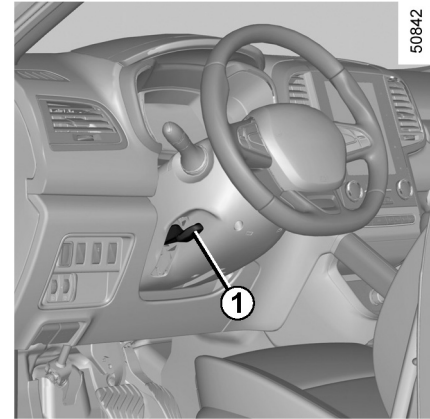

تنظیم ارتفاع و عمق غریبلیک فرمان

اهرم 1 را پایین بکشید و غریبلیک فرمان را در موقعیت مورد نظر قرار دهید.
سپس، اهرم را کاملاً بکشید تا قفل تنظیم اهرم کاملاً در جای خود قرار بگیرد.
از قفل شدن غریبلیک فرمان اطمینان حاصل نمایید.



بنا به دلایل ایمنی، زمانی که خودرو بی حرکت می باشد غریبلیک فرمان را تنظیم نمایید.

فرمان با نیروی کمکی (برقی)

سیستم فرمان با نیروی کمکی متغیر

سیستم فرمان برقی متغیر، مجهز به سیستم کنترل الکترونیکی است که سطح اعمال نیروی کمکی را برحسب سرعت خودرو تغییر می دهد.

فرمان دادن هنگام پارک کردن راحت تر خواهد شد، (برای راحتی بیشتر) هنگامی که سرعت خودرو افزایش می یابد نیروی مورد نیاز برای چرخاندن فرمان متناسب با افزایش سرعت کاهش خواهد یافت (سفت شدن فرمان برای بالا بردن ایمنی در سرعت بالا).

هنگامی که خودرویی بی حرکت است، هرگز غریبلیک فرمان را تا آخر نچرخانید.

هنگامی که سوئیچ در موقعیت Off است یا سیستم دارای نقص باشد، غریبلیک فرمان را می توان چرخاند اما نیروی بیشتری نیاز است.



هیچ گاه در سرازیری سوئیچ را در موقعیت Off قرار ندهید و به عنوان یک قانون کلی هنگام رانندگی با شرایط عادی هم این عمل را انجام ندهید (نیروی کمکی فرمان و ترمز به طور عادی عمل نمی کنند).

فعال کردن عملکرد

حین قرار داشتن سوئیچ در موقعیت on، کلید 3 را فشار دهید، چراغ هشدار تعبیه شده در کلید روشن می‌شود.

غیرفعال کردن عملکرد

- اتوماتیک:

عملکرد به‌طور اتوماتیک حدود ۳۰ دقیقه پس از مراحل تنظیم خاموش می‌شود. چراغ هشدار تعبیه شده در کلید 3 روشن باقی می‌ماند. توجه: اگر عملکرد به‌طور اتوماتیک خاموش شود، کلید 3 را دوباره فشار داده تا مجدداً فعال شود. در صورتی که کلید 3 مجدداً فشار داده نشود دفعه بعد که سوئیچ در موقعیت on قرار بگیرد عملکرد مجدداً فعال می‌شود.

- دستی:

برای غیرفعال کردن عملکرد در طول مراحل تنظیم، کلید 3 را فشار دهید. چراغ نشانگر در کلید 3 خاموش می‌شود.

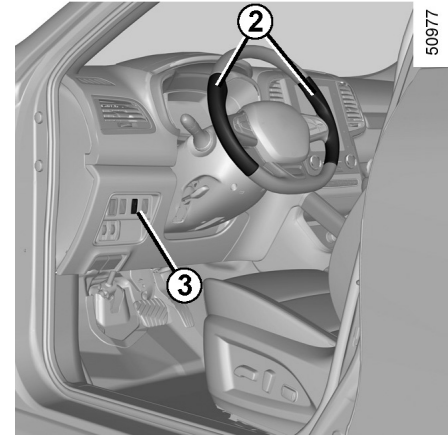

گرمکن غریبلیک فرمان

(بسته به مدل خودرو)

این عملکرد غریبلیک فرمان را در محدوده 2 گرم می‌کند.

اصول عملکردی

پس از رسیدن دما به میزان مورد نظر این عملکرد به مدت ۳۰ دقیقه محدود مورد نظر را گرم کرده و سپس به‌طور اتوماتیک خاموش می‌شود.

نمایشگر دمای بیرون

توجه خاص:

هنگامی که دمای بیرون بین -3°C و $+3^{\circ}\text{C}$ درجه سانتی‌گراد باشد کارکتر $^{\circ}\text{C}$ چشمک می‌زند (نشانگر خطر تشکیل یخ می‌باشد).

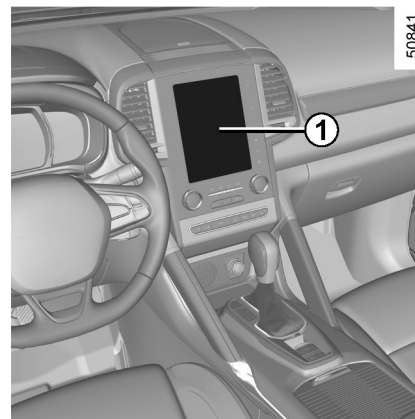

صفحه نمایش 1

خودروهای مجهز به صفحه نمایش لمسی چندرسانه‌ای، سیستم کمک ردياب و غیره .
زمان و دمای بیرون در صفحه نمایش چندمنظوره 1 نمایش داده می‌شود.

به کتابچه تجهیزات مراجعه نمایید.

نشانگر دمای بیرون



هنگامی که تشکیل یخ مربوط به آب و هوای اطراف، رطوبت و دما باشد، تنها دمای بیرون برای شناسایی یخ کافی نمی‌باشد.

در صورتی که منبع برق قطع شده است (باتری جدا شده، سیم‌کشی منبع قطع شده است و غیره)، پس از چند دقیقه که سیستم قادر به رسیدن به اطلاعات GPS شود، ساعت به‌طور اتوماتیک به زمان صحیح برمی‌گردد.

عملکرد خوش آمدگویی و خداحافظی

(بسته به مدل خودرو)

از صفحه نمایشگر چندمنظوره، "Vehicle"،
"User settings"، "External welcome" را
انتخاب کرده و با **OFF** و **ON** آن‌ها را فعال یا
غیرفعال نمایید.

آینه‌های تاشوی بغل

بسته به مدل خودرو، کلید **1** را فشار دهید تا
آینه‌های بغل به‌طور اتوماتیک تا شوند.

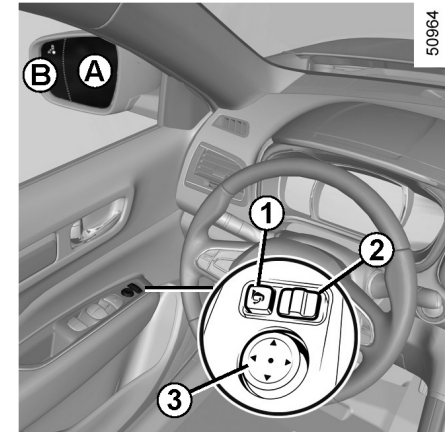

آینه‌های بغل

تنظیم

با استفاده از دکمه **2** آینه بغل را انتخاب نموده
سپس با استفاده از دکمه **3** تا نقطه دلخواه تنظیم
نمایید.

آینه‌های بغل مجهز به گرمکن

یخزدایی آینه بغل همزمان با یخزدایی شیشه عقب
عمل می‌کند.

به اطلاعات بخش "تهویه مطبوع دستی" و "کنترل
اتوماتیک هوا" در فصل ۳ مراجعه نمایید.

آینه درب سمت راننده ممکن است
دو نقطه تعریف شده داشته باشد.
منطقه **A** به‌طور عادی اجسام را نشان



می‌دهد. منطقه **B** دید را واضح‌تر می‌کند.

اجسام از آنچه در آینه می‌بینید نزدیک‌تر
هستند.



بنا به دلایل ایمنی، تنظیمات را
هنگامی که در حال حرکت نیست
انجام دهید.

آینه دید عقب داخلی بدون اهرم 4
اگر چراغ‌های خودروی پشتی شما در شب روشن باشد، آینه دید عقب داخلی به‌طور اتوماتیک تیره‌تر می‌شود.

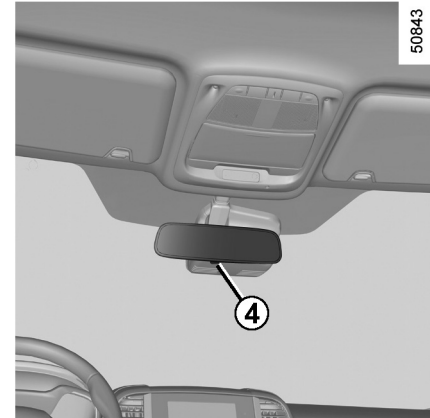

آینه دید عقب داخلی
موقعیت این آینه را می‌توان تنظیم نمود.

آینه دید عقب با اهرم 4
هنگام رانندگی در شب، به‌منظور اجتناب از نور انعکاسی چراغ جلوی خودروی پشتی، اهرم کوچک 4 که زیر آینه دید عقب داخلی واقع شده است را حرکت دهید.

چراغ‌های نور پایین

عملکرد دستی

حلقه 3 را روی دسته راهنما بچرخانید تا روبروی نقطه 2 قرار بگیرد. چراغ هشدار در صفحه نمایشگر روشن می‌شود.

عملکرد اتوماتیک

حلقه 3 را روی دسته راهنما بچرخانید تا علامت AUTO روبروی نقطه 2 قرار بگیرد: حین عملکرد موتور، چراغ‌های نور پایین به‌طور اتوماتیک بسته به روشنایی محیط بیرون بدون حرکت دادن اهرم 1 خاموش و روشن می‌شوند.

40004

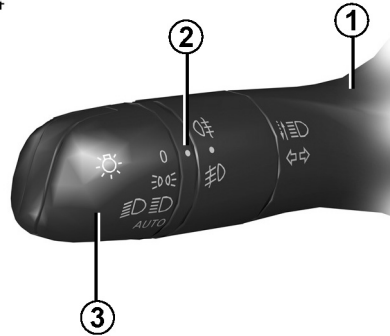

چراغ‌های نور بالا

هنگامی که چراغ‌های نور پایین روشن هستند اهرم 1 را به طرف خود بکشید. این چراغ نشانگر در صفحه نمایشگر روشن خواهد شد.
برای برگرداندن چراغ‌های نور پایین اهرم 1 را مجدداً به طرف خود بکشید.

هنگام رانندگی در سمت چپ با خودروهای فرمان سمت چپ (یا برعکس)، در هنگام توقف خودرو، راننده باید چراغ‌ها را مجدداً تنظیم نماید ("تنظیم نور پایین" در فصل ۱ را ببینید).

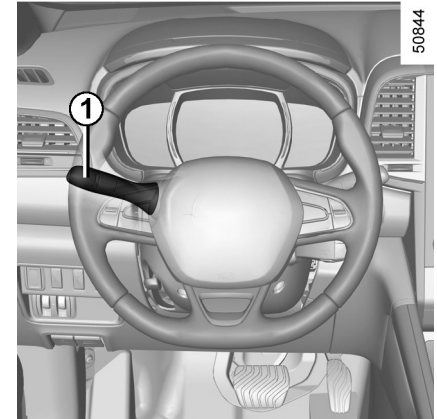

50844

چراغ‌های کوچک

حلقه 3 را بر روی دسته راهنما بچرخانید تا روبروی نقطه 2 قرار بگیرد. این چراغ نشانگر در صفحه نمایشگر روشن می‌شود.

قبل از رانندگی در شب: عملکرد صحیح تجهیزات الکتریکی را بررسی نمایید. به‌عنوان یک اقدام احتیاطی، تار نبودن چراغ‌ها را بررسی نمایید (توسط کثیفی، گل، برف یا اشیایی که روی چراغ‌ها قرار گرفته باشند).



چراغ‌های نور بالای اتوماتیک

بسته به مدل خودرو، این سیستم چراغ‌های نور بالا را به‌طور اتوماتیک خاموش و روشن می‌کند. این عملکرد با استفاده از دوربین واقع شده در پشت آینه دید عقب داخلی، خودروهای پشت سر و خودروهای مقابل را شناسایی می‌کند. چراغ‌های نور بالا به‌طور اتوماتیک روشن می‌شوند اگر:

- روشنایی بیرون کم باشد؛
- خودرو یا روشنایی دیگری تشخیص داده نشود؛
- سرعت خودرو بالای ۴۵ km/h (۳۰ mph) باشد. در صورتی که موارد بالا اتفاق بیفتد، سیستم به‌طور اتوماتیک تبدیل به نور پایین می‌شود.

 سیستم "اتوماتیک نور بالا" هرگز نباید جایگزینی برای توجه و مسئولیت راننده در روشنایی خودرو یا شرایط ترافیکی باشد.

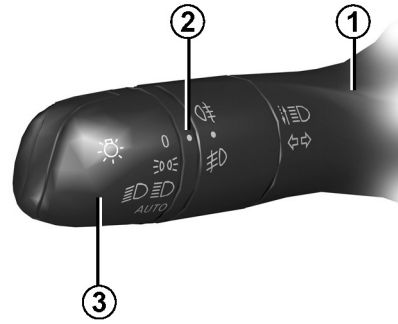

تحت شرایط سخت ممکن است سیستم دچار مشکل شود:

- شرایط آب و هوایی نامساعد (باران، برف، مه، غبره)؛
- وجود مانع روی شیشه جلو یا دوربین؛
- هنگامی که خودروی جلویی یا عقبی دارای نور ضعیف یا نور مخفی باشد؛
- تنظیمات نادرست نور بالای جلو؛
- سیستم‌های منعکس کننده نور؛
- ...

فعال کردن

حلقه 3 را بچرخانید تا علامت AUTO روبروی نقطه 2 قرار بگیرد.

اهرم 1 را برای فعال کردن چراغ‌های نور بالا بکشید. چراغ هشدار  در صفحه نمایشگر روشن می‌شود.

غیرفعال کردن

- اهرم 1 را به طرف خود بچرخانید؛
- حلقه 3 را در هر موقعیتی بجز AUTO قرار دهید؛
- یا بسته به مدل خودرو، در صفحه نمایش چندمنظوره: "Vehicle"، "Driving assistance" "Automatic main beam lights" و سپس "OFF" را انتخاب نمایید.

چراغ هشدار  در صفحه نمایشگر خاموش می‌شود.

 استفاده از سیستم مسیریاب قابل حمل در شب در محدوده شیشه جلو ممکن است عملکرد "اتوماتیک چراغ نور بالا" را مختل کند (خطر انعکاس نور در شیشه جلو).

40004

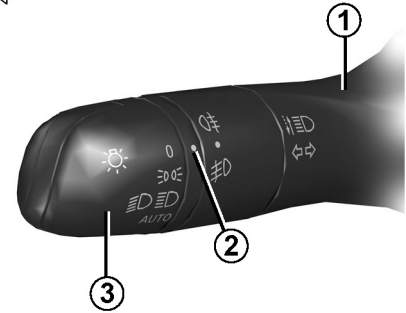



نقص عملکردی

هنگامی که پیام "Check auto lighting" در صفحه نمایشگر ظاهر شد، سیستم غیرفعال است. با نمایندگی‌های مجاز تماس حاصل نمایید.

عملکرد چراغ‌های روشنایی روز

زمانی که موتور روشن می‌شود این چراغ به‌طور اتوماتیک و بدون هیچ حرکتی در اهرم 1 روشن می‌شود و هنگامی که موتور خاموش می‌شود این چراغ نیز خاموش می‌شود.

نقص عملکردی

هنگامی که پیام "Check lighting" همراه با چراغ هشدار  و چراغ هشدار  در صفحه نمایشگر ظاهر شود، بیانگر نقص در روشنایی خودرو می‌باشد.

با نمایندگی‌های مجاز تماس حاصل نمایید.

خاموش کردن چراغ‌ها

دو روش وجود دارد:

- حلقه 3 را به‌طور دستی روبروی 0 قرار دهید؛
- هنگامی که موتور خاموش شود، درب راننده باز یا خودرو قفل باشد، به‌طور اتوماتیک چراغ‌ها خاموش می‌شوند. در این حالت، هنگامی که موتور مجدداً روشن شود چراغ‌ها در حالت پیشین براساس موقعیت حلقه 3 روشن می‌شوند.

آژیر هشدار روشن بودن چراغ‌ها

هنگامی که درب راننده باز شود صدای بیپ برای هشدار به شما که چراغ‌ها هنوز روشن هستند شنیده می‌شود.

عملکرد "See-me-home lighting"

این عملکرد امکان روشن شدن کوتاه مدت چراغ‌های نور پایین را به شما می‌دهد (برای ایجاد نور هنگام باز کردن درب پارکینگ).

هنگام خاموش بودن موتور و چراغ‌ها و قرار داشتن حلقه 3 در موقعیت 0 یا AUTO، اهرم

1 را به سمت خود بکشید. چراغ‌های نور پایین برای حدود ۳۰ ثانیه روشن می‌شود. برای افزایش این مدت، چهار بار اهرم را بکشید (زمان کلی دو دقیقه است). پیغام "- - - Follow me home for"

همراه با مدت زمان روشن بودن چراغ‌ها برای تأیید این عملکرد در صفحه نمایشگر ظاهر می‌شود. می‌توانید درب‌های خودرو را قفل نمایید.

برای خاموش کردن چراغ‌ها پیش از اینکه به‌طور اتوماتیک خاموش شوند، حلقه **3** را در هر موقعیتی که هست به موقعیت **AUTO** حرکت دهید.

عملکرد خوش‌آمدگویی و خداحافظی

(بسته به مدل خودرو)

هنگامی که عملکرد فعال است، چراغ‌های روشنایی روز و چراغ‌های کوچک عقب به‌طور اتوماتیک برای شناسایی کارت رنو یا هنگامی که خودرو قفل نیست روشن می‌شود.

این چراغ‌ها به‌طور اتوماتیک خاموش می‌شوند:

- حدود یک دقیقه پس از روشن شدن؛
- هنگام روشن کردن موتور براساس موقعیت اهرم؛
- یا
- **حین قفل کردن خودرو.**

فعال / غیرفعال‌سازی عملکرد

در صفحه نمایش چندمنظوره، منوی "Vehicle"، "User settings" سپس "External welcome" را انتخاب نمایید. "ON" یا "OFF" را برای فعال / غیرفعال‌سازی عملکرد انتخاب نمایید.

40004

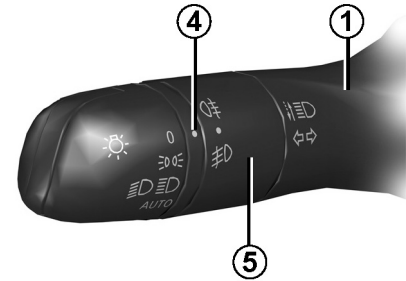

چراغ‌های مه‌شکن جلو

حلقه 5 را روی اهرم 1 بچرخانید تا روبروی نقطه 4 قرار بگیرد، سپس آنرا رها کنید. عملکرد چراغ‌های مه‌شکن به روشنایی انتخابی بیرون خودرو بستگی دارد، و چراغ هشدار در صفحه نمایشگر ظاهر می‌شود.

چراغ مه‌شکن عقب

حلقه 5 را روی اهرم بچرخانید تا روبروی نقطه 4 قرار بگیرد، سپس آنرا رها کنید. عملکرد چراغ‌های مه‌شکن به روشنایی انتخاب شده خودرو توسط شما، بستگی دارد و چراغ نشانگر در صفحه نمایشگر ظاهر می‌شود. در صورت عدم نیاز به چراغ‌های مه‌شکن، به منظور جلوگیری از آسیب به دیگر رانندگان آنها را خاموش کنید.

خاموش کردن چراغ‌ها

برای خاموش کردن چراغ‌های مه‌شکن حلقه 5 را مجدداً روبروی نقطه 4 بچرخانید. چراغ‌های هشدار مربوط به این چراغ‌ها در صفحه نمایشگر خاموش می‌شوند. هنگامی که چراغ‌های بیرونی خاموش شوند چراغ‌های مه‌شکن خاموش می‌شوند.

چراغ‌های دور زدن

هر زمان که چراغ‌های نور پایین تحت شرایط خاص روشن شوند (در سرعت بالا، زاویه غربیلک فرمان، در دنده جلو، روشن شدن چراغ هشدار و غیره) هنگام دور زدن یکی از چراغ‌های مه‌شکن جلو روشن می‌شود تا مسیر پیچ را روشن نماید.

هنگام رانندگی در مه یا برف، یا حمل اشیایی که بالاتر از سقف خودرو قرار گرفته‌اند چراغ‌های جلو به‌طور اتوماتیک روشن نخواهند شد. مسئولیت روشن کردن چراغ‌های مه‌شکن به عهده راننده می‌باشد: چراغ‌های هشدار در صفحه نمایشگر در صورت روشن بودن (چراغ هشدار روشن) یا خاموش بودن (چراغ هشدار خاموش) به شما اطلاع می‌دهند.

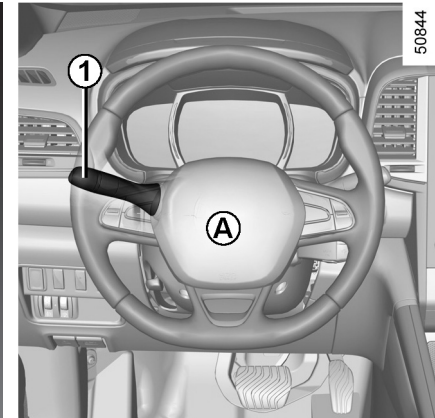

بوق

کنار قاب **A** (برجستگی) روی فرمان را فشار دهید.

چشمک (فلاش) زدن چراغ جلو

اهرم **1** را به سمت خودتان بکشید تا چراغ های جلو چشمک بزنند.

چراغ های راهنما

اهرم **1** را در جهت چرخش به موازات غربیلک فرمان حرکت دهید تا چراغ های راهنما روشن شوند.

حالت تک ضربه

هنگام رانندگی، ممکن است فرمان به اندازه کافی نچرخد تا اهرم راهنما به طور اتوماتیک به موقعیت شروع خود بازگردد.

در بعضی از موارد اهرم **1** را اندکی در موقعیت میانه قرار داده سپس آزاد نمایید: اهرم به نقطه ابتدایی خود برمی گردد و بسته به مدل خودرو نشانگرها سه بار چشمک خواهند زد.

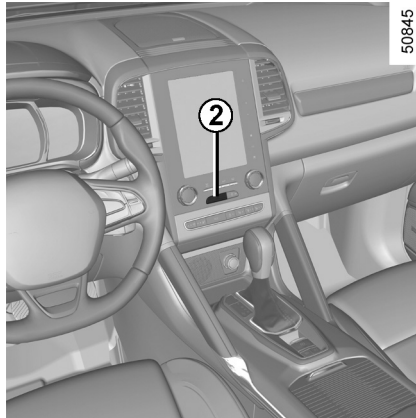

چراغ های هشدار خطر (فلاشر)



کلید **2** را فشار دهید. هر چهار چراغ راهنما و چراغ های کوچک به طور همزمان فعال می شوند. این چراغ ها را تنها در هنگام نیاز در مواقع اضطراری یا پارک در مناطق ممنوعه یا رانندگی در شرایط سخت برای هشدار دادن به رانندگان دیگر خودروها فعال کنید. بسته به مدل خودرو، ممکن است چراغ های هشدار خطر با کاهش ناگهانی سرعت، به طور اتوماتیک روشن شوند. با فشار دادن کلید **2** می توانید آنها را خاموش کنید.

| برای تنظیم دستی نمونه‌هایی از موقعیت‌ها برای تنظیم کنترل A بر اساس وزن | |
|---|--|
| 0 | راننده تنها یا با سرنشین جلو یا با یک سرنشین جلو و دو یا سه سرنشین عقب |
| 1~2 | بدون استفاده |
| 3 | راننده با سرنشین کامل خودرو، وزن یا (بار) حداکثر وزن مجاز |
| 4 | راننده با وزن یا (بار) حداکثر وزن مجاز |

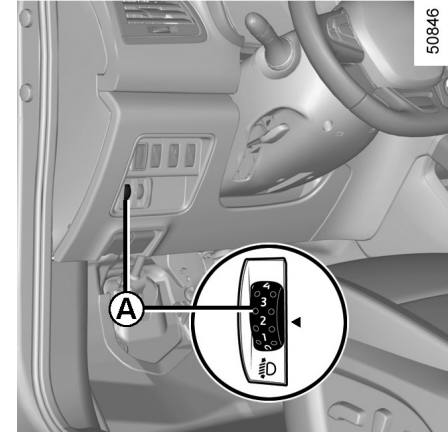

در خودروهای مجهز به این عملکرد، کنترل A اجازه تنظیم ارتفاع نور بر اساس میزان بار خودرو را به شما می‌دهد.

کنترل A را به سمت پایین برای پایین آوردن چراغ‌های جلو و برای بالا بردن آنها به سمت بالا بچرخانید.

در خودروهایی که به کنترل A مجهز نیستند، بر اساس بار خودرو، چراغ‌های جلو، به‌طور اتوماتیک تنظیم می‌شود.

تنظیم نور چراغ‌های جلو (۲/۲) (ممکن است خودروی تحویلی فاقد چراغ زنون باشد)

50965

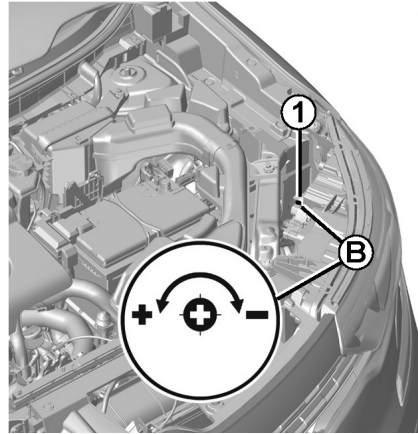

حین رانندگی با خودروهای فرمان‌های سمت چپ (یا برعکس)، شما باید تا زمان اقامت در مکان مورد نظر نور چراغ‌ها را تنظیم نمایید.

تنظیم موقت برای خودروهای دارای چراغ‌های جلوی زنونی

درب موتور را باز کنید و علامت **B** را در یکی از چراغ‌های جلو پیدا نمایید.
برای هر چراغ جلو، از پیچ‌گوشتی استفاده نمایید.
پیچ **1** را یک‌چهارم دور بچرخانید تا در علامت (-) نورپایین قرار بگیرد.
زمانی که عملیات به پایان رسید آن را به نقطه شروع برگردانید: پیچ **1** را یک‌چهارم دور بچرخانید تا مقابل علامت (+) برای نوربالا قرار بگیرد.

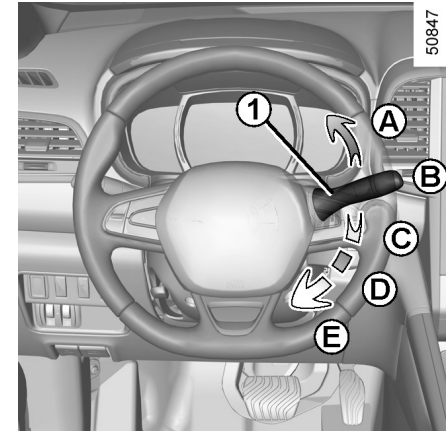

50847

خودروهای مجهز به برف پاک‌کن و شیشه‌شوی شیشه جلو متناوب

- A** یک حرکت
- یک فشار کوتاه، برف پاک‌کن را یک‌بار فعال می‌کند.
- B** توقف
- C** حرکت متناوب برف پاک‌کن
- برف پاک‌کن بین دو حرکت برای چند ثانیه متوقف می‌شود. با چرخاندن حلقه 2 می‌توان این فاصله را تغییر داد.
- D** حرکت دائمی آهسته
- E** حرکت دائمی سریع

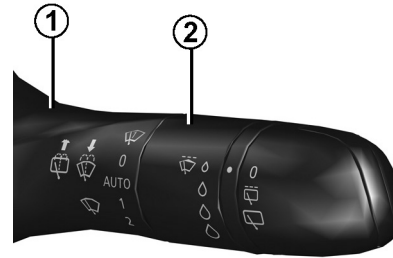

39142

توجه خاص

حین رانندگی اگر خودرو متوقف شود حرکت برف پاک‌کن آهسته می‌شود. برای مثال، حرکت سریع برف پاک‌کن‌ها به حالت حرکت نرمال برف پاک‌کن‌ها تبدیل خواهد شد. به محض اینکه خودرو حرکت کند، سرعت برف پاک‌کن‌ها به حالت اولیه‌ای که انتخاب شده بود برمی‌گردد. در صورتی که از اهرم 1 استفاده کنید، عملکرد اتوماتیک لغو خواهد شد.

موقعیت **A, C, D** هنگامی که سوئیچ در موقعیت on باشد قابل دسترسی هستند. موقعیت **E** تنها زمانی که موتور در حال حرکت باشد فعال می‌شود.

شرایط تیغه‌های برف پاک‌کن را بررسی نمایید. بررسی کارایی و عمر مفید آنها به عهده شما می‌باشد:

- آنها باید تمیز باشند: تیغه‌ها، شیشه جلو و عقب را مرتباً با آب صابون تمیز نمایید؛
- هنگامی که شیشه جلو و عقب کثیف است از آنها استفاده نکنید؛
- در صورت عدم استفاده برای مدت طولانی آنها را از شیشه عقب و جلو آزاد نمایید.
- در صورت فقدان کارایی آنها را تعویض نمایید: تقریباً سالی یک بار.
- پیش از استفاده از برف پاک‌کن عقب، مسدود نبودن مسیر حرکت آن را بررسی نمایید.
- از بازوی برف پاک‌کن برای باز و بسته کردن درب پشتی استفاده نکنید.

برف پاک کن و شیشه شوی شیشه جلو (۲/۶)

هنگامی که پاک کردن در حالت اتوماتیک باشد و حساسیت بالا باشد، حرکت یک مرحله ای تیغه های برف پاک کن انجام می شود.

توجه:

- سنسور باران یک ابزار کمکی راننده است. در شرایطی که دید کاهش یافته است، راننده باید برف پاک کن را به طور دستی فعال نماید.
- در آب و هوای مه آلود یا ریزش برف برف پاک کن نباید به طور اتوماتیک فعال شود بلکه باید تحت کنترل راننده باشد؛
- هنگامی که دما زیر صفر است، با روشن شدن خودرو برف پاک کن فعال نخواهد شد. هنگامی که سرعت خودرو به بالای حدود ۸ km/h (۵ mph) برسد به طور اتوماتیک فعال می شود؛
- در آب و هوای خشک برف پاک کن را به طور اتوماتیک فعال نکنید؛
- پیش از فعال کردن اتوماتیک برف پاک کن شیشه جلو را یخ زدایی نمایید.

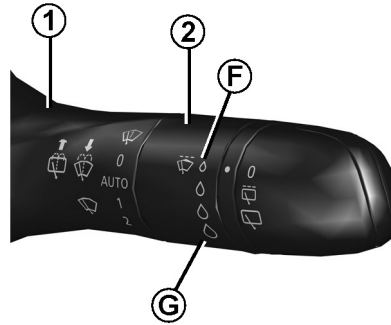

39142

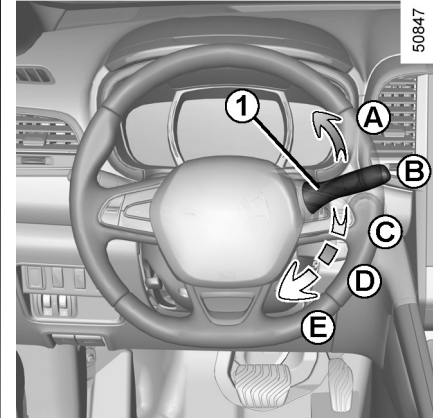

50847

C عملکرد اتوماتیک برف پاک کن
هنگامی که این موقعیت انتخاب شود، سیستم، قطرات آب را روی شیشه جلو شناسایی کرده و برف پاک کن با سرعت مناسب فعال می شود. با چرخاندن حلقه 2، امکان تغییر در آستانه فعال شدن و زمان پارک کردن می باشد:

- **F** : حداقل حساسیت

- **G** : حداکثر حساسیت

حساسیت بالا باعث بالا رفتن سرعت برف پاک کن می شود.

A یک حرکت
یک فشار کوتاه برف پاک کن را یک بار فعال می کند.
B توقف

نقص عملکردی

در صورت وجود نقص عملکردی در برف پاک کن اتوماتیک، برف پاک کن در حالت متناوب قرار می گیرد. با نمایندگی های مجاز تماس حاصل نمایید. عملکرد سنسور باران تحت موارد زیر دچار اختلال می شود:

- آسیب دیدن تیغه ها؛ اثرات آب باقی مانده روی تیغه ها در محل شناسایی سنسور، زمان عکس العمل اتوماتیک یا تعداد دفعات حرکت برف پاک کن را افزایش می دهد؛
- بریدگی یا هرگونه خراشیدگی شیشه جلو در راستای سنسور یا پوشیده شدن شیشه جلو با گرد و خاک، کثیفی، حشرات، یخ، شستشو با واکس و مواد شیمیایی؛ حساسیت برف پاک کن را کاهش می دهد یا عکس العملی نشان نمی دهد.

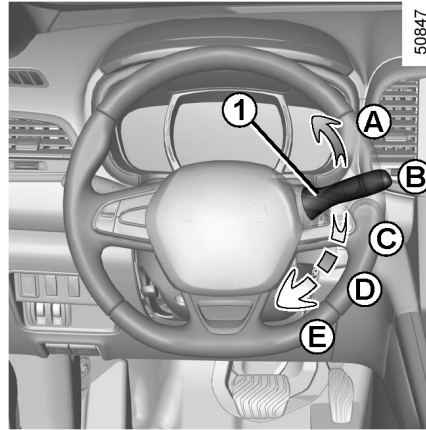

D حرکت دائمی آهسته

E حرکت دائمی سریع

موقعیت **A** و **D** هنگامی که سوئیچ در موقعیت on باشد قابل دسترسی هستند. موقعیت **C** و **E** تنها زمانی که موتور در حال حرکت باشد فعال می شوند.

توجه خاص

حین رانندگی اگر خودرو متوقف شود حرکت برف پاک کن آهسته می شود. برای مثال، حرکت سریع برف پاک کن ها به حالت حرکت نرمال برف پاک کن ها تبدیل خواهد شد. به محض اینکه خودرو حرکت کند، سرعت برف پاک کن ها به حالت اولیه ای که انتخاب شده بودند برمی گردد. در صورتی که از اهرم **1** استفاده کنید، عملکرد اتوماتیک لغو خواهد شد.

احتیاط

- در صورت وجود یخ، پیش از فعال کردن مکانیزم برف پاک کن، تیغه های آن را از نظر چسبندگی به شیشه جلو مورد بررسی قرار دهید. در صورت فعال کردن برف پاک کن ها هنگامی که چسبیده شده اند هم تیغه های برف پاک کن و هم موتور برف پاک کن در معرض آسیب قرار می گیرند.
- هنگامی که شیشه جلو خشک است برف پاک کن را فعال نکنید این کار باعث سایش یا خرابی تیغه ها می شود.

برف پاک کن و شیشه شوی شیشه جلو (۴/۶)

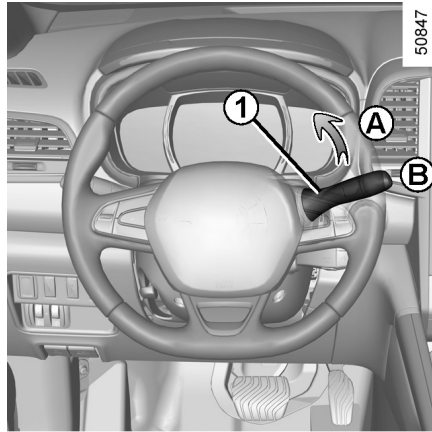

توجه:

هنگامی که برف پاک کن خاموش می شود، حداقل پس از ۱ دقیقه از قفل کردن خودرو حرکت دادن تیغه ها با دست امکان پذیر است. بازوی برف پاک کن را با فشار حرکت ندهید. این امر ممکن است موجب آسیب به موتور برف پاک کن، بازو و تیغه ها شود. پس از مداخله شما برای برگرداندن تیغه ها به موقعیت اولیه، اطمینان حاصل نمایید که تیغه ها روی شیشه جلو قرار گرفته اند، سوئیچ را در موقعیت on قرار دهید و برف پاک کن را فعال نمایید.

تیغه برف پاک کن سمت راننده باید بالاتر از تیغه سمت سرنشین باشد، در غیر این صورت، با یکبار حرکت دادن برف پاک کن هنگامی که سرعت خودرو بالای ۴km/h (۴mph) است، تیغه برف پاک کن در جای صحیح قرار خواهد گرفت.

پیش از هرگونه عملیاتی روی شیشه جلو (شستن خودرو، یخ زدایی، شستن شیشه جلو و غیره) اهرم 1 را به موقعیت B (توقف) برگردانید. خطر آسیب یا صدمه جدی.



موقعیت اولیه برف پاک کن جلو

(سرویس)

این موقعیت باعث می شود که تیغه ها را بلند کرده و آن ها را از شیشه جلو جدا نمایید. این عملکرد مفید است زیرا:

- برای تمیز کردن تیغه های برف پاک کن؛
- برای آزاد کردن تیغه ها از شیشه جلو هنگام زمستان؛
- برای تعویض تیغه ها (به اطلاعات بخش "تیغه های برف پاک کن" در فصل ۵ مراجعه نمایید).

هنگامی که سوئیچ در موقعیت on و موتور خاموش است، اهرم برف پاک کن را کاملاً به طرف پایین بکشید (حرکت سریع برف پاک کن). بازوی برف پاک کن در موقعیتی دورتر از درب موتور متوقف می شود.

برای بازگرداندن تیغه ها، اطمینان حاصل نمایید که آن ها روی شیشه جلو قرار گرفته اند، سپس هنگامی که سوئیچ در موقعیت on است اهرم را در موقعیت B (توقف) قرار دهید.

پیش از قرار دادن سوئیچ در موقعیت on؛ برف پاک کن را روی شیشه جلو قرار دهید. در غیر این صورت ممکن است درب موتور یا تیغه ها در معرض آسیب قرار بگیرد.

در صورت وجود مانع روی شیشه جلو (کثیفی، برف، یخ و غیره) شیشه جلو را تمیز کنید، (محدوده مرکزی واقع شده در آینه دید عقب داخلی) و شیشه عقب را پیش از فعال کردن برف پاک کن تمیز نمایید (خطر داغ شدن بیش از حد موتور برف پاک کن).

در صورتی که شیء مانع حرکت تیغه ها شود، ممکن است عملکرد را متوقف نماید. مانع را پاک کرده و برف پاک کن را با استفاده اهرم برف پاک کن مجدداً فعال نمایید.

برف پاک کن و شیشه شوی شیشه جلو (۵/۶)

توجه:

در دمای زیر صفر، مایع شیشه شوی در معرض یخ زدن قرار دارد و باعث کاهش دید می شود. پیش از تمیز کردن با استفاده از عملکرد بخارزدایی شیشه جلو را گرم کنید.

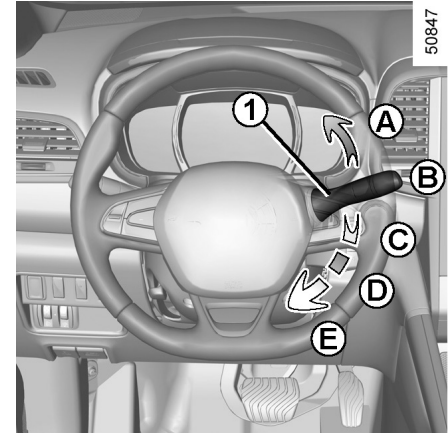

شیشه شوی شیشه جلو

هنگامی که سوئیچ در موقعیت **on** قرار دارد، اهرم 1 را کشیده سپس رها کنید.

یک کشش کوتاه سیگنال های برف پاک کن را به همراه شیشه شوی فعال می کند.

یک کشش طولانی برف پاک کن را سه بار به حرکت درآورده، پس از چند ثانیه، با حرکت چهارم، علاوه بر آن شیشه شوی هم فعال می شود.

هنگام کار در محفظه موتور، اطمینان حاصل نمایید که اهرم برف پاک کن در موقعیت **B** (توقف) قرار داشته باشد.
خطر آسیب جدی.



برف پاک کن و شیشه شوی شیشه جلو (۶/۶) (ممکن است خودروی تحویلی فاقد چراغ زنون و مجهز به چراغ LED باشد)

توجه:

اطمینان حاصل نمایید که شیشه شوی چراغ‌های جلو در زمستان به درستی کار می‌کنند، برف روی نازل را پاک کرده و با استفاده از یخ‌زدایی آرسول آن را یخ‌زدایی نمایید.

توصیه می‌شود که به‌طور مرتب کثیفی روی چراغ‌های جلو را پاک کنید.

در صورتی که مایع شیشه‌شوی به حداقل برسد ممکن است سیستم شیشه‌شوی چراغ جلو متوقف شود.

هنگامی که موتور روشن است، مایع شیشه‌شوی را پر کنید، شیشه‌شوی شیشه جلو مجدداً قابل استفاده خواهد بود.

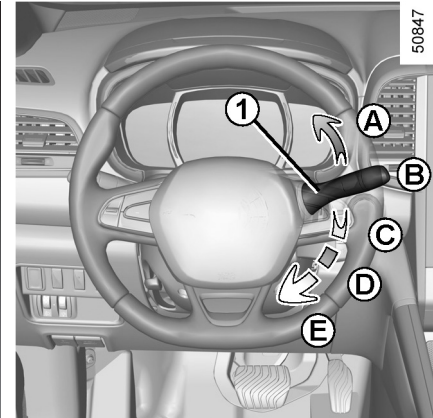

شیشه‌شوی چراغ‌های جلو

چراغ‌های روشن

در خودروهای مجهز، اهرم 1 را حدود ۲ ثانیه به سمت خود بکشید. شیشه‌شوی چراغ جلو و شیشه‌شوی شیشه جلو در یک زمان فعال می‌شوند. شیشه‌شوی چراغ‌های جلو پس از سه حرکت طولانی شیشه‌شوی شیشه جلو فعال می‌شوند.



حین کار در محفظه موتور اطمینان حاصل نمایید که اهرم برف‌پاک‌کن شیشه جلو در موقعیت B (توقف) قرار

داشته باشد.

خطر آسیب جدی.

برای توقف عملکرد حلقه 3 را مجدداً بچرخانید.

توجه:

هنگام شستشو با استفاده از کارواش غلطکی، حلقه 3 روی اهرم 1 را بچرخانید تا در وضعیت توقف قرار گرفته و حالت برف پاک کن اتوماتیک غیرفعال شود.

توصیه‌های کاربردی را دنبال نمایید.

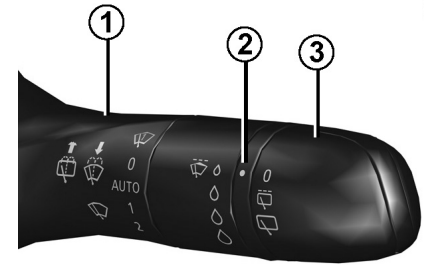

برف پاک کن شیشه عقب

هنگامی که سوئیچ در حالت on قرار دارد حلقه 3 روی اهرم 1 را در راستای نقطه 2 قرار دهید.

- توقف؛

- حرکت متناوب.

بین دو حرکت برف پاک کن چند ثانیه توقف خواهد داشت. تعداد حرکات برف پاک کن براساس سرعت خودرو متفاوت است.

- حرکت دائمی آهسته.

شرایط تیغه‌های برف پاک کن را بررسی نمایید. بررسی کارایی و عمر مفید آنها به عهده شما می‌باشد:

- آنها باید تمیز باشند: تیغه‌ها، شیشه جلو و عقب را دائماً با آب صابون تمیز نمایید؛
 - هنگامی که شیشه جلو و عقب کثیف است از آنها استفاده نکنید؛
 - در صورت عدم استفاده برای مدت طولانی آنها را از شیشه عقب و جلو آزاد نمایید.
- در صورت فقدان کارایی آنها را تعویض نمایید: تقریباً سالی یک‌بار.
- پیش از استفاده از برف پاک کن عقب، مسدود نبودن مسیر حرکت آن را بررسی نمایید.
- از بازوی برف پاک کن برای باز و بسته کردن درب پشتی استفاده نکنید.

پیش از انجام هر عملیاتی که شامل شیشه عقب می‌باشد (شستن خودرو، یخ‌زدایی، تمیز کردن و غیره) اهرم 1 را به موقعیت توقف برگردانید.

خطر آسیب یا صدمه جدی.



برف پاک کن و شیشه شوی شیشه عقب (۲/۲)

فعال / غیرفعال کردن برف پاک کن شیشه عقب

(بسته به مدل خودرو)

با درگیر کردن دنده عقب، برف پاک کن با حرکت متناوب فعال می شود (در صورتی که برف پاک کن جلو فعال باشد). در صورتی که خودرو مجهز به منوی سفارشی سازی باشد، می توانید این عملکرد را فعال یا غیرفعال نمایید. برای انجام آن به اطلاعات "منوی سفارشی سازی تنظیمات خودرو" در فصل ۱؛ "برف پاک کن در دنده عقب" مراجعه نمایید.

احتیاط

- در صورت وجود یخ، پیش از فعال کردن مکانیزم برف پاک کن، تیغه های آن را از نظر چسبندگی به شیشه جلو مورد بررسی قرار دهید. در صورت فعال کردن برف پاک کن ها هنگامی که چسبیده شده اند هم تیغه های برف پاک کن و هم موتور برف پاک کن در معرض آسیب قرار می گیرند.
- هنگامی که شیشه جلو خشک است برف پاک کن را فعال نکنید. این کار باعث سایش یا خرابی تیغه ها می شود.

39142

در صورت وجود شیء روی شیشه عقب (کثیفی، برف و غیره)، برف پاک کن سعی در از بین بردن مانع می کند. در صورتی که شیء مانع از حرکت تیغه ها شود باید آن را متوقف نمود. شیء را جدا کرده و ۳۰ ثانیه منتظر بمانید تا برف پاک کن با استفاده از اهرم مجدداً راه اندازی شود.

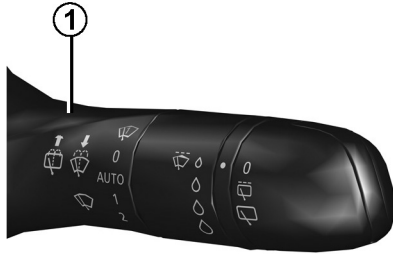

برف پاک کن و شیشه شوی شیشه عقب



هنگامی که سوئیچ در حالت on قرار دارد، اهرم 1 را فشار داده و نگره دارید سپس رها نمایید. سه حرکت طولانی انجام می شود، پس از چند ثانیه با حرکت چهارم شیشه شوی شیشه جلو هم فعال می شود.

مدل بنزینی

استفاده از بنزین بدون سرب الزامی است. نسبت اکتان (RON) باید با ویژگی‌های درون درپوش A مطابقت داشته باشد. به اطلاعات بخش "مشخصات موتور" در فصل ۶ مراجعه نمایید.

مدل دیزلی

استفاده از سوخت دیزلی باید با اطلاعات ارائه شده روی برچسب داخل درپوش A مطابقت داشته باشد.

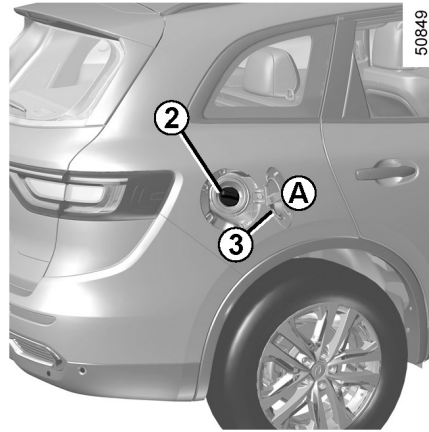

کیفیت سوخت

از سوخت با کیفیت که مطابق با استانداردهای کشور مربوطه هست استفاده نمایید. سوخت باید با ویژگی‌های نشان داده شده در درپوش A مطابقت داشته باشد. به اطلاعات بخش "مشخصات موتور" در فصل ۶ مراجعه نمایید.



تحت هیچ شرایطی، حتی مقدار کم، بنزین (بدون سرب یا E85) را با گازوئیل مخلوط نکنید.

اگر خودروی شما با سوخت پایه اتانولی مطابقت ندارد به هیچ‌وجه از این سوخت استفاده ننمایید. هیچ نوع افزودنی به سوخت اضافه نکنید، خطر آسیب به موتور وجود دارد.

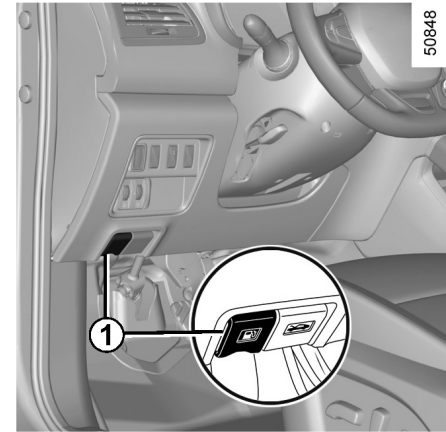

ظرفیت مفید مخزن سوخت:

- برای همه مدل‌ها حدود ۶۰ لیتر؛
برای باز کردن درپوش A، اهرم 1 را بکشید. از نگهدارنده درب 3 در گیره A حین سوخت‌گیری برای نگه داشتن درپوش 2 استفاده نمایید.

پس از سوخت‌گیری، بسته شدن درب باک سوخت و درپوش را کنترل نمایید.

پر کردن سوخت

هنگامی که موتور خاموش است قبل از شروع سوختگیری، نازل را کاملاً وارد کنید (خطر ترشح بنزین).

نازل را در تمام طول مدت عملیات سوختگیری در این موقعیت نگه دارید.

هنگامی که سوختگیری به طور اتوماتیک قطع می‌شود، حداکثر دوبار دیگر برای سوختگیری مجدد اقدام نمایید تا فضاهای خالی هم پر شوند. از وارد نشدن آب به داخل مخزن سوخت اطمینان حاصل نمایید. درپوش A و محیط اطراف باید کاملاً تمیز باشند.

مدل بنزینی

استفاده از بنزین دارای سرب به سیستم ضدآلودگی آسیب رسانده و موجب از بین رفتن گارانتی می‌شود. برای اطمینان از پر نشدن مخزن سوخت با بنزین دارای سرب، گلویی مخزن سوخت دارای یک محدودکننده مطمئن می‌باشد که تنها اجازه ورود نازل بنزین بدون سرب را می‌دهد (در پمپ سوخت).

درب باک سوخت:
این درب مخصوص و مشخص شده می‌باشد.



در صورتی که می‌خواهید درب باک سوخت را جایگزین نمایید از مشابهت مشخصات درب باک سوخت با درب باک سوخت اصلی اطمینان حاصل نمایید. با نمایندگی‌های مجاز تماس حاصل نمایید. هرگز درب باک سوخت را نزدیک به منبع گرما یا آتش قرار ندهید. از شستشوی محدوده باک سوخت با آب فشار قوی خودداری نمایید.

خودروهای مجهز به عملکرد روشن و خاموش کردن
برای پر کردن سوخت، باید موتور خاموش باشد (در حالت آماده به کار نباشد): موتور را خاموش کنید (به "روشن و خاموش کردن موتور" در فصل ۲ مراجعه کنید).

تمام شدن سوخت در خودروهای دیزلی

خودروهای مجهز به کلید/ کارت رنو

- سوئیچ را در موقعیت "On" M قرار دهید. (به اطلاعات بخش "سوئیچ استارت" در فصل ۲ مراجعه نمایید) و پیش از روشن کردن چند لحظه منتظر بمانید تا مدار سوخت راه‌اندازی شود.
- سوئیچ را در موقعیت D قرار دهید. اگر موتور روشن نشد این روند را مجدداً تکرار نمایید.
- اگر پس از چندین بار تلاش موتور روشن نشد، با نمایندگی‌های مجاز تماس حاصل نمایید.

خودروهای مجهز به کارت رنو

حین قرار داشتن کارت رنو در اتاق سرنشین، دکمه 4 را بدون فشار دادن پدال‌ها فشار دهید. پیش از استارت زدن چند لحظه منتظر بمانید. این امر موجب می‌شود مدار سوخت راه‌اندازی شود. اگر موتور روشن نشد این روند را مجدداً تکرار نمایید. اگر پس از چندین بار تلاش موتور روشن نشد، با نمایندگی‌های مجاز تماس حاصل نمایید.

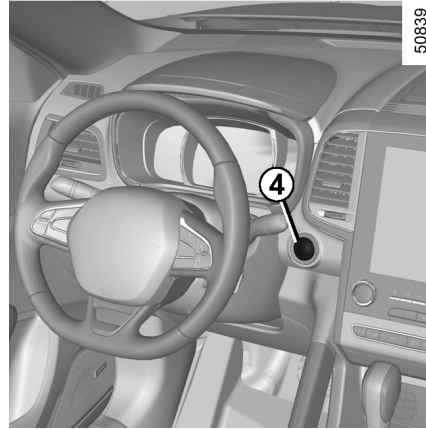

50839



هیچ تغییری هر چند کوچک نباید در اجزای سیستم سوخت (کامپیوترها، سیم‌کشی، مدار سوخت، انژکتور پوشش محافظتی و غیره) صورت بگیرد. زیرا این تغییرات خطرناک می‌باشد. (این کارها را بر عهده کارکنان کارآمد در نمایندگی‌های مجاز بگذارید).



استشمام بوی مداوم بنزین

- اگر متوجه بوی مداوم بنزین شدید:
- به محض اینکه شرایط ترافیکی اجازه داد خودرو را متوقف و موتور را خاموش نمایید؛
 - چراغ هشدار خطر را روشن نمایید و از سرنشینان بخواهید خودرو را ترک کنند. آنها را به دور از جاده نگه دارید؛
 - با نمایندگی‌های مجاز تماس حاصل نمایید.



فصل ۲ : رانندگی

(توصیه‌هایی کاربردی مربوط به سوخت بهینه و محیط)

| | |
|------|---|
| ۲-۲ | آب‌بندی |
| ۲-۳ | سوئیچ استارت |
| ۲-۴ | روشن، خاموش کردن موتور: خودروهای مجهز به کلید |
| ۲-۵ | روشن، خاموش کردن موتور: خودروهای مجهز به کارت رنو |
| ۲-۱۰ | عملکرد روشن و خاموش کردن |
| ۲-۱۴ | مشخصات مخصوص مدل بنزینی |
| ۲-۱۵ | مشخصات مخصوص مدل دیزلی |
| ۲-۱۶ | اهرم تعویض دنده |
| ۲-۱۷ | ترمز پارک |
| ۲-۱۸ | ترمز پارک برقی |
| ۲-۲۱ | توصیه‌های رانندگی، رانندگی اقتصادی |
| ۲-۲۶ | توصیه‌های ضدآلودگی و نگهداری |
| ۲-۲۷ | محیط زیست |
| ۲-۲۸ | سیستم تشخیص فشار باد لاستیک |
| ۲-۳۱ | ابزارهای کمکی و تجهیزات رانندگی |
| ۲-۴۰ | گیربکس: چهارچرخ متحرک (4WD) |
| ۲-۴۴ | هشدار رانندگی بین خطوط |
| ۲-۴۷ | هشدار نقطه کور |
| ۲-۵۱ | عملکرد محدودکننده سرعت |
| ۲-۵۴ | عملکرد کروز کنترل |
| ۲-۵۸ | کنترل فاصله پارک |
| ۲-۶۳ | دوربین دید عقب |
| ۲-۶۵ | سیستم کمکی پارک |
| ۲-۷۱ | گیربکس اتوماتیک |

مدل بنزینی

در ۱۰۰۰ کیلومتر (۶۰۰ مایل) اولیه از سرعت ۱۳۰ کیلومتر در ساعت (۷۸ mph) در بالاترین دنده تجاوز نکنید یا دور موتور را از ۳۰۰۰ rpm تا ۳۵۰۰ rpm افزایش ندهید.

می‌توانید بعد از ۳۰۰۰ کیلومتر (۱۸۰۰ مایل)، بهترین عملکرد را از خودروی خود انتظار داشته باشید.

فواصل زمانی سرویس: به اطلاعات بخش مراقبت و نگهداری مراجعه نمایید.

موتور دیزلی

برای ۱۵۰۰ کیلومتر (۱۰۰۰ مایل) اولیه، دور موتور را از ۲۵۰۰ rpm بالاتر نبرید یا سرعت را بیش از ۱۳۰ km/h (۸۰ mph)، در دنده بالا، افزایش ندهید. پس از اتمام این مسافت می‌توانید سریعتر رانندگی کنید، می‌توانید بعد از ۶۰۰۰ کیلومتر (۳۶۰۰ مایل) بهترین عملکرد را از خودروی خود انتظار داشته باشید.

در طول مدت آب‌بندی کردن خودرو، هنگامی که موتور سرد است گاز ندهید و اجازه ندهید دور موتور زیاد شود.

فواصل زمانی سرویس: به اطلاعات بخش مراقبت و نگهداری مراجعه نمایید.

سوئیچ استارت: خودروهای مجهز به کلید

سوئیچ در موقعیت 2.

سوئیچ در موقعیت ON:

موقعیت استارت 3.

اگر در اولین اقدام برای استارت زدن، موتور استارت نخورد، برای استارت مجدداً کلید را به عقب بازگردانید. به محض اینکه موتور روشن شد کلید را رها کنید.

توجه: در خودروهای دیزلی به منظور فعال کردن پیش گرمکن موتور، ممکن است بین چرخاندن کلید و روشن شدن موتور چندین ثانیه زمان نیاز باشد.

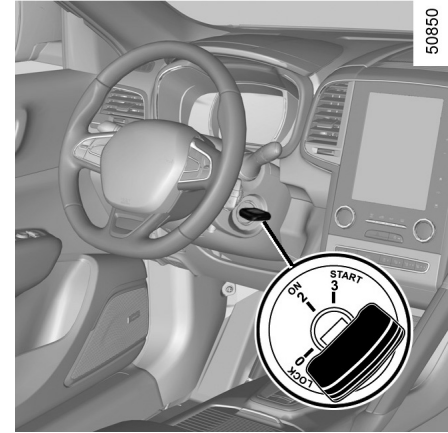

سوئیچ استارت

"قفل کردن فرمان" موقعیت 0.

قفل کردن: کلید را برداشته و غربلیک فرمان را تا قفل شدن ستون فرمان بچرخانید.
باز کردن: کلید و غربلیک فرمان را اندکی بچرخانید.

خاموش کردن موتور

هنگامی که موتور در حال کار کردن (دور آرام) است، کلید را چرخانده و در موقعیت خاموش "Stop" 0 قرار دهید.



مسئولیت راننده حین پارک و متوقف نمودن خودرو

هرگز کودکان یا افراد بزرگسال که قادر به مراقبت از خود نمی‌باشند یا حیوانات خانگی را داخل خودرو حتی برای زمانی کوتاه رها نکنید.

ممکن است کودکان با روشن کردن خودرو، فعال کردن تجهیزاتی مانند شیشه بالابرها، برقی یا قفل کردن درب‌ها به خود یا دیگران آسیب برسانند.

همچنین به خاطر داشته باشید در آب و هوای گرم و/یا آفتابی دمای داخل خودرو به سرعت افزایش می‌یابد.

خطر مرگ یا آسیب جدی.

مدل دیزلی



- کلید را در موقعیت "Ignition on" 2 قرار دهید و نگه دارید تا چراغ پیش گرمکن موتور خاموش شود؛

- بدون فشار دادن پدال گاز کلید را در موقعیت 3 قرار دهید.

- به محض اینکه موتور روشن شد کلید را رها کنید.

توجه خاص: در صورتی که دمای محیط خیلی پایین است (کمتر از ۱۰- درجه سانتی‌گراد)، هنگامی که موتور روشن است پدال کلاچ را نگه داشته و فشار دهید.



پیش از توقف کامل خودرو هرگز سوئیچ را در موقعیت خاموش قرار ندهید. هنگام توقف موتور بوستر

ترمز، غربلیک فرمان با نیروی کمکی و سایر تجهیزات ایمنی مثل ایربگ و پیش‌کشنده کمربند ایمنی فعال نخواهند بود.

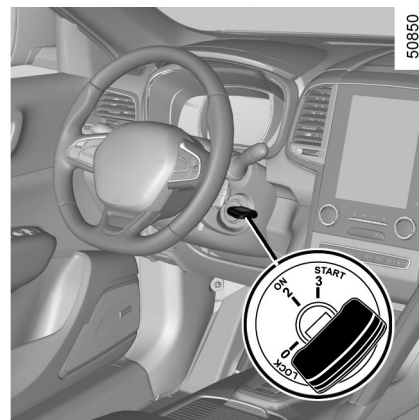

روشن کردن موتور

مدل بنزینی

- بدون فشار دادن پدال گاز، استارت را فعال کنید؛

- به محض اینکه موتور روشن شد کلید را رها کنید.



هیچ‌گاه در سراسیمگی، بدون گرفتن فرمان، خودرو را حرکت ندهید. خطر کار نکردن نیروی کمکی فرمان وجود دارد. احتمال تصادف وجود دارد.

روشن کردن موتور با سیستم "Hands-free" هنگام بازبودن درب پشتی در این حالت، برای اجتناب از خطر گم شدن، کارت رنو نباید در محفظه بار قرار داشته باشد.

مسئولیت راننده حین پارک و متوقف نمودن خودرو



هرگز کودکان یا افراد بزرگسال که قادر به مراقبت از خود نمی‌باشند یا حیوانات خانگی را داخل خودرو حتی برای زمانی کوتاه رها نکنید.

ممکن است کودکان با روشن کردن خودرو، فعال کردن تجهیزاتی مانند شیشه بالابرها یا برقی یا قفل کردن درب‌ها به خود یا دیگران آسیب برسانند.

همچنین به خاطر داشته باشید در آب و هوای گرم و/یا آفتابی دمای داخل خودرو به سرعت افزایش می‌یابد.

خطر مرگ یا آسیب جدی.

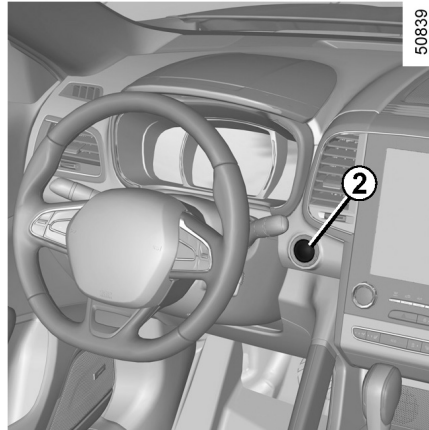

50839

توجه خاص

- در صورتی که یکی از شرایط استارت مهیا نباشد پیام "Press brake + START" یا "Press clutch + START" یا "Select P" در صفحه نمایشگر روشن می‌شود؛
- در بعضی موارد، ممکن است نیاز باشد در حالی که دکمه 1 را فشار می‌دهید، غریبک فرمان را حرکت دهید تا به باز شدن ستون فرمان کمک شود. پیام "Turn steering wheel + START" در صفحه نمایشگر این موضوع را هشدار می‌دهد.



50818

- کارت رنو باید در محدوده شناسایی 1 قرار بگیرد. برای روشن کردن:
- در خودروهای مجهز به گیربکس اتوماتیک، اهرم تعویض دنده را در موقعیت P قرار دهید، پدال ترمز و دکمه 2 را فشار دهید؛
- در خودروهای مجهز به گیربکس معمولی، پدال ترمز یا کلاچ و همچنین دکمه 2 را فشار دهید. در صورتی که دنده درگیر شود تنها با فشار دادن پدال کلاچ ممکن است خودرو روشن شود.

روشن، خاموش کردن موتور: خودروهای مجهز به کارت رنو (۲/۵)

پدال کلاچ یا ترمز را فشار داده و سپس کارت رنو 3 را (از سمت لوگوی) برای حدود دو ثانیه در تماس با دکمه استارت 2 قرار دهید. دکمه 2 را فشار داده تا موتور روشن شود. پیغام حذف می‌شود.

پیش از توقف کامل خودرو هرگز سوئیچ را در موقعیت خاموش قرار ندهید. هنگام توقف موتور، بوستر ترمز، غربیلک فرمان با نیروی کمکی و تجهیزات ایمنی، ایربگ و پیش‌کشنده کمربند ایمنی دیگر فعال نخواهند بود.



هرگز هنگامی که کارت رنو در محل قرارگیری کارت یا در اتاق سرنشین قرار دارد و کودکان (یا حیوانات) در خودرو وجود دارند حتی برای زمانی کوتاه خودرو را ترک نکنید. ممکن است خودرو را روشن کرده، خود و سایرین را در معرض خطر قرار دهند. خطر آسیب جدی.

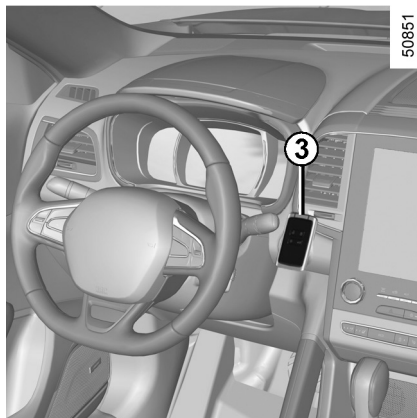

50851

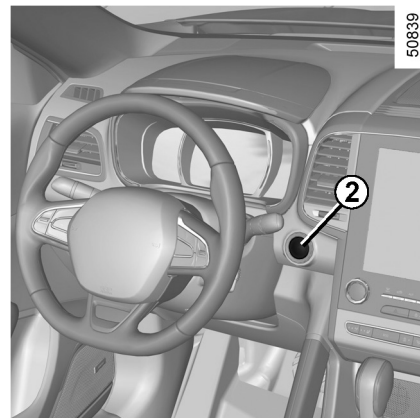

50833

نقص عملکردی

در بعضی موارد خاص، ممکن است حالت "hands-free" کارت رنو عمل نکند.

- در صورتی که باتری کارت رنو تمام شده باشد؛
- عمل کردن نزدیک تجهیزاتی که فرکانسی مشابه کارت رنو دارند (مانیتور، موبایل، بازی‌های کامپیوتری و غیره)؛
- خودرو در محدوده میدان الکترومغناطیسی قرار دارد.

پیغام "Place card close START and push" در صفحه نمایشگر ظاهر می‌شود.

عملکرد تجهیزات جانبی

(حالت روشن سوئیچ)
هنگام ورود به خودرو، می‌توانید از این تجهیزات استفاده نمایید (راديو، سیستم مسیریاب، برف پاک‌کن و غیره).
برای استفاده از دیگر عملکردها، هنگامی که کارت رنو داخل خودرو است دکمه 2 را بدون لمس کردن پدال‌ها فشار دهید.

هنگام ترک خودرو به ویژه زمانی که کارت رنو را به همراه دارید خاموش بودن کامل موتور را بررسی نمایید.



مسئولیت راننده حین پارک و متوقف نمودن خودرو



هرگز کودکان یا افراد بزرگسال که قادر به مراقبت از خود نمی‌باشند یا حیوانات خانگی را داخل خودرو حتی برای زمانی کوتاه رها نکنید.

ممکن است کودکان با روشن کردن خودرو، فعال کردن تجهیزاتی مانند شیشه بالابراهی برقی یا قفل کردن درب‌ها به خود یا دیگران آسیب برسانند.

همچنین به خاطر داشته باشید در آب و هوای گرم و/یا آفتابی دمای داخل خودرو به سرعت افزایش می‌یابد.

خطر مرگ یا آسیب جدی.

اگر باتری کارت رنو کم است و می‌خواهید موتور را خاموش کنید و کارت رنو در محفظه اتاق سرنشین نیست، پیغام "No key card Press and hold" در صفحه نمایشگر ظاهر می‌شود: دکمه 2 را برای بیش از دو ثانیه فشار دهید. در صورتی که کارت در اتاق سرنشین نباشد، پیش از فشار دادن و گرفتن دکمه کارت را درون اتاق قرار دهید. بدون کارت رنو قادر به استارت زدن نخواهید بود.

هنگامی که موتور خاموش است، تجهیزات جانبی (راديو و غیره) حدوداً ده دقیقه عمل خواهند کرد. در صورتی که درب راننده باز شود عملکرد تجهیزات جانبی متوقف می‌شود.

پیش از توقف کامل خودرو هرگز سوئیچ را در موقعیت خاموش قرار



ندهید. هنگام توقف موتور، بویستر ترمز، غربیلک فرمان با نیروی کمکی و تجهیزات ایمنی، ایربگ و پیش‌کشنده کمربند ایمنی دیگر فعال نخواهند بود.

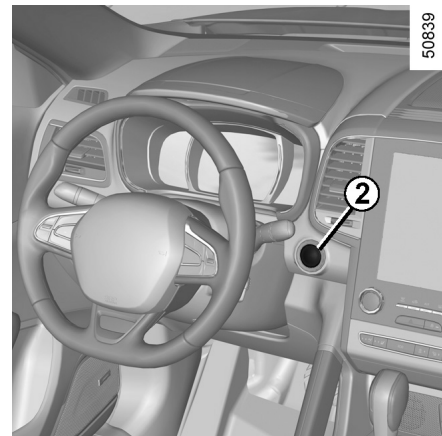

50839

شرایط توقف موتور

در خودروهای مجهز به گیربکس اتوماتیک، هنگامی که خودرو در حال حرکت نیست دسته دنده را در حالت **N** (خلاص) یا **P** (پارک) قرار دهید.

هنگامی که کارت رنو در خودرو است، دکمه 2 را فشار دهید: موتور متوقف می‌شود، هنگامی که درب راننده باز شود یا خودرو قفل شود، ستون فرمان قفل می‌شود.

روشن، خاموش کردن موتور: خودروهای مجهز به کارت رنو (۴/۵)

در صورتی حالت روشن کردن موتور از بیرون خودرو عمل می‌کند که:

- اهرم تعویض دنده در خودروهای مجهز به گیربکس ترتیبی یا گیربکس معمولی در موقعیت خلاص باشد؛
- در خودروهای مجهز به گیربکس اتوماتیک اهرم تعویض دنده در موقعیت P باشد؛
- سوئیچ در موقعیت Off باشد و کلید درون مغزی سوئیچ نباشد؛
- درب موتور بسته باشد؛
- هنگام ترک خودرو همه درب‌ها (درب‌ها و درب پشتی) بسته و قفل باشند.

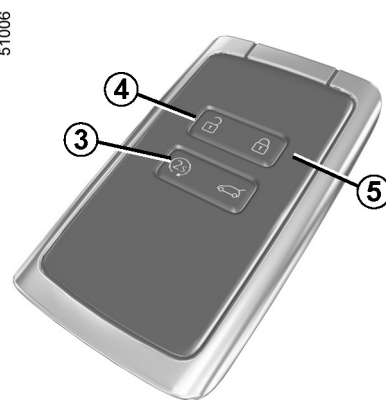
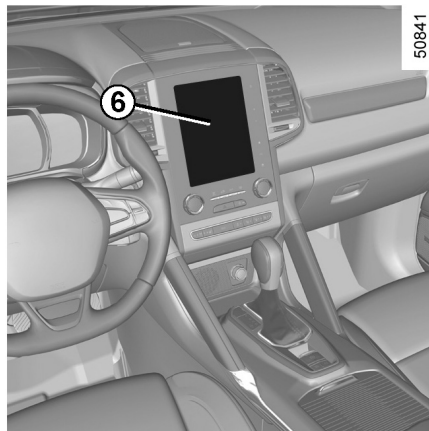

این عملکرد همچنین به شما اجازه می‌دهد که موتور را برای روشن کردن برنامه‌ریزی نمایید تا پیش از استفاده از خودرو تا ۲۴ ساعت محفظه اتاق سرنشین گرم یا سرد شود. پیکره‌بندی و برنامه‌ریزی با استفاده از نمایشگر چندرسانه‌ای 6 انجام می‌شود. به دستورالعمل‌های چندرسانه‌ای خودروی خود مراجعه نمایید.

روشن کردن موتور از بیرون خودرو

فعال‌سازی

در صورتی که به عملکرد مجهز باشد، دکمه باز کردن قفل 4 را به‌طور کوتاه فشار دهید، سپس دکمه 3 ریموت را دوبار هر بار حدود ۳ ثانیه فشار دهید.

عملکرد

این عملکرد امکان روشن کردن موتور از بیرون خودرو را فراهم می‌سازد. برای انجام این کار دکمه قفل کردن 5، بعد دکمه 3 ریموت را حدود ۳ ثانیه فشار دهید.

روشن، خاموش کردن موتور: خودروهای مجهز به کارت رنو (۵/۵)



از عملکرد روشن کردن موتور از بیرون خودرو یا برنامه‌ریزی در شرایط زیر استفاده نکنید:

- خودرو در محیطی سربسته و محفوظ باشد.
 - خطر خفگی و بیهوشی بر اثر استنشاق گازهای اگزوز وجود دارد.
 - خودرو با روکش پوشانده شده باشد.
 - خطر آتش‌سوزی.
 - درب موتور باز یا قبل از آن باز باشد.
 - خطر سوختگی و صدمات جدی.
- بسته به کشور، عملکرد روشن کردن از بیرون خودرو یا برنامه‌ریزی آن می‌تواند توسط قوانین و/یا الزامات ممنوع شود. پیش از استفاده از عملکرد، قوانین و/یا الزامات موجود در کشور را بررسی نمایید.

عملکرد روشن و خاموش کردن (۱/۴)

این سیستم مصرف سوخت و تولید گازهای گلخانه‌ای را کاهش می‌دهد.
هنگامی که خودرو روشن می‌شود این سیستم به‌طور اتوماتیک فعال می‌شود.
حین رانندگی، هنگامی که خودرو متوقف شده است (ترافیک، پشت چراغ قرمز و غیره) این سیستم موتور را خاموش می‌کند (حالت آماده به کار).

شرایط حالت آماده به کار موتور

خودرو در مکانی که پارک شده است خاموش می‌شود؛

درگیربکس‌های اتوماتیک:

- گیربکس در موقعیت M، D یا N باشد؛
- و
- پدال ترمز فشار داده شود (با فشار زیاد)؛
- و
- پدال گاز فشار داده نشود؛
- و
- سرعت خودرو برای یک ثانیه صفر شود.

در صورت انتخاب دنده P یا N و درگیر شدن ترمز پارک و آزاد شدن پدال ترمز، موتور در حالت آماده به کار باقی می‌ماند.

در گیربکس‌های معمولی:



- گیربکس در حالت خلاص باشد؛
- و
- پدال کلاچ را رها کنید، در صورتی که چراغ هشدار  چشمک بزند به این معناست که پدال کلاچ به اندازه کافی آزاد نشده است؛
- و
- سرعت خودرو کمتر از ۳ km/h (۷ mph) است.

برای همه خودروها:

- هنگامی که موتور در حالت آماده به کار قرار می‌گیرد، چراغ هشدار  در صفحه نمایشگر روشن می‌شود.
- حین توقف موتور تجهیزات خودرو به کار خود ادامه می‌دهند.

حین عملکرد سیستم، در صورتی که موتور متوقف شود، با فشار دادن پدال کلاچ، موتور مجدداً روشن می‌شود.

 پیش از ترک خودرو، سوئیچ را در موقعیت Off قرار دهید (به اطلاعات روشن و خاموش کردن موتور" در فصل ۲ مراجعه نمایید).

 هنگامی که موتور در حالت آماده به کار است خودرو را بی حرکت نگه دارید.
(چراغ هشدار  در صفحه نمایشگر ظاهر می‌شود).

 حین قرار داشتن موتور در حالت آماده به کار، ترمز پارک برقی (بسته به مدل خودرو) به‌طور اتوماتیک درگیر نمی‌شود.

 حین قرار داشتن موتور در حالت آماده به کار نیروی کمکی فرمان فعال نمی‌شود.

 حین قرار داشتن موتور در حالت آماده به کار سیستم کمکی پارک فعال نمی‌شود.

جلوگیری از قرار گرفتن موتور در حالت آماده به کار

در شرایط خاص مثل توقف در تقاطع (سیستم فعال است) ممکن است با روشن نگه داشتن موتور خیلی سریع آماده حرکت شوید.

گیربکس اتوماتیک:

بدون فشار دادن بیش از حد پدال ترمز، خودرو را بی حرکت نگه دارید.

گیربکس معمولی:

پدال کلاچ را به سمت پایین فشار دهید.

شرایط برای قرار دادن موتور در حالت آماده به کار

برای گیربکس‌های اتوماتیک:

- پدال ترمز را رها کنید، دنده را در موقعیت D یا M قرار دهید یا،
- پدال ترمز را رها کنید، دنده را در حالت N قرار داده و ترمز پارک را آزاد نمایید، یا
- مجدداً پدال ترمز را فشار دهید، دنده را در موقعیت P یا N قرار داده ترمز پارک را درگیر نمایید، یا
- دنده را در موقعیت R قرار دهید یا،
- پدال گاز را فشار دهید یا،
- در حالت دستی، اهرم تعویض دنده را به سمت + یا - ببرید.

برای گیربکس معمولی:

- گیربکس را در حالت N قرار دهید و پدال کلاچ را به آهستگی فشار دهید، یا
- The engine is in gear and the clutch pedal is pressed right down.

توجه خاص: بسته به مدل خودرو، حین قرار داشتن موتور در حالت آماده به کار اگر سوئیچ را



در موقعیت Off قرار دهید، چراغ هشدار برای چند ثانیه در صفحه نمایشگر نمایش داده می‌شود.

حین پرکردن سوخت، موتور را خاموش نمایید.
(نه در حالت آماده به کار):
موتور را متوقف نمایید (به بخش "روشن و خاموش کردن موتور" مراجعه نمایید).

شرایط جلوگیری از حالت آماده به کار موتور

شرایط زیر مانع استفاده موتور از حالت آماده به کار می‌شود:

خودروهای مجهز به کارت رنو:

- درب راننده باز باشد؛
- کمر بند ایمنی راننده بسته نشده باشد.

برای همه خودروها:

- دنده عقب درگیر باشد؛
- درب موتور بسته نشده باشد؛
- دمای بیرون بسیار پایین یا بالا است (کمتر از 0 درجه سانتی‌گراد یا بالاتر از ۳۰ درجه سانتی‌گراد)؛
- باتری به اندازه کافی شارژ نداشته باشد؛
- در صورت مجهز بودن به حالت "قفل چهارچرخ" (به بخش "گیربکس: چهارچرخ محرک (4WD)" در بخش ۲ مراجعه نمایید)؛
- اختلاف بین دمای داخلی و دستورالعمل‌های کنترل اتوماتیک هوا بسیار زیاد است؛

موارد خاص برای خودروهای مجهز به کارت رنو

حین قرار داشتن موتور در حالت آماده به کار (ترافیک، پشت چراغ قرمز و غیره) در صورتی که راننده کمر بند خود را نبسته باشد و درب راننده باز باشد یا روی صندلی خود نباشد، سوئیچ در موقعیت Off قرار می‌گیرد.

ترمز پارک کمکی به‌طور اتوماتیک درگیر می‌شود. برای فعالسازی و راهاندازی مجدد سیستم روشن و خاموش کردن، موتور را استارت بزنید (به اطلاعات "روشن و خاموش کردن موتور" در فصل ۲ مراجعه نمایید).

حالت خاص در خودروهای مجهز به کلید

هنگامی که موتور در حالت آماده به کار قرار دارد (ترافیک، پشت چراغ قرمز و غیره)، اگر خودرو را ترک کنید، صدای بیپ به شما هشدار می‌دهد که موتور در حالت آماده به کار قرار دارد و خاموش نشده است.

- کنترل فاصله پارک در حال عملکرد است؛
- برای خودروهای مجهز به گیربکس اتوماتیک، شیب بیشتر از ۱۲ درصد است؛
- عملکرد "دید واضح" فعال است (به اطلاعات "کنترل اتوماتیک هوا" در فصل ۳ مراجعه نمایید)؛
- دمای موتور بسیار پایین است؛
- سیستم کنترل گازهای آلاینده مجدداً راهاندازی می‌شود؛

یا

...

چراغ هشدار  در صفحه نمایشگر نمایش داده می‌شود، و نشانگر این است که حالت آماده به کار موتور در دسترس نیست.

حین انجام هرگونه عملیات در محفظه موتور، عملکرد روشن و خاموش کردن را غیرفعال نمایید.



ویژگی‌های خاص روشن شدن مجدد موتور
تحت شرایط خاص، به منظور تضمین امنیت و آرامش شما، موتور می‌تواند به‌طور اتوماتیک مجدداً روشن شود.

این مورد در شرایط زیر رخ می‌دهد:

- دمای بیرون بسیار پایین یا بالا است (کمتر از 0 درجه سانتی‌گراد یا بالاتر از ۳۰ درجه سانتی‌گراد)؛
- عملکرد "دید واضح" فعال است (به اطلاعات "کنترل اتوماتیک هوا" در فصل ۳ مراجعه نمایید)؛
- باتری به اندازه کافی شارژ نداشته باشد؛
- سرعت خودرو بالای ۵ km/h (۳ mph) (در سرازیری و غیره) باشد؛
- فشار دادن مکرر پدال ترمز یا سیستم ترمز مورد نیاز است؛
- ...

ویژگی‌های خودروهای مجهز به کلید: برای بعضی از این شرایط، اگر درب جلو باز باشد، روشن شدن مجدد موتور به‌طور اتوماتیک ممنوع است.

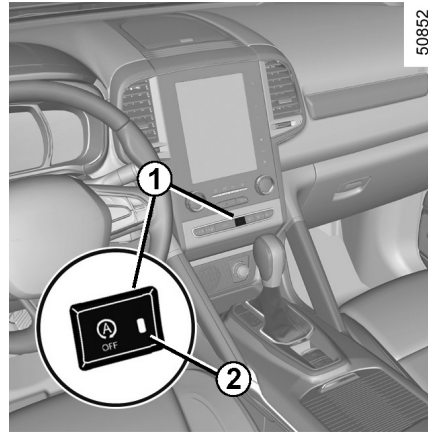

عملکرد فعال و غیرفعال کردن

برای غیرفعال کردن عملکرد دکمه 1 را فشار دهید. پیغام "Stop & Start deactivated" در صفحه نمایشگر ظاهر می‌شود و چراغ هشدار 2 نیز روشن می‌شود. با فشار دادن مجدد، سیستم دوباره فعال می‌شود. پیغام "Stop & Start activated" در صفحه نمایشگر ظاهر می‌شود و چراغ هشدار 2 تعبیه شده در کلید 1 نیز خاموش می‌شود.

توجه: با قرار داشتن موتور در حالت آماده به کار، کلید 1 را فشار دهید تا موتور به‌طور اتوماتیک روشن شود.

هربار که خودرو روشن شود این سیستم به‌طور اتوماتیک مجدداً فعال می‌شود (به اطلاعات "روشن و خاموش کردن موتور" در فصل ۲ مراجعه نمایید).

نقص عملکردی

هنگامی که پیغام "Check Stop & Start" در صفحه نمایشگر ظاهر شد و چراغ هشدار 2 که در کلید 1 تعبیه شده است روشن شود، سیستم غیرفعال می‌شود. با نمایندگی‌های مجاز تماس حاصل نمایید.

پس از اینکه موتور در حالت آماده به‌کار قرار گرفت، حتی با وجود خاموش کردن خودرو می‌تواند مجدداً روشن شود. پیش از ترک خودرو شرایط را بررسی نمایید.



پیش از ترک کردن خودرو، باید سوئیچ را در موقعیت Off قرار دهید (به "اطلاعات روشن و خاموش کردن موتور" مراجعه نمایید).



در شرایط عملکردی زیر:

- رانندگی طولانی مدت هنگامی که چراغ هشدار پایین بودن سطح سوخت روشن است؛
- استفاده از بنزین سرب‌دار؛
- استفاده از سوخت یا افزودنی‌های روانکار که مورد تأیید نمی‌باشد.

یا نقص در عملکردهایی مانند:

- نقص سیستم احتراق، تمام شدن سوخت یا قطع و جدا شدن وایرها منجر به احتراق ناقص و ریپ زدن موتور می‌شود؛
- افت قدرت،

ممکن است دمای مبدل کاتالیست را بیش از حد بالا ببرد و کارایی آن کاهش یابد، یا باعث وارد آمدن صدمات جبران‌ناپذیری به خودرو شود.

در صورتی‌که متوجه هریک از این نقص‌ها شدید، هرچه سریعتر به نمایندگی‌های مجاز مراجعه نمایید. با مراجعه منظم برای تعمیر و نگهداری به نمایندگی‌های مجاز از ایجاد چنین نقص‌هایی جلوگیری نمایید.

مشکلات روشن شدن



به منظور جلوگیری از آسیب به مبدل کاتالیست، بدون شناسایی و رفع نقص سیستم استارت (با استفاده از دکمه استارت یا با هل دادن یا بکسل کردن خودرو) تلاش به روشن کردن موتور نکنید. اگر نقص قابل شناسایی نمی‌باشد، اقدام به روشن کردن موتور نکنید. با نمایندگی‌های مجاز تماس حاصل نمایید.



از پارک یا روشن کردن خودرو در جایی که مواد قابل احتراق یا موادی مثل شاخ و برگ و گیاهان در تماس با سیستم آگزوز هستند خودداری نمایید.

دور موتور دیزلی

موتورهای دیزلی دارای تجهیزات انژکتور می‌باشند که از بالا رفتن دور موتور صرف‌نظر از دنده انتخابی جلوگیری می‌کند.

در صورتی که پیغام "Check antipollution system" در صفحه نمایشگر همراه با چراغ‌های هشدار  و  ظاهر شد، بدون اتلاف وقت با

نمایندگی‌های مجاز تماس حاصل نمایید.

بسته به کیفیت سوخت، حین رانندگی ممکن است دود سفیدی بوجود آید.

این موضوع به دلیل تمیز شدن اتوماتیک فیلتر ذرات آگروز بوده و روی عملکرد خودرو تأثیری ندارد.

تمام شدن سوخت

در صورتی که مخزن کاملاً خالی شده باشد، پس از سوخت‌گیری مجدد سیستم باید دوباره راه‌اندازی شود: به اطلاعات بخش "مخزن سوخت" در فصل ۱ پیش از روشن کردن موتور مراجعه نمایید.

اقدامات احتیاطی در زمستان

برای جلوگیری از نقص در زمستان:

- اطمینان حاصل نمایید که همواره شارژ باتری پر است.
- به منظور جلوگیری از تراکم بخار آب و جمع شدن آن در کف مخزن همواره باک سوخت را پر نگه دارید.



از پارک یا روشن کردن خودرو در جایی که مواد قابل احتراق یا موادی مثل شاخ و برگ و گیاهان در تماس با سیستم آگروز هستند خودداری نمایید.

انتخاب دنده عقب

حلقه 2 باید بلند شود تا تویی اهرم تعویض دنده، دنده عقب را انتخاب نماید. چراغ‌های دنده عقب به محض انتخاب دنده عقب و قرار داشتن سوئیچ در موقعیت on روشن می‌شوند.

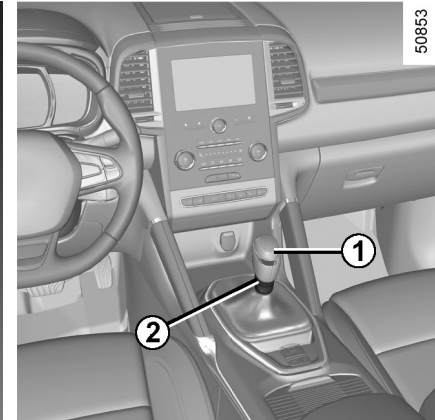

اهرم تعویض دنده

خودروهای مجهز به گیربکس معمولی: به طرح روی تویی اهرم تعویض دنده 1 مراجعه کنید. خودروهای مجهز به گیربکس اتوماتیک: به اطلاعات بخش "گیربکس اتوماتیک" در فصل ۲ مراجعه نمایید.



وارد شدن ضربه به زیر خودرو (مثل کشیده شدن روی زمین، جدول‌های برآمده و دیگر پوشش‌های خیابان) ممکن است سبب صدمه زدن به خودرو شوند (تغییر شکل اکسل).

به منظور جلوگیری از هرگونه تصادف خودروی خود را در نمایندگی‌های مجاز بازرسی نمایید.

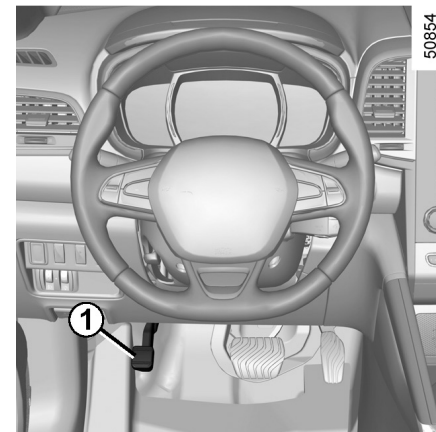

ترمز پارک

آزاد کردن:

ترمز پارک 1 را به‌طور محکم فشار دهید. چراغ هشدار قرمز رنگ در صفحه نمایشگر در صورتی که آن را آزاد نکرده باشید روشن می‌شود.

درگیر کردن:

ترمز پارک 1 را به‌طور محکم فشار دهید و بررسی نمایید که خودرو متوقف شده است. چراغ هشدار



در صفحه نمایشگر روشن می‌شود.

اطمینان حاصل نمایید که حین رانندگی ترمز پارک به‌درستی آزاد شده باشد (نشانه قرمز خاموش می‌شود)، در غیر این‌صورت داغ شدن بیش از حد یا آسیب ممکن است اتفاق بیفتد.

عملکرد کمکی

هنگامی که موتور متوقف است، سیستم کمکی ترمز پارک، خودرو را بدون حرکت نگه می‌دارد (به جز زمانی که خودروی مجهز به عملکرد حرکت و توقف، در حالت آماده به کار باشد). به بخش "روشن، خاموش کردن موتور" و "عملکرد حرکت و توقف" در بخش ۲ مراجعه نمایید. در همه موارد، به‌طور مثال خاموش شدن موتور، ترمز پارک به‌طور اتوماتیک درگیر نمی‌شود. حالت دستی باید مورد استفاده قرار بگیرد. در بعضی مدل‌های خاص برای بعضی کشورها، عملکرد درگیری سیستم کمکی پارک فعال نمی‌شود. به بخش "عملکرد دستی" مراجعه نمایید.

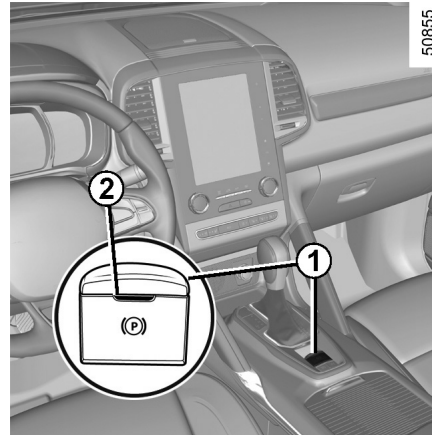

50855

توجه:

برای نشان دادن آزاد بودن ترمز پارک برقی صدای بیپ شنیده و پیغام "Apply parking brake" در صفحه نمایشگر ظاهر می‌شود:

- حین عملکرد موتور: هنگام باز بودن درب راننده؛
- حین خاموش بودن موتور (مثلاً خاموش شدن موتور): باز بودن درب جلو.

در این موارد، کلید 1 را کشیده و آزاد کنید تا ترمز پارک درگیر شود.

آزاد شدن ترمز پارک با نیروی کمکی

به محض روشن شدن موتور و گاز دادن ترمز آزاد می‌شود.

برای تأیید اینکه ترمز پارک برقی درگیر شده است پیغام "Parking brake on" و چراغ هشدار (P) در صفحه نمایشگر ظاهر و چراغ هشدار 2 در کلید 1 روشن می‌شود.

پس از اینکه موتور خاموش شد، نشانگر 2 چند دقیقه پس از درگیر کردن ترمز پارک خاموش می‌شود. هنگامی که خودرو قفل می‌شود چراغ هشدار (P) خاموش می‌شود.



پیش از ترک کردن خودرو، درگیر بودن کامل ترمز پارک را بررسی نمایید. چراغ هشدار 2 روی کلید 1

و چراغ هشدار (P) برای نشان دادن درگیر شدن ترمز پارک در صفحه نمایشگر روشن می‌شود اما هنگامی که درب‌ها قفل شوند خاموش می‌شود.

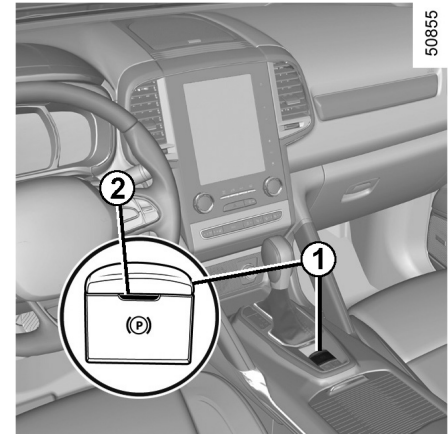

عملکرد دستی

شما می‌توانید به‌طور دستی ترمز پارک را کنترل نمایید.

درگیر کردن ترمز پارک برقی

کلید 1 را بکشید. چراغ هشدار 2 و (P) در صفحه نمایشگر روشن می‌شود.

آزاد کردن ترمز پارک برقی

هنگامی که سوئیچ در موقعیت ON است، پدال ترمز و سپس کلید 1 را فشار دهید: چراغ هشدار 2 و (P) خاموش می‌شوند.

توقف کوتاه مدت

برای فعال کردن ترمز پارک برقی، (هنگامی‌که پشت چراغ قرمز ایستاده‌اید یا توقف هنگامی‌که موتور روشن است و غیره): دکمه 1 را کشیده و رها کنید.
هنگامی‌که خودرو مجدداً حرکت کند ترمز پارک آزاد می‌شود.

موارد خاص

برای به دست آوردن حداکثر تأثیر ترمز پارک، هنگام پارک در سرازیشی یا بکسل کردن، کلید 1 را برای چند ثانیه بکشید.
برای پارک کردن خودرو بدون درگیر کردن ترمز پارک برقی (برای مثال: اگر خطر یخ‌زدگی وجود دارد):

- حین عملکرد موتور، با فشار دادن همزمان پدال ترمز و کلید 1 موتور را متوقف نمایید (در خودروهای مجهز به عملکرد خاموش و روشن کردن روی حالت آماده به‌کار قرار ندهید)؛

- درحالت قرار داشتن در دنده یا درگیر بودن اهرم تعویض دنده در موقعیت P، پدال ترمز را آزاد کرده و کلید 1 را رها نمایید.

در خودروهای مجهز به عملکرد روشن و خاموش کردن، حین قرار داشتن موتور در حالت آماده به‌کار، در صورتی‌که راننده کمر بند ایمنی خود را نبسته باشد و درب راننده باز باشد یا صندلی خود را ترک کند، ترمز پارک برقی به‌طور اتوماتیک فعال می‌شود.



مشخصه‌های خاص مربوط به عملکرد روشن و خاموش کردن: پیش از قرار گرفتن موتور در حالت آماده به‌کار، در صورتی‌که کمر بند ایمنی راننده بسته نشده باشد از درگیر بودن ترمز پارک اطمینان حاصل نمایید.
چراغ هشدار (P) در صفحه نمایشگر روشن می‌شود تا این موضوع را تأیید نماید.
خطر متوقف نبودن خودرو.

نقص عملکردی

- در صورت وجود نقص، چراغ هشدار  همراه با پیام "Check parking brake" در صفحه نمایشگر ظاهر می‌شود، در بعضی موارد چراغ هشدار  ظاهر می‌شود. با نمایندگی‌های مجاز تماس حاصل نمایید.
- در صورت وجود نقص در ترمز پارک برقی، چراغ هشدار **STOP** همراه با پیام "Braking system fault" ظاهر و صدای بیپ شنیده می‌شود. در بعضی موارد چراغ هشدار  روشن می‌شود. این پیام نشانگر این است که به محض اینکه شرایط ترافیکی اجازه داد باید خودرو را متوقف نمایید.

 با درگیر کردن دنده یک (گیربکس معمولی) یا موقعیت **P** (پارک) (گیربکس اتوماتیک) مانع حرکت خودرو شوید. اگر در سراسیابی پارک می‌کنید خودرو را با قرار دادن مانع متوقف نمایید.

مدل مجهز به گیربکس اتوماتیک

بنا به دلیل ایمنی، هنگامی که درب راننده باز است یا به طور صحیح بسته نشده است و موتور روشن است (برای جلوگیری از حرکت خودرو هنگامی که راننده حضور ندارد) آزاد شدن اتوماتیک ترمز پارک غیرفعال می‌شود. هنگامی که راننده پدال گاز را فشار می‌دهد پیام "Release parking brake manually" در صفحه نمایشگر ظاهر می‌شود.

 هرگز خودرو روشن را بدون قرار دادن دسته دنده در موقعیت **P** (پارک) ترک نکنید. به این دلیل که، هنگامی که خودرو بی‌حرکت، موتور روشن و دنده درگیر است اگر پدال گاز فشار داده شود احتمال حرکت کردن خودرو وجود دارد. **خطر تصادف وجود دارد.**

 در صورت نمایان شدن پیام "Electric failure DANGER" یا "Check battery" با فشار دادن کلید 1، پیش از خاموش شدن موتور ترمز پارک برقی فعال می‌شود (در خودروهای مجهز به گیربکس اتوماتیک خودرو در دنده **P** قرار بگیرد).
خطر متوقف نشدن خودرو.
با نمایندگی‌های مجاز تماس حاصل نمایید.

 در صورتی که هیچ چراغی یا صدایی ظاهر نشود، نشانگر نقص در صفحه نمایشگر می‌باشد. این بدان معنی است که توقف خودرو ضروری می‌باشد (به محض اینکه قوانین ترافیکی اجازه داد).
از توقف صحیح خودرو اطمینان حاصل نموده و با نمایندگی‌های مجاز تماس حاصل فرمایید.



51067

نشانگر تعویض دنده 2

بسته به مدل خودرو، برای به دست آوردن سطح بهینه مصرف سوخت، چراغ هشدار در صفحه نمایشگر روشن می‌شود تا به شما اطلاع دهد که بهترین زمان برای تعویض دنده است:

یا + : به دنده بالاتر بروید.

یا - : به دنده پایین بروید.

در صورت پیروی از این نشانگر می‌توانید مصرف سوخت خود را کاهش دهید.

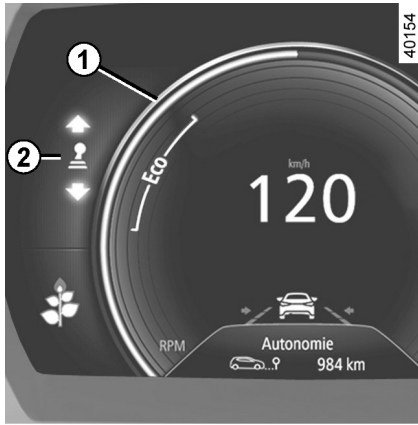

40154

صفحه نمایشگر

اطلاعات نمایش داده شده براساس انتخاب روش سفرشی‌سازی صفحه نمایشگر در صفحه نمایش چندمنظوره قابل سازماندهی و سفرشی‌سازی است.

دور شمار با محدوده ECO 1

رانندگی در محدوده ECO به شما کمک می‌کند که تحت اغلب شرایط مصرف سوخت بهینه داشته باشید.

اندازه‌گیری مصرف سوخت براساس مقررات استاندارد است که برای همه تولیدکنندگان یکسان است و این امر خودرو را قادر می‌سازد تا با خودرویی دیگر مقایسه شود. مصرف در زمان واقعی به شرایط استفاده از خودرو، تجهیزات نصب شده و نوع رانندگی بستگی دارد. برای مصرف سوخت مطلوب‌تر به موارد زیر توجه نمایید.

بسته به مدل خودرو عملکردها و نشانگرهای زیر شما را قادر می‌سازد تا مصرف سوخت را کاهش دهید:

- دور موتور؛
 - نشانگر تعویض دنده؛
 - نشانگر حالت رانندگی؛
 - ثبت اطلاعات سفررانندگی اقتصادی (eco-driving) از طریق صفحه نمایش چندرسانه‌ای؛
 - حالت رانندگی اقتصادی (ECO).
- در صورت مجهز بودن خودرو به سیستم مسیریاب اطلاعات اضافی فراهم می‌شود.

این نشانگر شامل:

- متوسط مصرف سوخت؛
- مایل / کیلومتر پیموده شده در سفر؛
- مایل / کیلومتر ذخیره شده.

این نشانگر مربوط به رانندگی بدون مصرف سوخت است. (گاز دادن یا برداشتن پا از روی پدال گاز).

نسبت کلی از ۰ تا ۱۰۰ نمایش داده می‌شود تا به عملکرد رانندگی اقتصادی دسترسی داشته باشد. نسبت بالاتر، مصرف سوخت پایین‌تر است. رانندگی اقتصادی عملکرد شما را بهبود می‌بخشد. با ذخیره کردن اطلاعات سفر، می‌توانید عملکردهای خودرو را بین چندین سفر و سایر کاربرهای خودرو مقایسه نمایید.

برای اطلاعات بیشتر به دستورالعمل‌های سیستم چندرسانه‌ای مراجعه نمایید.

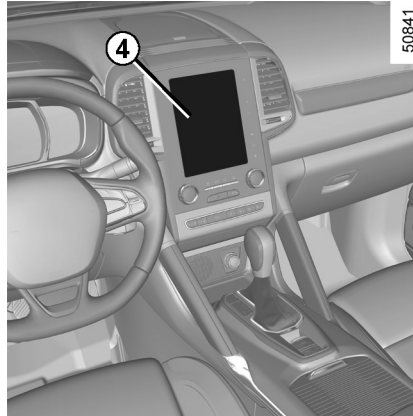

صفحه نمایش چندمنظوره

ثبت اطلاعات سفر

هنگامی که موتور در موقعیت off قرار می‌گیرد، در صفحه نمایش 4 "Journey record" نمایش داده می‌شود. می‌توانید اطلاعات مربوط به سفر را مشاهده نمایید.

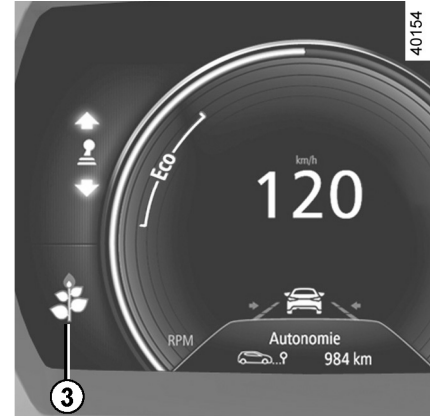

نشانگر حالت رانندگی 3

نشانگر 3، حالت رانندگی در زمان واقعی را به شما اطلاع می‌دهد. علامت‌هایی (به شکل گلبرگ) در نشانگر 3 وجود دارد.

وجود علامت‌های بیشتر در نشانگر 3 به معنای رانندگی اقتصادی و بهتر شما می‌باشد.

در صورتی که مرتباً این علامت را ببینید مصرف سوخت کاهش می‌یابد.

برای فعال / غیرفعال کردن نشانگر سبک رانندگی، دستورالعمل‌های سیستم چندرسانه‌ای را ببینید.

حالت اقتصادی ECO

حالت ECO عملکردی است که مصرف سوخت شما را بهینه می‌سازد و براساس سیستم‌های مصرفی خاصی در خودرو (بخاری، تهویه مطبوع، نیروی کمکی فرمان و غیره) و در فعالیت‌های رانندگی (گاز دادن، تعویض دنده، کروز کنترل و غیره) عمل می‌کند.

با محدود کردن گاز دادن در سفرهای شهری قادر خواهید بود که در مصرف سوخت صرفه‌جویی کنید. با محدود کردن تهویه مطبوع و بخاری شما قادر خواهید بود که در مصرف سوخت صرفه‌جویی کنید بدون اینکه تاثیری در سطح راحتی شما داشته باشد.

فعال کردن عملکرد

این عملکرد فعال می‌شود:

- با فشار دادن کلید 4.
 - بسته به مدل خودرو، از منوی مسیرپاب در صفحه نمایش چندرسانه‌ای (به اطلاعات دستورات عمل‌های چندرسانه‌ای مراجعه نمایید).
- چراغ هشدار **ECO** در صفحه نمایشگر روشن شده تا عملکرد را تأیید نماید.

لغو کردن عملکرد

کلید 4 را فشار دهید.

چراغ هشدار **ECO** در صفحه نمایشگر خاموش می‌شود تا غیرفعال شدن عملکرد را تأیید کند.

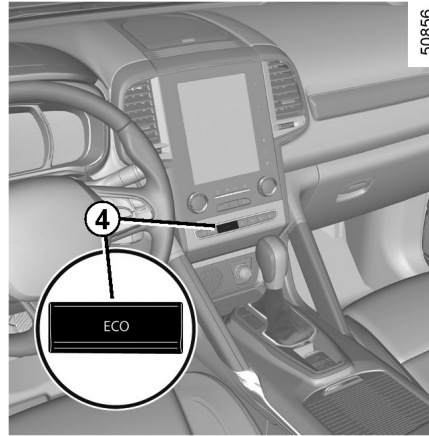

حین رانندگی، به منظور بهبود عملکرد موتور می‌توانید به‌طور موقتی حالت رانندگی اقتصادی (ECO) را لغو نمایید.

برای انجام این کار، پدال گاز را به‌شدت فشار دهید. هنگامی که فشار پدال گاز را کمتر نمایید حالت ECO مجدداً فعال می‌شود.

- رانندگی در آب و هوای نامناسب، جاده‌های آب گرفته:

در جاده‌های آب گرفته هنگامی که آب بالاتر از لبه پایینی سپر شما می‌باشد رانندگی نکنید



- در هنگام تعویض دنده از بالا بردن بیش از حد دور موتور خودداری نمایید.
- همواره از بالاترین دنده ممکن استفاده نمایید.
- از افزایش سرعت ناگهانی خودداری نمایید.
- حتی‌الامکان کمتر ترمز بگیرید. در صورت پیش‌بینی مانعی در جلو، به راحتی با کم کردن سرعت از ترمزگیری جلوگیری نمایید.
- در سربالایی‌ها سعی نکنید که خودرو را با سرعت قبلی برانید و سرعت را نسبت به زمانی که روی سطح صاف بوده‌اید افزایش دهید. به جای این عمل پای خود را در همان وضعیت قبلی روی پدال گاز نگه دارید.
- در خودروهای مدرن نیازی به فشار دادن کلاچ و پدال گاز قبل از خاموش کردن موتور نمی‌باشد.

ممانعت از عملکرد راننده

از کفپوش مناسب خودرو در سمت



راننده استفاده نمایید. اجزای پیش نصب (گیره‌ها) را متصل و مناسب بودن آن را به‌طور منظم بررسی نمایید. از قرار دادن یک کفپوش روی دیگری خودداری نمایید.
خطر تداخل با عملکرد پدال‌ها وجود دارد.

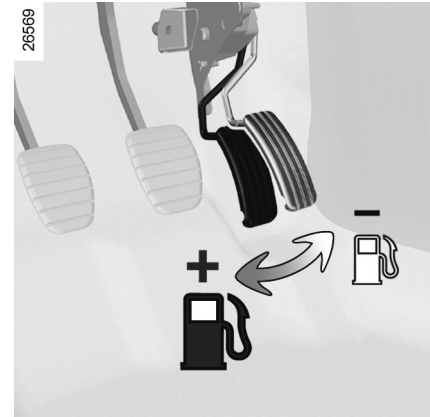

توصیه‌های رانندگی، رانندگی اقتصادی

عملکرد

- به جای گرم کردن موتور درحالی‌که خودرو بی‌حرکت است، در چند کیلومتر اولیه به آهستگی رانندگی کنید تا موتور به دمای عملکرد عادی برسد.
- رانندگی در سرعت بالا باعث بالا رفتن هزینه‌های خودرو می‌شود.
- رانندگی با تغییر سرعت‌های متوالی باعث بالا رفتن مصرف سوخت می‌شود. با فشار سبک پای راست رانندگی نمایید.

توصیه‌های رانندگی، رانندگی اقتصادی (۵/۵)

خودروهای مجهز به ایرکاندیشن، بالا رفتن مصرف سوخت عادی است (به‌خصوص در شرایط جاده‌های درون‌شهری). در خودروهای مجهز به ایرکاندیشن دستی در صورت عدم نیاز، آن را خاموش نمایید.

توصیه‌هایی برای کاهش مصرف سوخت و نگهداری از محیط زیست:

در صورتی که خودرو در آفتاب پارک است، درب‌ها را برای چند لحظه باز کنید تا پیش از روشن کردن موتور هوای گرم خارج شود.

باربند خالی را روی خودرو نیندازید. بهتر است برای اشیاء بزرگ و حجیم از یدک‌کش استفاده نمایید.

برای یدک کشیدن کاروان از بادشکن استفاده و آن را به‌طور صحیح تنظیم نمایید.

در مسافت‌های کوتاه با توقف‌های طولانی از خودرو استفاده نکنید زیرا هیچ‌گاه موتور به دمای عادی عملکردی خود نمی‌رسد.

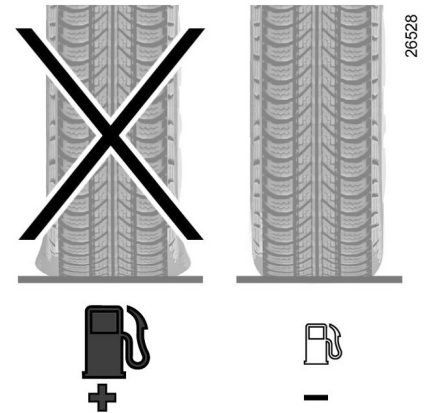
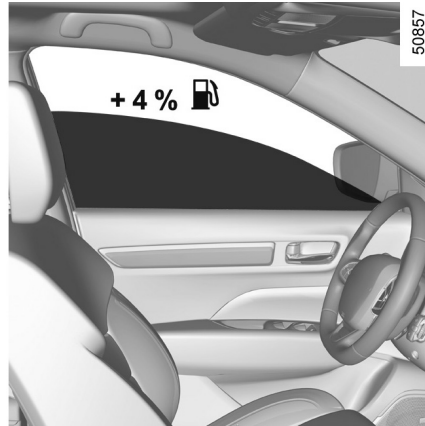

توصیه‌های کاربردی

- همواره از حالت رانندگی اقتصادی (ECO) استفاده نمایید.
- استفاده از وسایل برقی یک نوع مصرف سوخت است؛ در صورت عدم نیاز به اجزای الکتریکی، آنها را خاموش نمایید با این وجود (ایمنی اولیه)، اگر دید نامناسب است چراغ‌ها را روشن نمایید ("دیدن و دیده شدن").
- از دریچه‌های هوا استفاده نمایید. رانندگی با شیشه‌های پایین در سرعت ۱۰۰ km/h (۶۰ mph) مصرف سوخت را تا ۴٪ افزایش می‌دهد.
- هرگز برای جلوگیری از پاشیدن سوخت به بیرون، سوخت را تا لبه باک پر نکنید.

لاستیک‌ها

- لاستیک‌های کم‌باد مصرف سوخت را افزایش می‌دهند.
- بهترین فشار باد لاستیک بر مبنای سرعت برای بهینه کردن مصرف سوخت که در کناره درب راننده وجود دارد را انتخاب نمایید (به اطلاعات بخش "فشار باد لاستیک" در فصل ۴ مراجعه نمایید).
- استفاده از لاستیک‌های تأیید نشده مصرف سوخت را افزایش می‌دهد.

خودروی شما با تمامی قوانین تا سال ۲۰۱۵ که مربوط به بازیافت و بازیابی خودرو تا پایان عمر مفید خود است، مطابقت دارد.

بعضی از اجزای خودروی شما برای تسهیل در بازیافت طراحی شده است.

این اجزا به راحتی قابل جدا کردن هستند، بنابراین کارخانه‌های بازیافت آنها را بازیافت می‌نمایند.

مزیت طراحی این خودرو، مصرف متعادل سوخت و پیش تنظیمات می‌باشد و این خودرو با قوانین کنونی ضد آلودگی مطابقت دارد.

تولیدکنندگان سعی در کاهش آلودگی گازهای خروجی اگزوز و ذخیره انرژی را دارند. اما مسئولیت مصرف سوخت خودروی شما و سطح گازهای آلوده‌کننده به عهده شما می‌باشد.

از مصرف بهینه و استفاده درست خودرو اطمینان حاصل نمایید.

تعمیر و نگهداری

به خاطر داشته باشید که عدم توجه به قوانین ضد آلودگی باعث برخورد قانونی با مالک خودرو می‌شود.

علاوه بر این، جایگزین کردن موتور، سیستم منبع سوخت یا اجزای اگزوز با اجزای دیگر به جز قطعات اولیه تولید شده توسط سازندگان، ممکن است عملکرد خودروی شما را تغییر دهد و با قوانین ضد آلودگی مطابقت نداشته باشند.

خودروی خود را در نمایندگی‌های مجاز براساس قوانین برنامه تعمیر و نگهداری بازرسی نمایید: نمایندگی‌ها به تمام امکانات لازم برای اطمینان از تعمیرات متناسب با استانداردهای اولیه دسترسی دارند.

تنظیمات موتور

- **فیلتر هوا، فیلتر سوخت:** اجزای مسدود شده عملکرد را کاهش می‌دهند. این اجزاء باید تعویض شوند.

- **دور آرام:** نیاز به تنظیم ندارد.

سیستم بررسی گازهای خروجی

سیستم بررسی گازهای خروجی هرگونه نقص در عملکرد سیستم ضد آلودگی خودرو را شناسایی می‌کنند.

اگر این سیستم دارای نقص فنی باشد، ممکن است مواد سمی را در هوا آزاد کند یا سبب آسیب دیدگی شود.

در صورتی که نقصی در سیستم وجود داشته باشد با قرار گرفتن سوئیچ در موقعیت ON این چراغ هشدار



در صفحه نمایشگر ظاهر می‌شود:

این چراغ هشدار روشن و هنگامی که موتور استارت می‌خورد خاموش می‌شود.

- در صورتی که به‌طور مداوم روشن بماند با نمایندگی‌های مجاز تماس حاصل نمایید؛

- در صورتی که این چراغ چشمک بزند، دور موتور را کم کرده تا چشمک زدن چراغ متوقف شود. با نمایندگی‌های مجاز تماس حاصل نمایید.

خودروی شما با در نظر گرفتن اصول زیست محیطی در حین تولید، استفاده، تمام طول مدت و پایان عمر مفید خود طراحی شده است. این تعهد توسط کارخانه سازنده با علامت eco^2 مشخص شده است.

سازنده

خودروی شما در کارخانه‌ای که مطابق با سیاست‌های کاهش تأثیرات محیط اطراف روی محیط زیست است (کاهش مصرف آب و سوخت، آلودگی‌های بصری و صوتی، گازهای خروجی و هدر دادن آب؛ ذخیره و مصرف مجدد آب) تولید شده است.

گازهای خروجی

خودروی شما طوری طراحی شده است که کمترین مقدار گازهای گلخانه‌ای (CO_2) را در حین استفاده تولید نماید و مصرف سوخت کمتری داشته باشد (مثلاً $140\text{g}/\text{km}$ معادل $5/3$ لیتر در 100 کیلومتر برای خودروهای دیزلی).

خودروهای شرکت رنو همچنین مجهز به سیستم فیلتر مخصوصی است که شامل مبدل کاتالیست، سنسور اکسیژن و فیلتر کربن فعال است (آخرین مورد از بخار آزادشده سوخت در هوای آزاد جلوگیری می‌کند).

در بعضی خودروهای دیزلی خاص، این سیستم دارای یک فیلتر ذرات است که حجم ذرات خروجی را کاهش می‌دهد.

لطفاً در جهت حفظ محیط زیست همکاری نمایید

- اجزای کهنه و قدیمی را در راستای تعمیر و نگهداری خودرو تعویض نمایید (باتری خودرو، فیلتر روغن، فیلتر هوا، باتری‌ها و غیره) و ظروف روغن (خالی یا پر) باید از طریق سازمان‌های مخصوصی جدا شوند.

- در انتهای عمر مفید خودرو، برای اطمینان از بازیافت باید آن را به مراکز مجاز اسقاط بفرستید.
- در همه موارد، مطابقت با قوانین محلی الزامی است.

بازیافت

خودروی شما 85 درصد قابل بازیافت و 95 درصد قابل بهبود است.

به منظور دستیابی به این اهداف بسیاری از اجزای خودرو طوری طراحی شده است که قابل بازیافت هستند. این اجزا و ساختارها طوری طراحی شده‌اند که قابل جدا کردن و بازیافت توسط متخصصان باشند.

به منظور حفظ منابع مواد خام، این خودرو از مواد بازیافتی و پلاستیک‌ها یا مواد تجدید شدنی تشکیل شده است (مواد گیاهی یا حیوانی مثل کتان و پشم).

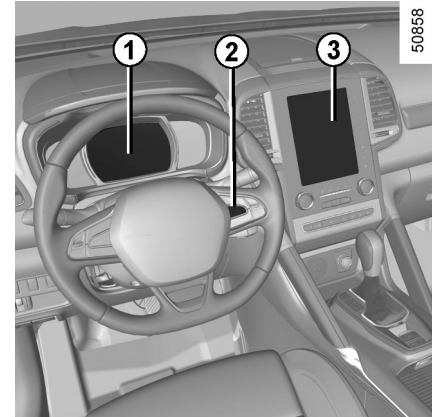

در صورتی که خودرو مجهز به این سیستم باشد، این سیستم فشار باد لاستیک را بررسی می‌کند.

اصول عملکردی

هر چرخ (به جزء چرخ زاپاس) دارای یک سوپاپ باد لاستیک است که در فواصل معینی، فشار باد لاستیک‌ها را اندازه‌گیری می‌کند. این سیستم در نمایشگر 1 داخل خودرو از کافی بودن باد لاستیک‌ها و یا کم بودن باد و نشستی آن خبر می‌دهد.

تنظیم مجدد فشار استاندارد باد لاستیک‌ها

این موارد باید انجام گیرد:

- هنگامی که فشار باد استاندارد لاستیک برای وفق دادن با شرایط نیاز به تغییر دارد (خالی، حمل بار، رانندگی در بزرگراه و غیره)؛
 - پس از جابه‌جا کردن چرخ‌ها (این مورد توصیه نمی‌شود)؛
 - پس از تعویض چرخ‌ها.
- پس از سرد بودن لاستیک‌ها فشار باد آنها باید اندازه‌گیری شود.
- فشار باد لاستیک‌ها باید به نوع کاربرد کنونی هماهنگ باشد (خالی، بار، رانندگی در بزرگراه و غیره).

تنظیم مجدد

حین قرار داشتن سوئیچ در موقعیت ON:

- دکمه 2 را به‌طور مکرر و مختصر فشار دهید تا فشار باد لاستیک، بسته به مدل خودرو "Tyre pressure" انتخاب شود؛
 - دکمه 2 را (برای حدود سه ثانیه) فشار داده و نگه دارید تا مجدداً تنظیم شود. لاستیکی که چشمک می‌زند به همراه پیام "Learning TP initiated" و سپس "Tyres location in progress" نشانگر این است که درخواست تنظیم مجدد تأیید شده است.
- پس از چندین لحظه رانندگی تنظیم مجدد انجام می‌شود.
- اگر تنظیم مجدد همراه با سفرهای کوتاه باشد پیام "Tyres location in progress" در شروع مجدد بعدی نمایش داده می‌شود.
- ### توجه
- فشار باد استاندارد نباید کمتر از مقدار توصیه شده که در قاب درب مشخص شده است باشد.

در صورتی که خودروی شما مجهز به سیستم مسیریاب می‌باشد می‌توانید با استفاده از صفحه نمایش چندمنظوره 3 تنظیمات مجدد را انجام دهید.

در منو "Vehicle"، "Tyre pressure" را انتخاب نمایید.

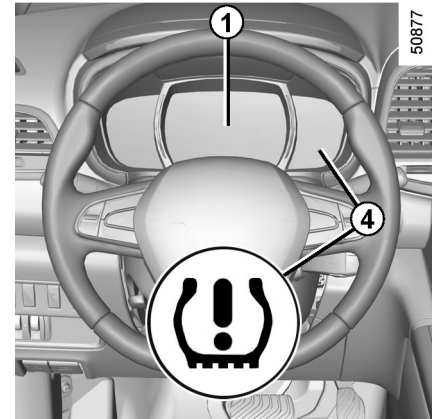

50877

23491

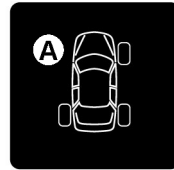

« پنچری »

چرخ B، به رنگ قرمز همراه با چراغ هشدار 4 روشن می‌شود، پیغام "Puncture" ظاهر و صدای بیپ شنیده می‌شود.

این پیغام همراه با چراغ هشدار STOP ظاهر می‌شود و نشانگر این است که چرخ پنچر یا به شدت کم باد شده است. آن را تعویض کرده یا با نمایندگی‌های مجاز تماس حاصل نمایید. در صورت کم‌باد بودن فشار باد را افزایش دهید.

"سنسورهای بررسی فشار باد لاستیک"

چرخ A محو می‌شود، چراغ هشدار 4 (بیپ) برای چند ثانیه چشمک می‌زند سپس روشن باقی می‌ماند و پیغام "Check tyre pressure sensors" ظاهر می‌شود.

این پیغام همراه با چراغ هشدار (چرخ) ظاهر می‌شود و نشانگر این است که حداقل یکی از چرخ‌ها مجهز به سنسور نمی‌باشد (مثلاً چرخ زاپاس). در غیر این صورت با نمایندگی مجاز تماس حاصل نمایید.

« تنظیم فشار باد لاستیک »

چرخ B نشان داده شده، به رنگ نارنجی همراه با چراغ هشدار 4 (بیپ) روشن می‌شود و پیغام "Adjust tyre pressure" نمایش داده می‌شود و نشانگر این است که باد لاستیک خالی شده است. در صورت نیاز فشار باد لاستیک هر چهار لاستیک را زمانی که سرد هستند مجدداً تنظیم نمایید. چراغ هشدار 4 (بیپ) پس از چند لحظه رانندگی خاموش می‌شود.

نمایشگر

نمایشگر 1 و چراغ هشدار 4 (بیپ) در صفحه نمایشگر نقص در فشار باد لاستیک را به شما اطلاع می‌دهد (پنچری لاستیک، سوراخ شدن لاستیک، نقص سیستم و غیره).

چراغ هشدار STOP به معنای توقف فوری برای ایمنی مالک خودرو می‌باشد. به محض اینکه شرایط ترافیکی اجازه داد توقف نمایید.



کاهش ناگهانی فشار باد لاستیک (ترکیدن و غیره) قابل شناسایی توسط سیستم نمی‌باشد.

"محل نقص لاستیک"

حین رانندگی اگر یک یا چند چرخ مجهز به سنسور، توسط کارت رنو شناسایی نشود این پیام "Tyres location failure" ظاهر می‌شود. با نمایندگی‌های مجاز تماس حاصل نمایید.

تنظیم مجدد فشار باد لاستیک

فشار باد لاستیک‌ها هنگامی که سرد هستند باید تنظیم شوند (لطفاً به اطلاعات برجسب واقع در کناره درب راننده مراجعه نمایید). در صورتی که فشار باد لاستیک هنگامی که سرد هستند چک نشود، توصیه می‌شود فشار باد لاستیک‌ها، اندازه ۰/۲ تا ۰/۳ بار (۳PSI) زیاد شود. هرگز باد لاستیک داغ را خالی نکنید.

تعویض چرخ / لاستیک

این سیستم نیازمند تجهیزات خاص می‌باشد (چرخ‌ها، لاستیک‌ها، سنسورها و غیره). به اطلاعات بخش "لاستیک‌ها" در فصل ۵ مراجعه کنید.

برای تعویض لاستیک‌ها و پیدا کردن تجهیزات مطابق با سیستم با نمایندگی‌های مجاز تماس حاصل نمایید. استفاده از هرگونه تجهیزات دیگر به عملکرد صحیح سیستم یا سنسور آسیب می‌رساند.

چرخ زاپاس اضطراری

در صورتی که خودرو مجهز به چرخ زاپاس اضطراری باشد این چرخ فاقد سنسور است.

وسایل تعمیر لاستیک و کیت پنچرگیری

به دلیل اینکه سوپاپ‌ها به‌طور ویژه طراحی شده‌اند، تنها از تجهیزات تایید شده توسط شبکه ارتباطی ما استفاده نمایید. به اطلاعات بخش "کیت پنچرگیری" در فصل ۵ مراجعه کنید.

تعویض چرخ‌ها



ممکن است سیستم بسته به نوع استفاده از چرخ جدید و فشار تشخیص داده شده چند دقیقه طول بکشد تا فشار باد را شناسایی کند؛ فشار باد لاستیک را پس از هرگونه عملیات بررسی نمایید.

این عملکردها، کمک‌های اضافی هنگام شرایط بحرانی رانندگی است.



هرچند که، این عملکردها جایگزینی برای عملکرد راننده نیستند. فشار باد لاستیک‌ها از جمله چرخ زاپاس را هر ماه بررسی نمایید.

بسته به مدل خودرو شامل موارد زیر می‌باشد:

- ABS (سیستم ترمز ضد قفل)؛
- ESC (کنترل پایداری الکتریکی) با کنترل کم فرمانی و کنترل کشش؛
- ترمز کمکی اضطراری؛
- ترمز اضطراری فعال؛
- سیستم کمکی شروع به حرکت در سربالایی.

ABS (سیستم ترمز ضد قفل)

تحت شرایط ترمزگیری سخت، سیستم ABS از قفل شدن چرخ‌ها جلوگیری می‌کند و به کنترل مسافت ترمزگیری و کنترل خودرو کمک می‌کند. تحت این شرایط، می‌توانید خودرو را برای جلوگیری از برخورد با مانع هنگام ترمزگیری کنترل نمایید. علاوه بر این، این سیستم فاصله توقف را به ویژه در جاده‌هایی با شرایط سخت (جاده‌های خیس و غیره) افزایش می‌دهد. هر بار که سیستم فعال شود شما لرزشی در پدال ترمز حس خواهید کرد. ABS به هیچ‌وجه عملکرد فیزیکی خودرو مربوط به سطح جاده را بهبود نمی‌بخشد. پیروی از قوانین رانندگی، **ضروری** می‌باشد (مثل رانندگی در مسافت مطمئن از خودروی جلویی و غیره).

در مواقع اضطراری، پدال ترمز را محکم‌تر و مداوم فشار دهید. نیازی به پمپ کردن (پدال زدن) مجدد نیست. ABS نیروی وارده به سیستم ترمز را تعدیل می‌کند.



این عملکردها، کمک‌های اضافی هنگام شرایط بحرانی رانندگی است، عملکرد خودرو را کنترل کرده تا با شرایط رانندگی سازگار شود. هر چند که، این عملکردها جایگزینی برای عملکرد راننده نیستند. این عملکردها محدودیت خودرو را افزایش نمی‌دهند و نباید مشوقی برای رانندگی با سرعت بالا باشند. بنابراین این عملکردها تحت هیچ شرایطی جایگزینی برای مسئولیت راننده نیستند (راننده همواره باید برای بروز حوادث ناگهانی که ممکن است حین رانندگی اتفاق بیفتد آماده باشد).

ابزارهای کمکی و تجهیزات رانندگی (۲/۹)

نقص عملکردی:

-  و  در صفحه نمایشگر در کنار پیغام "Check ABS" و "Check" و "braking system" و "Check ESC" ظاهر می‌شوند: ABS و ESC و ترمز کمکی اضطراری غیرفعال هستند، ولی همواره ترمز فعال است.
 -  ،  ،  و  در کنار پیغام "Braking system fault" در صفحه نمایشگر ظاهر می‌شوند. نشانگر نقص در سیستم ترمز می‌باشد.
- در هر صورت، با نمایندگی‌های مجاز تماس حاصل نمایید.

 سیستم ترمز خودروی شما تا حدودی مؤثر است. ولی به هر حال ترمزگیری ناگهانی بسیار خطرناک است و توقف خودرو، به محض اینکه شرایط ترافیکی اجازه داد الزامی می‌باشد.

با نمایندگی‌های مجاز تماس حاصل نمایید.

 چراغ هشدار **STOP** به این معناست که باید برای ایمنی خود پس از اینکه شرایط جاده اجازه داد خودرو را متوقف نمایید، موتور را خاموش کنید و مجدداً روشن نکنید. با نمایندگی‌های مجاز تماس حاصل نمایید.

نقص عملکردی

هنگامی که سیستم نقصی را در عملکرد شناسایی می‌کند، پیغام "Check ESC" و چراغ هشدار

در صفحه نمایشگر ظاهر می‌شود.  و 

در این حالت، ESC غیرفعال می‌شود. با نمایندگی‌های مجاز تماس حاصل نمایید.

کنترل کم فرمانی

این سیستم عملکرد ESC را در مورد کنترل فرمان، بهینه‌سازی می‌کند (سر خوردن اکسل جلوی خودرو).

کنترل کشش

این سیستم به محدود کردن هرزگرد چرخ‌ها و کنترل خودرو هنگام شتابگیری یا کاهش سرعت کمک می‌کند.

اصول عملکردی

با استفاده از سنسور چرخ، این سیستم سرعت چرخ‌ها را در تمام مدت کنترل کرده و چرخش آنها را نیز کنترل می‌نماید. در صورتی که یک چرخ شروع به لغزش نماید، سیستم به‌طور اتوماتیک ترمز می‌کند تا نیروی محرک چرخ با میزان چسبندگی سازگار شود.

این سیستم همچنین دور موتور در دسترس چرخ‌ها را مستقل از فشار وارد شده در پدال گاز تنظیم می‌کند.

کنترل پایداری الکتریکی ESC با کم فرمانی و کنترل کشش

کنترل پایداری الکتریکی ESC

این سیستم به حفظ کنترل خودرو در شرایط بحرانی به شما کمک خواهد کرد (جلوگیری از برخورد با مانع، کنترل فرمان در پیچ و غیره).

اصول عملکردی

سنسوری در غریبک فرمان وجود دارد که مسیر انتخابی توسط راننده را تشخیص می‌دهد. دیگر سنسورها در تمام خودرو مسیر واقعی حرکت را اندازه‌گیری می‌کنند.

این سنسور جهت انتخاب شده توسط راننده را با جهت حرکت واقعی خودرو مقایسه کرده و در صورت نیاز با کنترل ترمز روی چرخ‌های خاص و/یا قدرت موتور مسیر را تصحیح می‌کند. در صورتی که سیستم درگیر باشد چراغ هشدار  روی صفحه نمایشگر چشمک می‌زند.

سیستم کنترل کشش، ایمنی اضافی را فراهم می‌کند. توصیه می‌شود هنگامی که این عملکرد غیرفعال است رانندگی نکنید. با فشار دادن مجدد کلید 1 آن را اصلاح کنید.

توجه: عملکرد، به‌طور اتوماتیک زمانی که سوئیچ در موقعیت on قرار می‌گیرد یا زمانی که سرعت تقریباً از ۴۰ km/h (۲۴ mph) بیشتر باشد، دوباره فعال می‌شود.

سیستم ترمز کمکی اضطراری

این سیستم مکمل ABS می‌باشد و به کاهش فاصله توقف خودرو کمک می‌کند.

اصول عملکردی

این سیستم برای تشخیص موقعیت ترمز اضطراری می‌باشد. در این حالت، ترمز کمکی بلافاصله، حداکثر توان را به‌کار گرفته و ممکن است ABS را فعال نماید. ترمز ABS تا زمانی که پدال ترمز را فشار دهید فعال است.

روشن شدن چراغ‌های هشدار خطر

بسته به مدل خودرو، در صورت کاهش ناگهانی سرعت، این چراغ‌ها روشن می‌شوند.

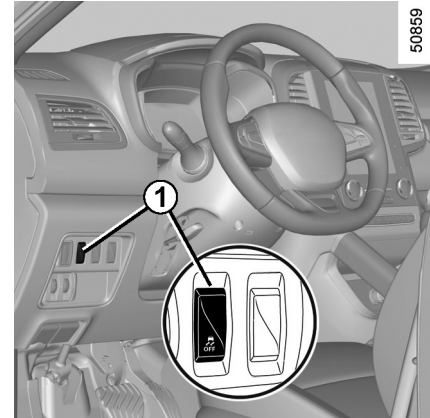

غیرفعال کردن عملکرد

(بسته به مدل خودرو)

در بعضی از موارد (رانندگی در جاده‌های خیس: برفی، گلی و غیره یا رانندگی با زنجیرچرخ)، ممکن است سیستم نیروی خروجی موتور را، جهت محدود کردن هرزگرد چرخ‌ها کاهش دهد. در صورت عدم نیاز، ممکن است با فشار دادن کلید 1 این عملکرد غیرفعال شود.

پیغام "TRACTION CONTROL OFF" برای اطلاع دادن به شما در صفحه نمایشگر ظاهر می‌شود.

این عملکردها، کمک‌های اضافی هنگام شرایط بحرانی رانندگی است، عملکرد خودرو را کنترل کرده تا با شرایط رانندگی سازگار شود.



هرچند که، این عملکردها جایگزینی برای عملکرد راننده نیستند. این عملکردها محدودیت خودرو را افزایش نمی‌دهند و نباید مشوقی برای رانندگی با سرعت بالا باشند. بنابراین این عملکردها تحت هیچ شرایطی جایگزین برای مسئولیت راننده نیستند (راننده همواره باید برای بروز حوادث ناگهانی که ممکن است حین رانندگی اتفاق بیفتد آماده باشد).

در صورت فشار دادن پدال ترمز و شناسایی بروز تصادف، نیروی ترمز افزایش می‌یابد. در صورتی که راننده قادر به نشان دادن عکس‌العمل به این هشدار نباشد، سیستم ترمزها را فعال می‌کند.

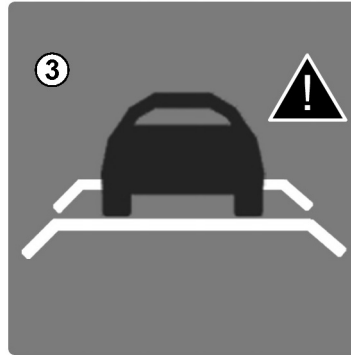

39626

عملکرد

حین رانندگی (سرعت بین ۳۰ km/h تا ۱۴۰ km/h (۲۰ mph و ۸۵ mph))، در صورت احتمال بروز تصادف با خودروی جلویی، چراغ هشدار 3 در صفحه نمایشگر به رنگ قرمز روشن شده و صدای بیپ شنیده می‌شود.

این سیستم تنها خودروهایی که در مسیر مشابه قرار دارند را شناسایی می‌کند. سیستم قادر به تشخیص موتورسیکلت‌ها نیست زیرا تشخیص مسیر آن‌ها دشوار است.

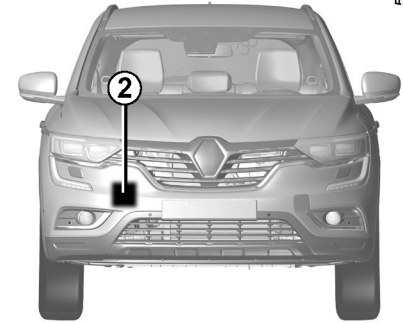

50860

ترمز اضطراری

با استفاده از سنسور 2، سیستم فاصله جسمی که در جلو قرار گرفته است را محاسبه می‌کند و در صورت وجود خطر تصادف از جلو به راننده هشدار می‌دهد. راننده برای جلوگیری از بروز تصادف می‌تواند ترمز کند.

توجه: از مسدود نبودن سنسور 2 (کثیفی، گل، برف و غیره یا توسط تجهیزات جانبی مثل گارد) اطمینان حاصل نمایید.

ابزارهای کمکی و تجهیزات رانندگی (۶/۹) (ممکن است خودروی تحویلی فاقد آپشن Driving Assistance و Active braking باشد)

کلید **OK 6** را مجدداً فشار دهید تا عملکرد فعال یا غیرفعال شود:

عملکرد فعال است

عملکرد غیرفعال است

هنگامی که سیستم غیرفعال است چراغ هشدار در صفحه نمایشگر ظاهر می‌شود. هر بار که سوئیچ در موقعیت ON قرار بگیرد سیستم دوباره فعال می‌شود.

شرایط فعال نشدن سیستم

سیستم فعال نمی‌شود:

- هنگامی که اهرم تعویض دنده در حالت خلاص باشد؛
 - هنگامی که ترمز پارک فعال باشد؛
 - هنگام دور زدن؛
 - در خودروهای چهارچرخ محرک، زمانی که مدیریت پایداری الکترونیکی (ESC) با کنترل کم فرمانی و کنترل کشش غیرفعال است (به بخش "برنامه‌ریزی پایداری الکترونیکی (ESC)" با کم فرمانی و کنترل کشش مراجعه نمایید).
- چراغ هشدار  روشن می‌شود.

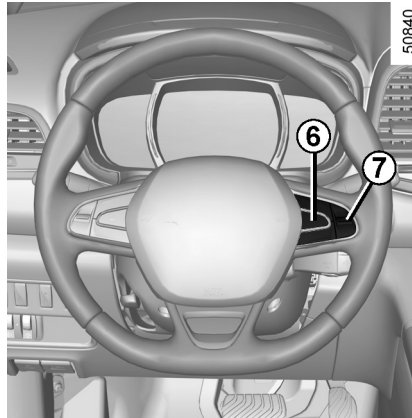

برای خودروهای فاقد سیستم مسیریاب

- هنگامی که خودرو بی حرکت است، کلید **OK 6** را فشار داده و نگه دارید تا وارد منو شوید.
- مکرراً کنترل **7** را به طرف بالا و پایین فشار دهید تا وارد منوی "Driving assistance" شوید. کلید **OK 6** را فشار دهید.
- مکرراً کنترل **8** را به طرف بالا و پایین فشار دهید تا وارد منوی "Active braking" شوید. کلید **OK 6** را فشار دهید.

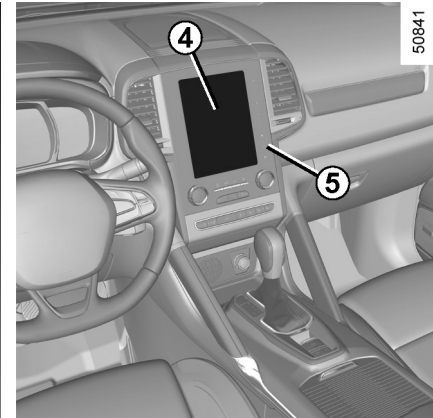

فعال / غیرفعال کردن سیستم

برای خودروهای مجهز به سیستم مسیریاب در صفحه نمایش چندمنظوره **4** منوی "Vehicle"، "Driving assistance" و "Active braking" و سپس "OFF" یا "ON" را انتخاب نمایید.

از طریق دکمه **5** می‌توانید به منوی "Driving assistance" دسترسی پیدا کنید.

نقص عملکردی

هنگامی که سیستم نقصی شناسایی می‌کند، چراغ هشدار  در صفحه نمایشگر روشن و پیغام "Active braking disconnected" نمایش داده می‌شود: دو احتمال وجود دارد.

- سیستم به‌طور موقت مختل شده است (برای مثال: رادار توسط گل، کثیفی، برف و غیره مسدود شده است). در این حالت خودرو را پارک کرده و موتور را خاموش نمایید. محل شناسایی رادار را تمیز کنید. در استارت بعدی موتور چراغ هشدار و پیغام خاموش می‌شوند.
- در غیراین‌صورت، این موضوع ممکن است به دلایل دیگر باشد؛ با نمایندگی‌های مجاز تماس حاصل نمایید.



ترمز اضطراری

این عملکرد کمک اضافی رانندگی است. هرچند که این عملکردها جایگزین مناسبی برای عملکرد و توجه راننده نیستند، راننده باید همواره کنترل خودرو را در دست داشته باشد.

سرویس / تعمیر سیستم

- در صورت بروز ضربه، ممکن است زاویه سنسور تغییر کند و آن را تحت تأثیر قرار دهد. عملکرد را غیرفعال نمایید سپس با نمایندگی‌های مجاز تماس حاصل نمایید.
- هرگونه عملیاتی در محدوده رادار (تعمیر، تعویض، لمس، رنگ کردن) باید توسط افراد متخصص انجام بگیرد، تنها نمایندگی‌های مجاز قادر به سرویس این سیستم هستند.
- نصب تجهیزات جانبی که ممکن است سیستم رادار را مسدود نماید ممنوع می‌باشد (گارد و غیره).

تنها نمایندگی‌های مجاز قادر به سرویس سیستم هستند.

در صورت بروز اختلال در سیستم

- بعضی از شرایط ممکن است به سیستم آسیب برساند، مثل:
- محیط‌های پیچیده (پل‌های فلزی و غیره)؛
 - شرایط نامساعد آب و هوا (برف، تگرگ، لایه نازک یخ کنار جاده).
- خطر ترمز ناگهانی وجود دارد.

ترمز اضطراری



محدودیت عملکرد ترمز اضطراری

- سیستم تنها به خودروهایی که در حال حرکت هستند یا احساس می‌کنند که در حال حرکت هستند پاسخ می‌دهد.
- خودروهایی که در مسیر مقابل هستند هیچ‌یک از هشدارها را فعال نمی‌کنند.
- محدوده سنسور همواره باید تمیز و عاری از هرگونه تغییرات باشد تا عملکرد صحیحی داشته باشد.
- سیستم عکس‌العملی نسبت به وسیله نقلیه کوچک مثل موتورسیکلت، دوچرخه نشان نمی‌دهد.

غیرفعال کردن عملکرد

عملکرد غیرفعال می‌شود اگر:

- چراغ ترمز کار نکند؛
- جلوی خودرو ضربه یا آسیب دیده باشد؛
- خودرو بکسل شود (خرابی خودرو).

متوقف کردن عملکرد

در هر زمان با فشار دادن پدال گاز می‌توانید عملکرد را متوقف نمایید.
در صورتی که راننده متوجه هرگونه رفتار غیرعادی سیستم شود، باید با نمایندگی‌های مجاز تماس حاصل نمایید.

سیستم کمکی شروع به حرکت در سربالایی
بسته به سطح شیب‌دار، این تجهیزات هنگام بالا رفتن از سربالایی به راننده کمک می‌کند. این سیستم از حرکت خودرو به سمت عقب به‌طور اتوماتیک و درگیر کردن ترمز هنگامی که راننده پای خود را از پدال ترمز برداشته و روی گاز می‌گذارد جلوگیری می‌کند.

عملکرد سیستم

این سیستم تنها زمانی عمل می‌کند که دسته دنده در موقعیتی (به جز **N** (خلاص) یا **p** (پارک) در خودروهایی با گیربکس اتوماتیک) قرار داشته باشد و خودرو کاملاً متوقف باشد (پدال ترمز را فشار دهید).

این سیستم، خودرو را برای حدود **۲ ثانیه** نگه می‌دارد. سپس ترمز به‌تدریج آزاد می‌شود (خودرو با توجه به سراسیمگی حرکت می‌کند).



سیستم کمکی شروع به حرکت در سربالایی نمی‌تواند کاملاً از حرکت خودرو در هر شرایطی به سمت عقب خودداری نماید (سطوح شیب‌دار و غیره). در همه موارد، راننده می‌تواند با فشار دادن پدال ترمز از حرکت عقب خودرو جلوگیری نماید. عملکرد سیستم کمکی شروع به حرکت در سربالایی نباید برای توقف‌های طولانی مورد استفاده قرار بگیرد: از پدال ترمز استفاده کنید. این سیستم برای توقف دائمی خودرو طراحی نشده است، در صورت نیاز برای توقف خودرو از پدال ترمز استفاده نمایید. راننده همواره باید در سراسیمگی‌ها و/یا سطوح لغزنده هوشیار باشد. خطر صدمات جدی وجود دارد.

انتخابگر حالت

بسته به شرایط جاده، انتخابگر 1 شما را قادر می‌سازد حالت‌های زیر را انتخاب نمایید:

- AUTO (اتوماتیک)؛
- 2WD (دو چرخ محرک)؛
- 4WD (چهارچرخ محرک).

حالت "AUTO"

برای فعال کردن این حالت، انتخابگر 1 را در موقعیت "AUTO" قرار دهید.

اصول عملکردی

حالت "AUTO" به‌طور اتوماتیک در گشتاور موتور بین اکسل (محور) جلو و عقب براساس شرایط جاده و سرعت خودرو توزیع می‌شود. این موقعیت کنترل خودرو را بهینه می‌کند. از این حالت برای همه جاده‌ها (خشک، برفی، لغزنده و غیره) یا هنگام یدک‌کشی (تریلر یا کاروان) استفاده نمایید. این چراغ هشدار **4WD AUTO** در صفحه نمایشگر روشن می‌شود.

حالت "2WD"

برای فعال کردن این حالت، انتخابگر 1 را در موقعیت "2WD" قرار دهید. چراغ هشدار **2WD** در صفحه نمایشگر روشن می‌شود.

اصول عملکردی

حالت "2WD" تنها از چرخ‌های جلو استفاده می‌کند. از این حالت فقط در جاده‌های خشک و دارای چسبندگی خوب استفاده نمایید.

برای غیرفعال کردن این حالت، انتخابگر 1 را در موقعیت "AUTO" قرار دهید. چراغ هشدار **2WD** در صفحه نمایشگر خاموش می‌شود.

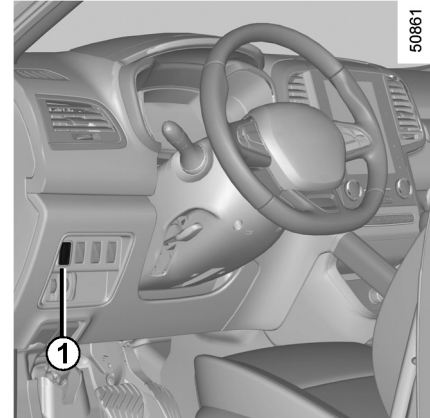

به خاطر داشته باشید که رانندگی با خودروهای خارج از جاده (off - road) نسبت به رانندگی عادی بسیار متفاوت است. برای استفاده از خودروی خود در شرایط خارج از جاده، توصیه می‌شود که رانندگی با خودروی 4x4 (4WD) را یاد بگیرید. ایمنی شما و سرنشینانتان برعهده شما است و به مهارت شما هنگام رانندگی بستگی دارد.

حالت "4WD Lock"

برای فعال کردن این حالت، انتخابگر 1 را در موقعیت "4WD Lock" قرار دهید. انتخابگر به موقعیت "AUTO" برمی‌گردد. چراغ هشدار **4WD LOCK** در صفحه نمایشگر روشن می‌شود.

اصول عملکردی

حالت چهارچرخ محرک "4WD Lock" گشتاور موتور را بین اکسل (محور) جلو و عقب به منظور بهینه‌سازی عملکرد خودرو در موقعیت‌های خارج از جاده توزیع می‌کند. این حالت فقط در شرایط سخت رانندگی (گل، سطوح شیبدار، شن و ماسه) استفاده شود.

برای غیرفعال کردن این حالت، انتخابگر 1 را در موقعیت چهارچرخ محرک "4WD" قرار دهید. چراغ هشدار در صفحه نمایشگر خاموش می‌شود.

توجه: اگر سرعت خودرو از 40 km/h (24.8 mph) در حالت چهارچرخ محرک تجاوز کند، سیستم به‌طور اتوماتیک به حالت "AUTO" برمی‌گردد. چراغ هشدار **4WD LOCK** خاموش و چراغ هشدار **4WD AUTO** روشن می‌شود.

مشخصات خاص گیربکس‌های چهارچرخ محرک

هنگامی که حالت "AUTO" یا "4WD Lock" فعال می‌شود، ممکن است صدایی به گوش برسد. اگر سیستم تفاوتی بین ابعاد چرخ جلو و عقب شناسایی کند (مثلاً کم‌باد بودن، سایش شدید در اکسل)، سیستم به‌طور اتوماتیک به حالت "2WD" می‌رود. پیغام "4WD unavailable unsuitable tyres" در صفحه نمایشگر نمایش داده می‌شود. با سرعت متوسط حرکت کرده و به نمایندگی مجاز مراجعه نمایید.

این مشکل را می‌توان با تعویض لاستیک برطرف نمود. همیشه از چهار لاستیک مشابه و دارای درجه سایش مشابه استفاده نمایید (مارک، پروفایل مشابه و غیره). در صورت چرخش بیش از حد، اجزای مکانیکی ممکن است بیش از حد داغ شوند.

اگر این اتفاق افتاد:

- در ابتدا، چراغ هشدار **4WD LOCK** روشن می‌شود. حالت "4WD Lock" هنوز فعال است - با این وجود توصیه می‌شود که هرچه سریعتر توقف نموده و اجازه دهید سیستم خنک شود (تا چراغ هشدار خاموش شود)؛
- اگر چرخ‌ها هنوز می‌چرخند، سیستم به‌طور اتوماتیک به حالت دوچرخ محرک ("2WD") می‌رود تا از اجزای مکانیکی محافظت نماید. پیغام "4WD overheating" در صفحه نمایشگر نمایش داده می‌شود. درحالی‌که پیغام نمایش داده می‌شود نمی‌توان حالت را تغییر داد.

پس از توقف موتور، پنج دقیقه طول می کشد تا سیستم خنک شود.

در صورتی که سیستم چرخش بیش از حد چرخ‌های جلو را تشخیص دهد، موتور چرخش هرزگرد چرخ‌ها را کاهش می‌دهد.

ترمزهای ضد قفل در حالت LOCK (قفل)

زمانی که حالت "4WD Lock" فعال است، ABS به حالت off-road (خارج از جاده) تغییر وضعیت می‌دهد. در این حالت، ممکن است چرخ‌ها به‌طور متناوب برای چسبندگی بهتر قفل شوند، بنابراین فاصله ترمزگیری در سطوح نرم کاهش می‌یابد. زمانی که این حالت فعال است:

- حین ترمزگیری قابلیت حرکت خودرو محدود می‌شود. این حالت عملکردی در شرایط دارای چسبندگی پایین توصیه نمی‌شود (به‌طور مثال: یخ).

- ممکن است صدایی وجود داشته باشد. این امر عادی است و نشانگر نقص نمی‌باشد.

برنامه پایداری الکترونیکی و کنترل کشش

حین رانندگی در شرایط خارج از جاده

هنگام رانندگی در سطوح نرم (شن، گل، برف)، توصیه می‌شود که عملکرد ESC را با فشار دادن کلید "ESC" غیرفعال نمایید.

در این حالت تنها ترمز چرخ‌ها فعال است. این عملکرد ترمزها را در هر چرخشی که چرخش هرزگرد دارد اعمال می‌کند و اجازه می‌دهد گشتاور موتور به چرخ‌های دارای چرخش هرزگرد منتقل شود. این حالت هنگام عبور از پل‌ها مفید است.

همه عملکردهای ESC زمانی که سرعت خودرو به 50 km/h (30 mph) 40 km/h (24.8 mph) در حالت 4WD برسد و زمانی که موتور مجدداً روشن یا کلید "ESC" مجدداً فشار داده شود، فعال می‌شوند.

نقص عملکردی

اگر سیستم نقصی را شناسایی کند، به‌طور اتوماتیک به حالت "2WD" تغییر می‌یابد. پیغام "Check 4WD" در صفحه نمایشگر ظاهر شده و

چراغ هشدار **2WD** و  روشن می‌شود. هرچه سریعتر به نمایندگی‌های مجاز مراجعه نمایید. هنگامی که نقصی وجود دارد، ممکن است سیستم قادر به تغییر حالت‌های "2WD" یا "4WD Lock" نباشد. حالت "AUTO" فعال باقی می‌ماند.

هرچه سریعتر با نمایندگی مجاز تماس حاصل نمایید.

سیستم چهارچرخ محرک



- صرفنظر از حالت انتخابی، اگر یک یا چند چرخ در تماس با زمین نیستند موتور را استارت نزنید (به‌طور مثال زمانی که خودرو روی جک یا غلطک است).
- انتخابگر حالت را هنگام دور زدن، با دنده عقب حرکت کردن یا زمانی که چرخ‌ها بیش از حد می‌چرخند غیرفعال نکنید. تنها زمانی که خودرو در مسیر مستقیمی حرکت می‌کند از حالت "2WD"، "AUTO" یا "4WD Lock" انتخاب نمایید.
- تنها از لاستیک‌های دارای شرایط لازم استفاده نمایید.
- حالت "4WD Lock" تنها مناسب رانندگی در شرایط خارج از جاده است. استفاده از این حالت در شرایط دیگر ممکن است روی قابلیت حرکت‌پذیری خودرو تأثیر منفی گذاشته و به اجزاء متحرک صدمه بزند.
- همواره اطمینان حاصل نمایید که لاستیک‌های دارای مشخصات مشابه (مارک، اندازه، ساخت، سایش) در هر چهار چرخ نصب شده است. نصب لاستیک‌هایی با سایز متفاوت در چرخ‌های جلو و عقب و/یا راست و چپ ممکن است تأثیرات بدی روی لاستیک‌ها، گیربکس، بخش انتقال نیرو و دنده پینیون‌های دیفرانسیل عقب داشته باشد.

هشدار رانندگی بین خطوط (۱/۳)

هنگامی که خودرو به طور تصادفی از خطوط عبور کند این سیستم به راننده اطلاع می‌دهد. این عملکرد از دوربینی که روی شیشه جلو و پشت آینه دید عقب داخل قرار دارد استفاده می‌کند.



این عملکرد یک ابزار کمکی رانندگی است که در هنگام بروز عبور تصادفی از خطوط ممتد و یا خطوط متقاطع عمل می‌کند. با این وجود، این عملکرد نباید جایگزینی برای راننده باشد. این عملکرد تحت شرایط خاص دچار اختلال می‌شود:

- دید ضعیف (باران، برف، مه، کثیف بودن شیشه جلو، اشعه خورشید، مه‌بم بودن خطوط جاده و غیره)؛
- جاده‌هایی با پیچ‌های تند؛
- نزدیک بودن به خودرویی در لاین مشابه؛
- علائم قدیمی جاده‌ای غیرقابل تشخیص یا دور بودن از علائم؛
- جاده‌های باریک؛
- ...

در این حالت، نشانگر دید بدون هیچ رنگی در صفحه نمایشگر روشن باقی می‌ماند تا نشان دهد که عملکرد کار نمی‌کند (خطوط قابل شناسایی نیستند). تحت هیچ شرایطی این عملکرد نباید جایگزینی برای توجه راننده حین حرکت باشد.

هشدار رانندگی بین خطوط (۲/۳) (ممکن است خودروی تحویلی فاقد سیستم Lane departure باشد)

عملکرد به راننده اطلاع می‌دهد اگر:

- سرعت خودرو بالای ۷۰ km/h (۴۵ mph) باشد؛
- و
- خطوط شناسایی شده و نشانگر 3 به رنگ سبز روشن می‌شود.

در صورتی که خطوط بدون اینکه نمایشگر جهت فعال شود، متقاطع گردند، عملکرد هشدار فعال می‌شود. عملکرد از طریق صدای بیپ و نمایش نشانگر قرمز رنگ عبور از خطوط در صفحه نمایشگر به راننده هشدار می‌دهد.

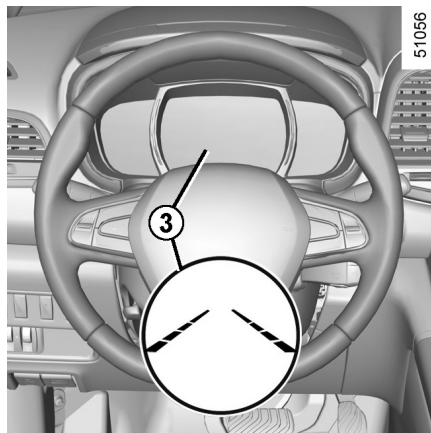

عملکرد

هنگامی که عملکرد فعال است، نشانگر 3 برای خطوط سمت راست و چپ در صفحه نمایشگر، به رنگ خاکستری روشن می‌شود.

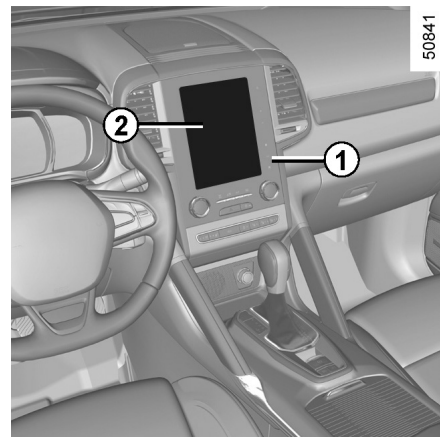

فعال / غیرفعال کردن

خودروهای مجهز به سیستم مسیریاب در صفحه نمایش چند منظوره 2: "Vehicle"، "Lane departure warning"، "Driving assistance" سپس "ON" یا "OFF" را انتخاب نمایید.

از طریق دکمه 1 می‌توانید به منوی "Driving assistance" دسترسی پیدا کنید.



تنظیم

خودروهای مجهز به سیستم مسیریاب

- در صفحه نمایش چندمنظوره 2، "Vehicle"، "Lane departure warning"، "Driving assistance" settings را انتخاب نمایید.
- صدا: سطح صدا را بین یک تا پنج تنظیم نمایید؛
- حساسیت: تنظیم سطح حساسیت شناسایی خطوط. برای انجام این امر:
- "Low" عبور از روی خط؛
- "Average" متمایل شدن به سمت خطوط؛
- "high" نزدیک خطوط.

خودروهای فاقد سیستم مسیریاب

- حین توقف خودرو، کلید 4 OK را فشار داده و نگه دارید تا وارد منو شوید؛
- به طور مکرر کنترل 5 را به طرف بالا و پایین فشار دهید تا وارد منوی "Driving assistance" شوید. کلید 4 OK را فشار دهید؛

- به طور مکرر کنترل 5 را به طرف بالا و پایین فشار دهید تا وارد منوی "Lane departure warning" settings شوید، سپس کلید 4 OK را فشار دهید؛
- صدا: سطح صدا را بین یک تا سه تنظیم نمایید؛
- حساسیت: تنظیم سطح حساسیت شناسایی خطوط. برای انجام این
- "Low" عبور از روی خطوط؛
- "Average" متمایل شدن به سمت خطوط؛
- "high" نزدیک خطوط.

نقص عملکردی

- در صورت وجود نقص فنی پیغام "Lane departure warning check" در صفحه نمایشگر نمایش داده می شود و نشانگر وضوح خطوط سمت چپ و راست از صفحه نمایشگر ناپدید می شوند.
- با نمایندگی های مجاز تماس حاصل نمایید.

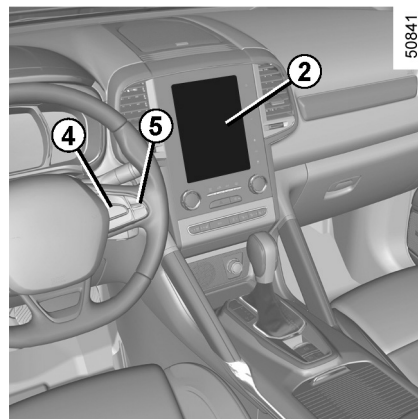

شرایط فعال نشدن هشدارها

- چراغ های راهنما کمتر از دو ثانیه قبل انحراف از خطوط فعال می شوند؛
- انحراف خیلی سریع؛
- رانندگی مداوم روی خطوط؛
- روی پیچ، عملکرد اجازه دور زدن آرام را فراهم می کند؛
- فعال شدن چراغ های هشدار خطر؛
- ...

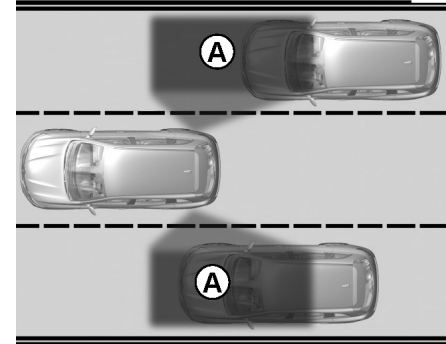

این سیستم وجود سایر خودروها در محدوده **A** را به راننده هشدار می‌دهد. هنگامی که سرعت خودرو بین حدود ۳۰km/h و (۱۹mph) و ۱۴۰km/h (۸۷mph) است سیستم فعال می‌شود. این عملکرد از سنسورهای 1 که جلو و پشت هر دو طرف سپر نصب شده است، استفاده می‌کند.

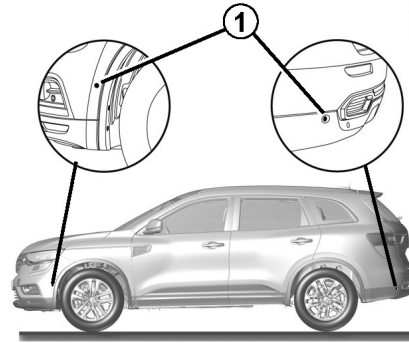

ویژگی‌های خاص

از مسدود نبودن سنسورها (کثیفی، گل، برف و غیره) اطمینان حاصل نمایید. در صورتی که سنسور مسدود باشد پیام "Blind spot clean sensor" در صفحه نمایشگر ظاهر می‌شود. سنسور را تمیز کنید.



این عملکرد ابزار کمکی است که وجود سایر خودروها در نقطه کور را اطلاع می‌دهد. و هیچ‌گاه نباید جایگزینی برای مسئولیت راننده باشد. راننده همواره باید برای برخورد با حوادث ناگهانی حین رانندگی آماده باشد: حین حرکت از وجود نداشتن اجسام متحرک (مثل بچه، حیوان، دوچرخه و غیره) یا اشیاء کوچک (مثل سنگ‌ها، میله‌های کوتاه) در محدوده تشخیص نقطه کور اطمینان حاصل نمایید.

- به‌طور مکرر کنترل 5 را به طرف بالا و پایین حرکت دهید تا به منوی "Blind spot alert" دست یابید، سپس کلید OK 4 را فشار دهید.
- کلید OK 4 را مجدداً فشار دهید تا عملکرد دوباره فعال یا غیرفعال شود.

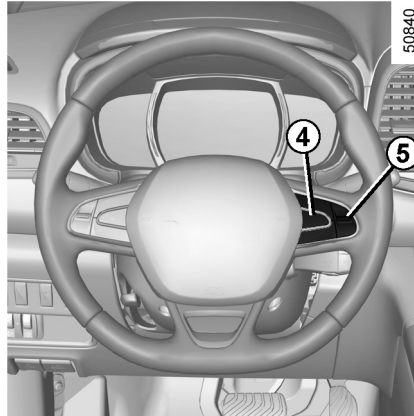

خودروهای فاقد سیستم مسیر یاب

- حین توقف خودرو، دکمه OK 4 را فشار داده و نگه دارید تا وارد منو شوید؛
- به‌طور مکرر کنترل 5 را به طرف بالا و پایین فشار دهید تا وارد منوی "Driving assistance" شوید. دکمه OK 4 را فشار دهید؛

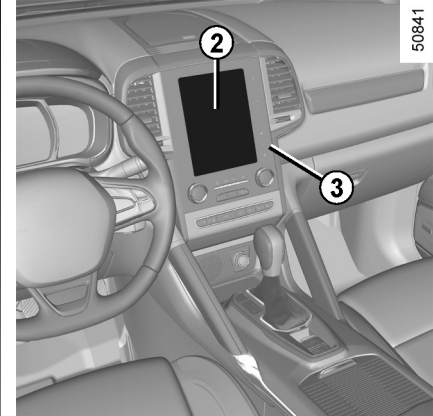

فعال / غیرفعال شدن

- خودروهای مجهز به سیستم مسیر یاب در صفحه نمایش چندمنظوره 2، منوی "Vehicle"، "Driving assistance"، "Blind spot alert" و سپس "ON" یا "OFF" را انتخاب نمایید.

از طریق دکمه 3 می‌توانید به منوی "Driving assistance" دسترسی پیدا کنید.



هنگامی که موتور روشن می‌شود، سیستم، موقعیت خود در آخرین باری که سوئیچ در موقعیت off قرار گرفته است را به یاد می‌آورد.

صفحه نمایش B

این عملکرد فعال می‌شود و خودروی دیگری را شناسایی نمی‌کند.

صفحه نمایش C

اولین هشدار: نشانگر 4 به این معناست که خودرویی در نقطه کور شناسایی شده است.

صفحه نمایش D

هنگامی که نشانگر خطوط فعال است چراغ نشانگر 4 زمانی که خودرویی در نقطه کور شناسایی شده باشد و به سمت خودروی شما در حال حرکت است روشن می‌شود. در صورت لغو نشانگر خطوط عملکرد به هشدار اولیه بازمی‌گردد. (صفحه نمایش C).

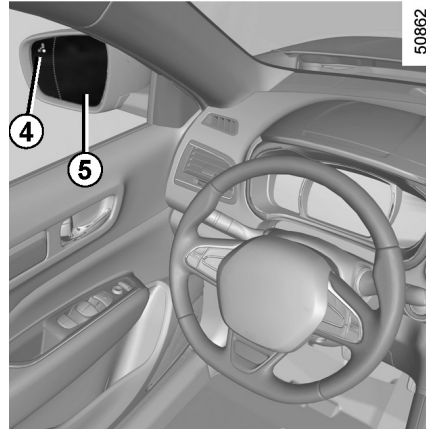

عملکرد

این عملکرد فعال می‌شود:

- هنگامی که سرعت خودرو بین ۳۰ km/h و ۱۹ mph (۸۷ mph) باشد؛
- هنگامی که خودروی دیگری در نقطه کور باشد و در مسیری مشابه خودروی شما در حال حرکت باشد.

در صورتی که خودرویی سبقت بگیرد، نشانگر 4 تنها زمانی که خودرو بیش از یک ثانیه در نقطه کور باقی بماند فعال می‌شود.

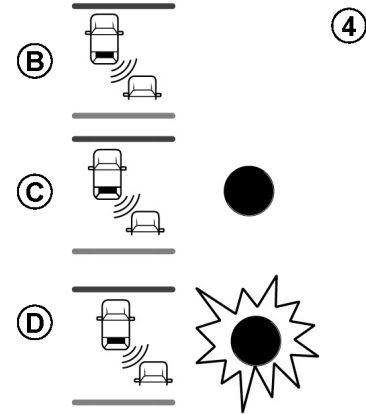

نشانگر 4

چراغ نشانگر 4 در هر دو آینه بغل 5 واقع شده است. توجه: آینه‌های 5 را به‌طور مرتب تمیز کنید تا نشانگر 4 قابل مشاهده باشد.

توجه: محدوده شناسایی سیستم براساس پهنای خطوط عمل می‌کند. در صورت رانندگی در لاین‌های باریک ممکن است سیستم خودروهای دیگر را در لاین‌های دیگر شناسایی کند.

4

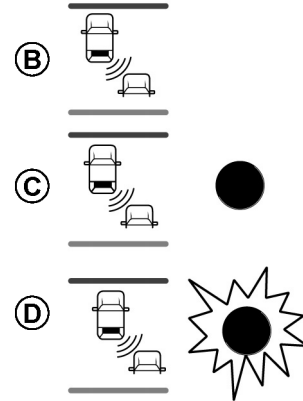

شرایط فعال نشدن

- حرکت نکردن اجسام؛
- ترافیک سنگین؛
- جاده‌های بادخیز؛
- در صورتی که هر دو سنسور عقب و جلو اجسامی را به‌طور همزمان شناسایی کنند (مثلاً: هنگام عبور کامیون).
- ...

نقص عملکردی

در صورت بروز نقص، پیام "Check blind spot alert" در صفحه نمایشگر ظاهر می‌شود. با نمایندگی‌های مجاز تماس حاصل نمایید.

توجه: هنگامی که موتور روشن می‌شود چراغ نشانگر 4 (در صفحه نمایش B) سه بار چشمک می‌زند. این امر عادی است.



- محدوده شناسایی سیستم براساس پهنای خطوط می‌باشد. اگر در محدوده‌ای با خط‌های عریض

رانندگی می‌کنید، ممکن است سیستم قادر به شناسایی خودرو در نقطه کور نباشد.

- در صورتی که سیستم در معرض امواج قوی میدان مغناطیسی یا در شرایط بد آب و هوایی قرار بگیرد، (باران شدید، برف و غیره) ممکن است سیستم به‌طور موقتی دچار اختلال شود. در مورد شرایط رانندگی آگاه باشید.

خطر تصادف وجود دارد.



به دلیل اینکه سنسورها در سپرها واقع شده‌اند، هرگونه اقدامی (تعمیر، تعویض و غیره) باید توسط افراد متخصص انجام گیرد.

روشن کردن

کلید 1 را که کنار علامت (6) می باشد فشار دهید. چراغ نشانگر (6) به رنگ نارنجی روشن، و پیام "Speed limiter" همراه با خط فاصله برای نشان دادن فعالیت عملکرد محدودکننده سرعت روی صفحه نمایشگر ظاهر می شود، برای ذخیره شدن این سرعت منتظر بمانید.

برای ذخیره سرعت کنونی کلید 2 کنار علامت a (+) را فشار دهید: محدودکننده سرعت ظاهر می شود.

حداقل سرعت ذخیره شده ۳۰km/h (۲۰mph) می باشد.

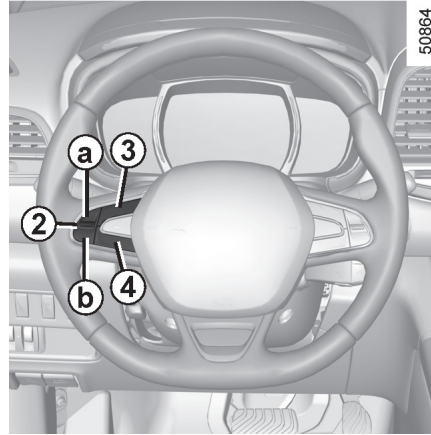

کنترل ها

- 1 کلید اصلی "On/Off" (روشن و خاموش)؛
- 2 کنترل برای:
- a فعال شدن محدود کننده سرعت، کلید ذخیره و افزایش (+)؛
- b کاهش سرعت محدود کننده (-).
- 3 فعال شدن و به یادآورنده سرعت محدودکننده (R).
- 4 حالت آماده به کار عملکرد محدودکننده سرعت (با حافظه محدودکننده سرعت (0)).

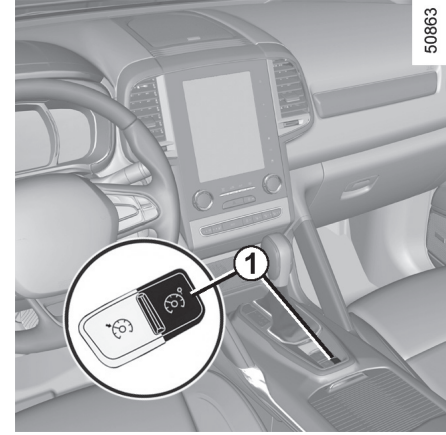

عملکرد محدودکننده سرعت به شما کمک می کند تا در سرعتی که برای محدودکننده سرعت انتخاب کرده اید، ثابت بمانید.

در صورت تمایل، می توانید محدودکننده سرعت را با عملکرد هشدار سرعت بالا مرتبط سازید (به اطلاعات بخش "هشدار سرعت بالا" در فصل ۲ مراجعه نمایید).

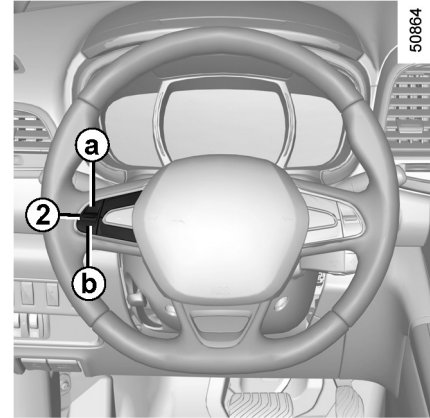

تغییر محدودکننده سرعت

ممکن است سرعت محدود با فشار دادن مکرر کلید 2 تغییر پیدا کند:

- کلید a (+) برای افزایش سرعت؛
- کلید b (-) برای کاهش سرعت.

افزایش سرعت محدود

افزایش سرعت محدود در هر زمانی امکان پذیر است. برای انجام آن: پدال گاز را کاملاً محکم بفشارید (فراتر از نقطه مقاومت). هنگامی که سرعت افزایش می یابد محدودکننده سرعت روی صفحه نمایشگر چشمک خواهد زد. سپس پدال گاز را رها نمایید: عملکرد سرعت محدود به محض اینکه به پایین تر از سرعت محدود برسد به سرعت ذخیره شده بازمی گردد.

سرعت محدود نمی تواند حفظ شود

در صورتی که در سراسیمی به طرف بالا یا پایین رانندگی می کنید، سیستم قادر به حفظ سرعت محدودکننده نمی باشد: سرعت ذخیره شده روی صفحه نمایشگر چشمک می زند تا به شما این موقعیت را اطلاع دهد.

رانندگی

هنگامی که محدودکننده سرعت ذخیره می شود و تا قبل از رسیدن به این سرعت، رانندگی با این خودرو مشابه رانندگی با خودرویی است که مجهز به محدودکننده سرعت نیست.

هنگامی که به این سرعت می رسید هیچ تلاشی برای فشردن پدال گاز به شما اجازه افزایش سرعت را نمی دهد به جز در شرایط اضطراری (به اطلاعات بخش "افزایش سرعت محدود" مراجعه نمایید).

عملکرد محدودکننده سرعت به هیچ عنوان ارتباطی با سیستم ترمز ندارد.



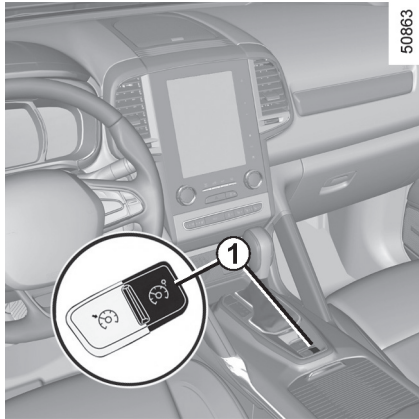

50863

یادآوری سرعت محدود

در صورتی که سرعت ذخیره شده باشد، با فشار دادن کلید 3 ((R)) سرعت یادآوری می‌شود.

خاموش کردن عملکرد

عملکرد محدودکننده سرعت با فشار دادن کلید 1 غیرفعال می‌شود: در این حالت سرعت ذخیره نمی‌شود. چراغ هشدار (S) نارنجی رنگ در صفحه نمایشگر برای تأیید غیرفعال شدن عملکرد خاموش می‌شود.

هنگامی که محدودکننده سرعت روی حالت آماده به کار قرار می‌گیرد کلید 2 کنار علامت a (+) را برای فعالیت مجدد بدون در نظر گرفتن سرعت ذخیره شده فشار دهید. این سرعتی است که خودرو در حال حرکت است.

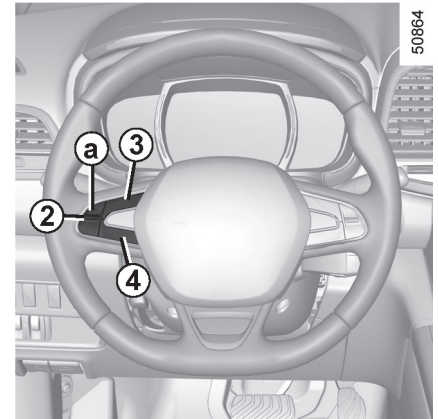

50864

قرار دادن عملکرد روی حالت آماده به کار (stand by)

هنگامی که کلید 4 (O) را فشار می‌دهید عملکرد محدودکننده سرعت تعلیق می‌شود.

در این حالت، سرعت محدود در مقدار ذخیره شده باقی می‌ماند و پیغام "Memorised" همراه با سرعت ذخیره شده در صفحه نمایشگر ظاهر می‌شود.

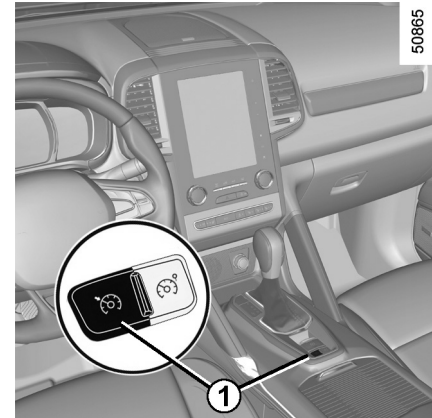

50865

عملکرد کروز کنترل به شما در حفظ سرعت رانندگی، در سرعتی که انتخاب نموده‌اید و سرعت ثابت نامیده می‌شود، کمک می‌کند. ممکن است این سرعت ثابت در سرعت بالای ۳۰ km/h (۲۰ mph) تنظیم شود.

عملکرد کروز کنترل به هیچ‌وجه ارتباطی با سیستم ترمز ندارد.

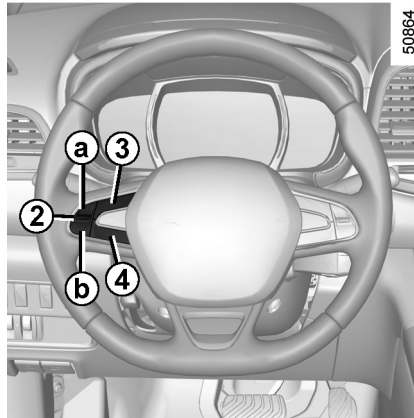

50864

کنترل‌ها

- 1 کلیده‌های اصلی "On/Off" خاموش/ روشن.
- 2 کنترل‌ها:
- a فعال‌سازی کروز کنترل (سرعت ثابت)، دکمه ذخیره و افزایش (+);
- b کاهش کروز کنترل (سرعت ثابت) (-).
- 3 فعال‌سازی به یادآوری سرعت ذخیره شده (R).
- 4 تغییر عملکرد در حالت آماده به کار standby (با به‌خاطر سپاری سرعت ذخیره شده) (O).



این عملکرد، کمک اضافی هنگام رانندگی است. اگرچه این عملکرد نباید جایگزینی برای مسئولیت راننده باشد.

بنابراین تحت هیچ شرایطی نباید جایگزینی برای هوشیاری راننده باشد (راننده همواره باید برای ترمزگیری آماده باشد). کروز کنترل نباید در ترافیک‌های سنگین، جاده‌های پر پیچ و خم و لغزنده (یخ روی آب، جاده‌های شنی) و در شرایط بد آب و هوایی (مه، باران، باده‌ها و غیره) مورد استفاده قرار بگیرد. خطر تصادف وجود دارد.

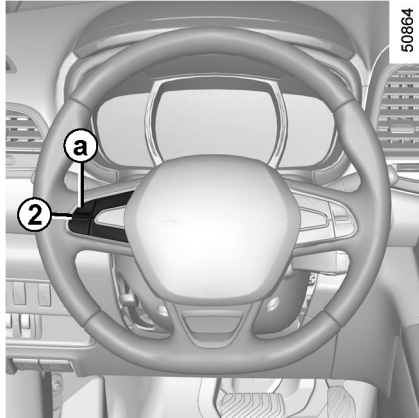

رانندگی

هنگامی که سرعت ذخیره و عملکرد کروز کنترل فعال شود می‌توانید پای خود را از روی پدال گاز بردارید.

با این وجود توصیه می‌شود که پای خود را برای عملکرد در صورت لزوم در نزدیکی پدال‌ها قرار دهید.



فعال‌سازی کروز کنترل

در سرعت ثابت (تقریباً بالای ۳۰ km/h (۲۰ mph)) کلید 2 کنار علامت a (+) را فشار دهید: عملکرد فعال می‌شود و سرعت کنونی ذخیره می‌شود. کروز کنترل جایگزین خط فاصله می‌شود و با نمایش کروز کنترل این عملکرد تأیید می‌شود، پیغام "Check cruise control" ظاهر و بسته به مدل خودرو چراغ هشدار (5) روشن می‌شود. در صورتی که تلاش به ذخیره کردن عملکرد دارید هنگامی که سرعت کمتر از ۳۰ km/h (۲۰ mph) است پیغام "Invalid speed" نمایش داده می‌شود و عملکرد غیرفعال باقی می‌ماند.

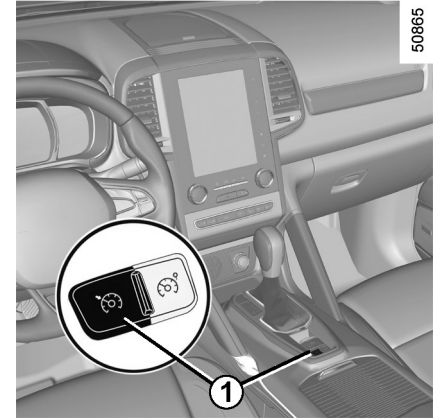

روشن کردن

کلید 1 را در کنار علامت (5) فشار دهید. چراغ نشانگر (6) به رنگ سبز، و پیغام "Check cruise control" در صفحه نمایشگر ظاهر می‌شود و خط فاصله برای نشان دادن عملکرد کروز کنترل فعال می‌شود، تا ذخیره شدن سرعت کروز کنترل منتظر بمانید.

نحوه افزایش کروز کنترل (سرعت ثابت)

در هر زمان با فشار دادن پدال گاز سرعت ثابت افزایش می‌یابد. حین سبقت گرفتن کروز کنترل به رنگ قرمز در صفحه نمایشگر چشمک می‌زند. سپس پدال گاز را رها کنید: پس از چند ثانیه خودرو به‌طور اتوماتیک به سرعت کروز کنترل برمی‌گردد.

کروز کنترل نمی‌تواند حفظ شود

در صورتی‌که در سراسیمی به طرف بالا یا پایین رانندگی می‌کنید سیستم قادر به حفظ سرعت کروز کنترل نمی‌باشد: سرعت ذخیره شده در صفحه نمایشگر به رنگ قرمز چشمک خواهد زد تا به شما این موقعیت را اطلاع دهد.

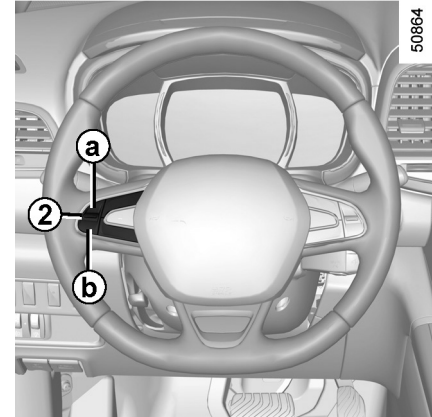

تنظیم سرعت کروز کنترل

با فشار دادن مکرر کلید 2 می‌توان سرعت کروز کنترل را تغییر داد:

- دکمه a (+) برای افزایش سرعت؛
- دکمه b (-) برای کاهش سرعت.

عملکرد کروز کنترل به هیچ‌وجه ارتباطی با سیستم ترمز ندارد.



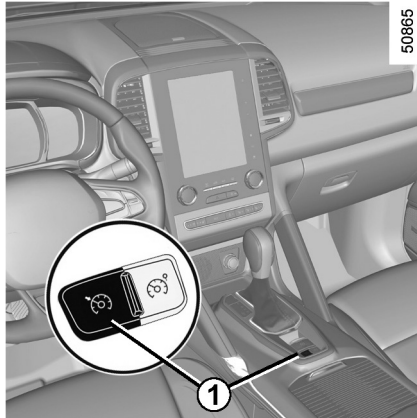

50865

خاموش کردن عملکرد

عملکرد کروز کنترل با فشار دادن کلید 1 غیرفعال می‌شود: در این حالت سرعت ذخیره نمی‌شود، و چراغ هشدار سبز رنگ (CC) در صفحه نمایشگر و پیغام برای تأیید غیرفعال بودن عملکرد خاموش می‌شوند.

قرار دادن کروز کنترل در حالت آماده به کار (standby) یا خاموش کردن آن سبب کاهش سریع سرعت نمی‌شود: شما باید پدال ترمز را فشار دهید.



بازگشت به سرعت کروز کنترل

در صورتی که سرعت ذخیره شده باشد، هنگامی که از شرایط جاده مطمئن هستید می‌توانید سرعت را یادآوری کنید (ترافیک، سطح جاده، شرایط آب و هوایی و غیره). دکمه 3 (R) را هنگامی که سرعت خودرو بالای ۳۰ km/h (۲۰ mph) است را فشار دهید. هنگام یادآوری سرعت ذخیره شده، کروز کنترل با روشن شدن سرعت به رنگ سبز همراه با پیغام "Check cruise control" تأیید می‌شود.

NB: در صورتی که سرعت ذخیره شده قبلی بیشتر از سرعت کنونی باشد، خودرو برای رسیدن به آستانه سرعت بیشتر گاز می‌خورد.

هنگامی که عملکرد کروز کنترل در موقعیت آماده به کار قرار داد، با فشار دادن کلید 2 کنار علامت a (+) بدون در نظر گرفتن سرعت ذخیره شده عملکرد کروز کنترل را دوباره فعال نمایید: این سرعتی است که خودرو با آن در حال حرکت است.

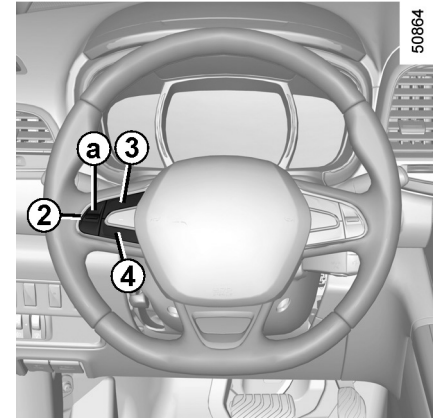

50864

قرار دادن عملکرد در حالت آماده به کار (standby)

سیستم در حالت آماده به کار قرار می‌گیرد وقتی که:

- کلید 4 (O) را فشار دهید؛
- پدال ترمز را فشار دهید؛
- پدال کلاچ را فشار دهید یا در صورتی که خودرو مجهز به گیربکس اتوماتیک است، دنده را در حالت خلاص قرار دهید.

در هر سه مورد، سرعت کروز کنترل ذخیره شده باقی می‌ماند و پیغام "Memorised" همراه با سرعت ذخیره شده در صفحه نمایشگر ظاهر می‌شود. با نمایش سرعت ثابت به رنگ خاکستری و پیغام "Memorised"، حالت آماده به کار تأیید می‌شود.

اصول عملکردی

ردیاب‌های مافوق صوتی (آلتراسونیک)، نصب شده در سپر عقب، فاصله بین خودرو و مانع را اندازه می‌گیرد.

شروع حرکت توسط صدای بیپ آغاز و با تندتر شدن صدا به علت نزدیک شدن به مانع ادامه می‌یابد و با رسیدن به فاصله ۲۰ تا ۳۰ سانتی‌متری مانع، صدای بیپ یکنواخت می‌شود. سیستم موانع جلو، عقب و اطراف خودرو را تشخیص می‌دهد.

هنگامی که سرعت کمتر از ۱۰km/h (۶mph) است سیستم کنترل فاصله پارک فعال می‌شود.

50867

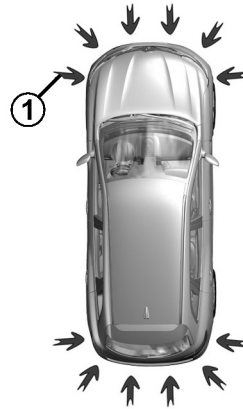

ویژگی‌های خاص

اطمینان حاصل نمایید که سنسورهای آلتراسونیک که با فلش‌های 1 شناسایی می‌شوند، مسدود نیستند (توسط کثیفی، گل، برف و غیره).



این عملکرد ابزار کمکی است که فاصله بین خودرو و مانع را حین دنده عقب گرفتن، با استفاده از سیگنال صوتی نشان می‌دهد.

تحت هیچ شرایطی حین دنده عقب گرفتن این عملکرد نباید جایگزینی برای مسئولیت راننده باشد.

همواره حین رانندگی، راننده باید مراقب برخورد‌های اتفاقی باشد: از عدم وجود موانع متحرک (مثل بچه، حیوانات، کالسکه بچه، دوچرخه و غیره) و اشیاء کوچک و کوتاه مثل سنگ، صندوق پست در مسیر عبور خود اطمینان حاصل نمایید.



50869

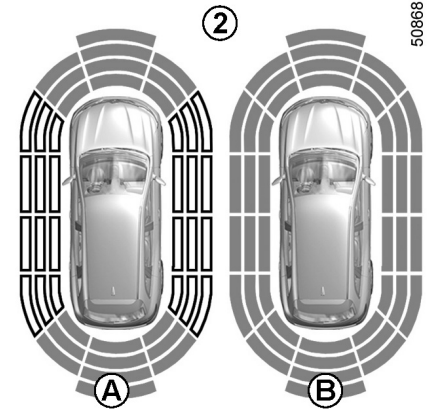

8986

عملکرد

اغلب اجسام واقع در نزدیکی جلو، عقب و اطراف خودرو شناسایی می‌شوند. بسته به فاصله مانع، تعداد صدای بیپ حین نزدیک شدن بیشتر می‌شود و در حدود ۲۰ سانتی‌متری مانع در کنار و حدود ۳۰ سانتی‌متری از مانع در جلو و عقب صدای بیپ ثابت می‌شود. مناطق سبز، نارنجی و قرمز در نمایشگر C نمایش داده می‌شود.

توجه: نمایشگر 2 اطراف خودرو و صداهای منتشر شده را نمایش می‌دهد. پیش از فعال شدن شناسایی اطراف خودرو نیاز است چندین متر رانندگی نمایید. در صورتی که محدوده زمینه خاکستری رنگ شود، کل مناطق اطراف خودرو شناسایی می‌شود:

- A: شروع تجزیه و تحلیل اطراف خودرو؛
- B: اتمام تجزیه و تحلیل خودرو

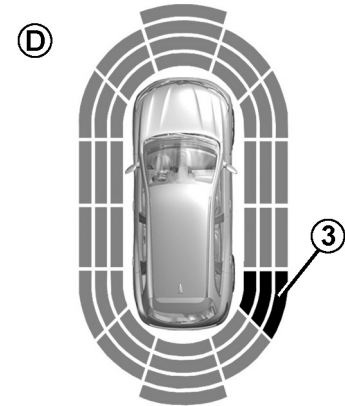

شناسایی موانع در کنار خودرو

بسته به جهت چرخ‌ها، سیستم مسیر خودرو را شناسایی می‌کند و احتمال هر خطری یا احتمال تصادف با مانع کناری 3 را به راننده اطلاع می‌دهد.

اگر مانعی کنار خودرو شناسایی شود:

- هرچقدر مانع به خودرو نزدیک‌تر شود صدای بیپ تندتر می‌شود. مناطق سبز، نارنجی و قرمز در نمایشگر D نمایش داده می‌شوند؛
- در صورتی که خطر تصادف وجود نداشته باشد حین نزدیک شدن به مانع هیچ صدایی شنیده نمی‌شود. مناطق سبز، نارنجی و قرمز رنگ به‌طور جداگانه در نمایشگر D نمایش داده می‌شوند.

توجه: در صورت تغییر مسیر حین حرکت، ممکن است هشدار برخورد با مانع با تاخیر فعال شود.

وارد شدن ضربه به زیر خودرو (مثلاً: حین حرکت تصادف با تیرک، جدول



یا دیگر تجهیزات خیابان) باعث

ایجاد صدمات به خودرو می‌شود (مثلاً تغییر شکل دادن اکسل).

به منظور جلوگیری از خطر تصادف، خودروی خود را در نمایندگی‌های مجاز بررسی نمایید.

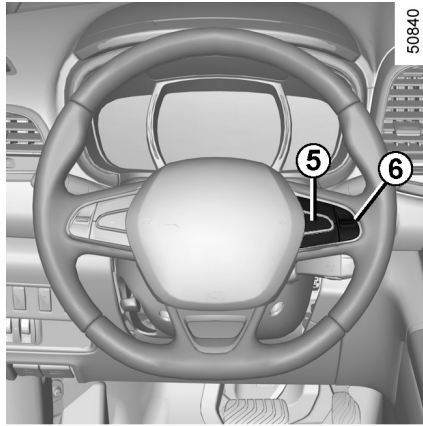

- کلید OK 5 را فشار دهید؛
- با استفاده از کنترل 6، تنظیمات را برای اعمال تغییرات انتخاب نمایید؛
- کلید OK 5 را فشار دهید.

هنگامی که خودرو با سرعت تقریباً ۱۰ km/h (۶mph) در حال حرکت باشد، ممکن است صداهای خاص (موتورسیکلت، کامیون، مته بادی و غیره) صدای بیپ را فعال نمایید.

صدای سیستم

سیستم می‌تواند ۳ انتخاب داشته باشد.

غیرفعال کردن صدای سیستم

صدای سیستم پارک را می‌توان فعال یا غیرفعال نمود.

توجه: در صورت غیرفعال کردن صدا، حین نزدیک شدن به مانع صدای بیپ شنیده نمی‌شود.

غیرفعال کردن سیستم

کنترل فاصله پارک قابل فعال/غیرفعال کردن است.

خودروهای فاقد سیستم مسیریاب

خودرو متوقف است:

- برای دسترسی به منوی تنظیمات کلید OK 5 را فشار دهید؛
- به‌طور مکرر کنترل 6، را به طرف بالا و پایین فشار دهید تا وارد منوی "Driving assistance" شوید؛
- کلید OK 5 را فشار دهید؛
- به‌طور مکرر کنترل 6 را به طرف بالا و پایین فشار دهید تا وارد منوی "Parking distance control settings" شوید؛

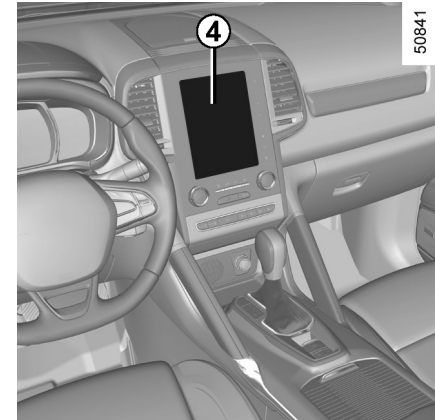

تنظیم

با استفاده از صفحه نمایش چندمنظوره 4 می‌توانید تنظیمات خاصی انجام دهید. برای اطلاعات بعدی دستورالعمل‌ها را به خاطر بسپارید.

خودروهای مجهز به سیستم مسیریاب

"Vehicle"، "Parking assist"،

"Obstacle detection" را انتخاب نمایید.

صدای سیستم کنترل کمکی پارک

با فشار دادن + یا - صدای این سیستم را تنظیم نمایید.

غیرفعال سازی اتوماتیک و کنترل فاصله پارک عقب

سیستم غیرفعال می شود:

- در صورتی که سرعت خودرو تقریباً بالای ۱۰ km/h (۶mph) باشد؛
- بسته به مدل خودرو، در صورتی که خودرو برای بیش از پنج ثانیه بی حرکت باشد و موانع شناسایی شوند (مثل : ترافیک و غیره)؛
- در صورتی که خودرو در دنده خلاص باشد یا هنگامی که اهرم تعویض دنده به **N** (خلاص) یا **P** (پارک) درگیر بکس های اتوماتیک تغییر یابد.

نقص عملکردی

هنگامی که سیستم نقضی را شناسایی می کند، صدای بیپ برای حدود سه ثانیه در هر بار دنده عقب گرفتن شنیده و پیغام "Check parking sensor" در صفحه نمایشگر ظاهر می شود. با نمایندگی های مجاز تماس حاصل نمایید.

- این عملکرد تحت شرایط زیر مختل می شود:
- در صورتی که سنسور توسط گل، کثیفی، برف و غیره مسدود شده باشد. با پارچه کتانی نرم و مرطوب آن را تمیز نمایید؛
 - سنسور یخ زده باشد؛
 - رانندگی در سطوح ناهموار یا شنی یا سراشیبی یا جاده های دارای درخت و بوته؛
 - شرایط آب و هوایی نامساعد (باران سنگین، برف و غیره)؛
- سیستم نمی تواند موارد زیر را شناسایی نماید:
- اجسام کوچک و باریک مثل میله و غیره؛
 - اجسامی که تمایل به جذب امواج آلتراسونیک دارند مثل اسفنج، برف و غیره.
- سیستم توسط موتورسوارها، دوچرخه ها و فرستنده ها می تواند مختل شده و صدای بیپ از خود ساطع کند.

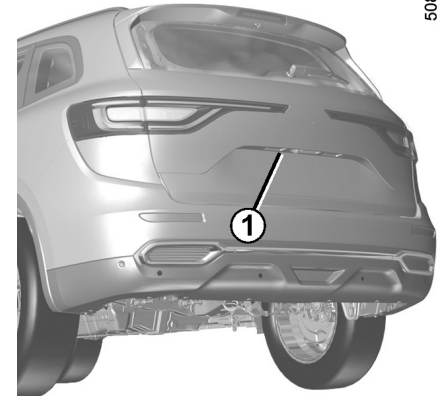

عملکرد

حین حرکت با دنده عقب، دوربین 1 که در نزدیکی چراغ پلاک راهنمایی رانندگی واقع شده است تصویری از عقب خودرو در صفحه نمایش چندمنظوره 2 همراه با دو خط راهنمای ثابت یا متحرک 3 و 4 نمایش می‌دهد. استفاده از این سیستم توسط چندین نماد صورت می‌گیرد (متحرک برای مسیر و ثابت برای فاصله). هنگامی که منطقه قرمز بدست آمد از تصویر سپر عقب برای توقف صحیح استفاده نمایید.

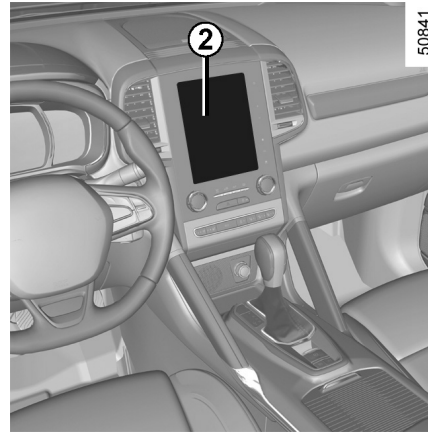

درجه ثابت 3

فاصله درجه ثابت شامل علامت‌های رنگی A، B و C است و فاصله پشت خودرو را نشان می‌دهد.
 - A (قرمز) تقریباً ۳۰ سانتی‌متری خودرو؛
 - B (زرد) تقریباً ۷۰ سانتی‌متری خودرو؛
 - C (سبز) تقریباً ۱۵۰ سانتی‌متری خودرو.
 این درجه ثابت باقی می‌ماند و مسیر خودرو را در صورتی که چرخ‌ها در مسیر خودرو باشند نشان می‌دهد.

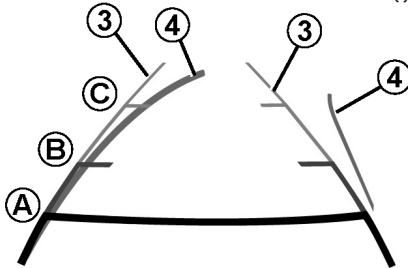

خطوط راهنمای متحرک 4:

در صفحه نمایش چندمنظوره 2 به رنگ آبی نمایش داده می‌شود. مسیر حرکت خودرو را با مسیر غربلیک فرمان نشان می‌دهد.

مشخصه خاص

از تار نبودن دوربین اطمینان حاصل نمایید (کشیفی، گل، برف و غیره).

شما همچنین می‌توانید تصویر دوربین را تنظیم نمایید (روشنایی، رنگ زمینه و غیره).

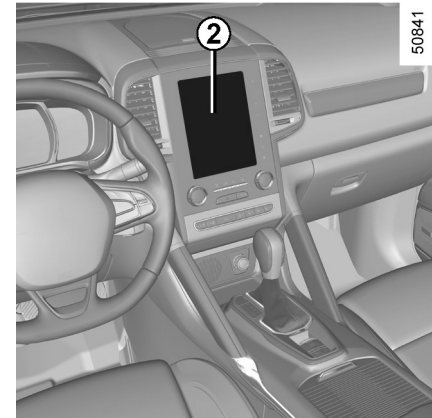

فعال، غیرفعال‌سازی دوربین دید عقب

از صفحه نمایش چندمنظوره 2، منوی "Vehicle"، "Settings"، "Parking assistancen" سپس "Rear view camera" را انتخاب نمایید. دوربین دید عقب را فعال یا غیرفعال نموده و انتخاب خود را تأیید نمایید.

صفحه، تصویر آینه دید عقب را نشان می‌دهد. شاسی‌ها نمایشگر طراحی شده روی زمین مسطح هستند: این اطلاعات، هنگامی که روی اجسام عمودی یا اشیاء روی سطح زمین قرار دارند، نباید به حساب بیایند. اجسامی که در کناره صفحه قرار دارند ممکن است تغییر شکل داشته باشند. نورهای خیره‌کننده (برف، قرار داشتن خودرو در نور خورشید و غیره) روی تصویر دوربین تأثیر منفی خواهد گذاشت. در صورتی که درب پشتی باز باشد یا به‌درستی بسته نشده باشد پیغام "Boot open" ظاهر شده و تصویر دوربین ناپدید می‌شود.



این عملکرد یک ابزار کمکی است. تحت هیچ شرایطی نباید جایگزینی برای مسئولیت راننده باشد. راننده همواره حین رانندگی باید مراقب برخوردهای تصادفی باشد: از عدم وجود موانع متحرک (مثلاً بچه، حیوانات، کالسکه بچه، دوچرخه و غیره) یا اشیاء کوچک و کوتاه مثل سنگ یا صندوق پست در مسیر عبور خود اطمینان حاصل نمایید.

سیستم کمکی پارک (۱/۶) (ممکن است خودروی تحویلی فاقد سیستم Park Assist باشد)

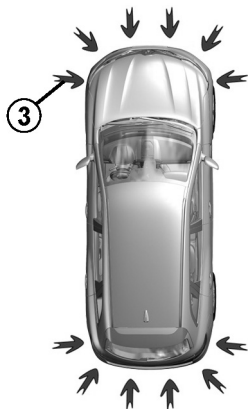

ویژگی‌های خاص

اطمینان حاصل نمایید که سنسورهای آلتراسونیک که با فلش‌های 3 شناسایی می‌شوند مسدود نیستند (توسط گل، کثیفی، برف و غیره).

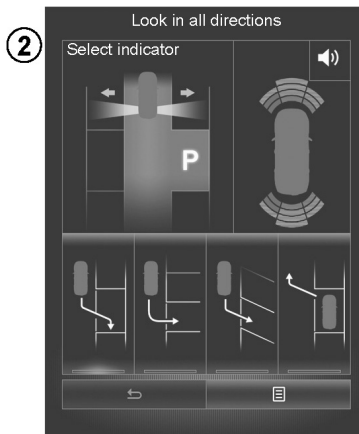

روشن کردن

حین بی‌حرکت بودن خودرو یا رانندگی با سرعت کمتر از ۳۰km/h (۱۸.۶mph) کلید 1 را فشار دهید. چراغ هشدار تعبیه شده در کلید 1 در صفحه نمایش 2 واقع در صفحه نمایش چندمنظوره ظاهر می‌شود.

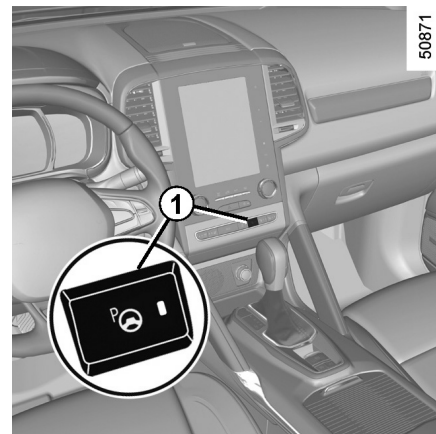

این عملکرد به پارک کردن کمک خواهد کرد. دست‌های خود را از روی فرمان بردارید. تنها پدال‌ها و اهرم تعویض دنده را کنترل نمایید. هرزمان با گرفتن فرمان می‌توانید کنترل خودرو را در دست بگیرید.

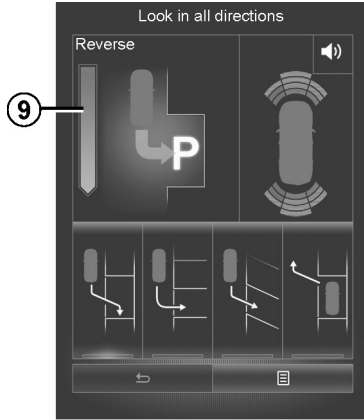

51061

- خودرو را متوقف نمایید؛
- دنده عقب را درگیر نمایید.
- چراغ هشدار **P** در صفحه نمایشگر روشن و صدای بیپ شنیده می‌شود.
- غربیلک فرمان را رها کنید؛
- دستورالعمل‌های نمایش داده شده در صفحه نمایش چندمنظوره را پیروی کنید.
- سرعت شما نباید بیش از ۷km/h (۴mph) باشد.
- نمودار 9 میزان پیشرفت را به شما اطلاع می‌دهد.
- هنگامی که چراغ هشدار **P** در صفحه نمایشگر خاموش شود و صدای بیپ قطع شود، حرکات کامل شده است.

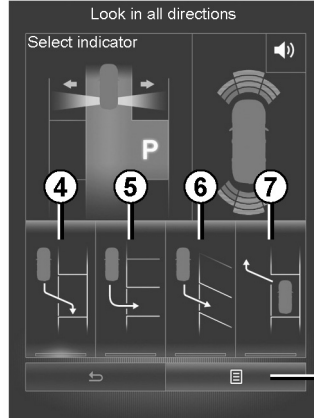

51060

عملکرد

پارک

به محض اینکه سرعت خودرو کمتر از ۳۰km/h (۱۸.۶mph) باشد، سیستم در دو طرف خودرو به دنبال فضاهای مناسب برای پارک خودرو می‌گردد. هنگامی که فضای مناسب پیدا شد، حرف "P" در صفحه نمایش چند منظوره نمایش داده می‌شود. به آهستگی با نشانگرهای فعال شده کنار فضای پارک، رانندگی کنید تا پیغام "Stop" همراه با صدای بیپ نمایش داده شود. فضا توسط حرف "P" در صفحه نمایش چندمنظوره نمایش داده می‌شود.

انتخاب حرکت

این سیستم قادر به انجام چهار حرکت است:

- 4 پارک دوبله؛
 - 5 پارک قائم؛
 - 6 پارک مورب؛
 - 7 بیرون آمدن از پارک دوبله.
- از صفحه نمایش چندمنظوره حرکات را انتخاب نمایید.
- در سمتی که می‌خواهید پارک کنید چراغ راهنما را فعال نمایید.

توجه: حین روشن کردن خودرو یا پس از انجام پارک دوبله با استفاده از سیستم، حرکات از پیش تعیین شده‌ای در هنگام خروج از پارک دوبله ارائه می‌شود. در حالت‌های دیگر، حرکات از پیش تعیین شده در صفحه نمایش چندمنظوره در حالت 8 تنظیم می‌شوند.

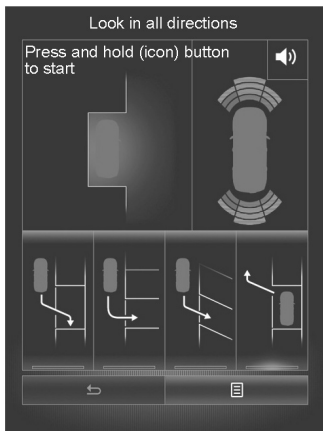

51062

- چراغ هشدار **P** در صفحه نمایشگر روشن می‌شود و همراه با صدای بیپ خواهد بود.
- غریبک فرمان را رها کنید؛
- با استفاده از سیستم کنترل پارک به طرف عقب و جلو حرکت کنید.

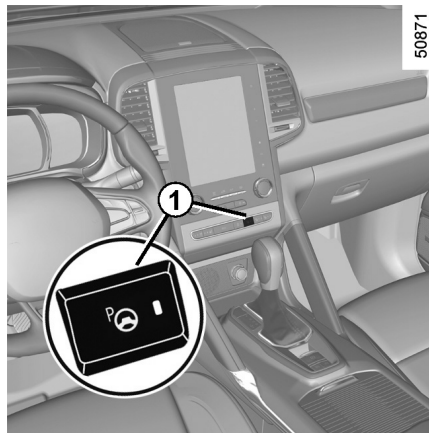

50871

خارج شدن از فضای پارک دوبله

- حالت "exit parallel parking Space" را انتخاب نمایید؛
- سمتی که می‌خواهید خارج شوید انتخاب کنید و چراغ راهنمای آن سمت را فعال نمایید؛
- کلید **1** را فشار داده و نگه دارید (حدود ۲ ثانیه).

توجه خاص

- به آرامی رانندگی کرده و برای استفاده از ترمز آماده باشید؛
- سیستم قادر به شناسایی فضاهای پارک بین اجسام مثل میله، موتور یا موانع نمی‌باشد؛
- پس از شناسایی یا قبل از آن، سیستم قادر به شناسایی فضای پارک نمی‌باشد؛
- فاصله بین ۱۵۰ ~ ۵۰ سانتی‌متری را از خودروی پارک شده زمانی که به دنبال جای پارک هستید را رعایت نمایید. زمانی که فاصله کمتر از ۵۰ یا بیشتر از ۱۵۰ سانتی‌متر باشد، ممکن است قادر به شناسایی فضای پارک نباشد؛
- می‌توانید اهرم تعویض دنده را از موقعیت **R** به **D** یا از **D** به **R** حین پارک کردن تغییر دهید. سیستم هنوز هم در دسترس است؛
- راننده باید به دنبال فضای ممکن برای پارک باشد (وجود موانع در فضای پارک)؛
- در صورت نصب لاستیک‌ها و چرخ‌های متفاوت ممکن است عملکرد سیستم تغییر کند. برای عملکرد بهتر لاستیک‌هایی با سایر مشابه نصب کنید؛
- اگر چرخ‌ها تنظیم نباشند ممکن است سیستم کار نکند. با نمایندگی‌های مجاز تماس حاصل نمایید.



توجه خاص

- حین خروج از فضای پارک، زمانی که خطر برخورد با مانع وجود داشته باشد سیستم غیرفعال می‌شود؛
- ممکن است سیستم هنگامی که فضای پارک کوچک است عمل نکند؛
- هنگام ورود یا خروج از فضای پارک، پس از چرخاندن غربیلک فرمان به طرف جلو یا عقب حرکت کنید.
- در صورتی که سنسور یخ زده است یا مسدود شده است، محیط اطراف دارای میله‌ها یا موانع کوچک است، حتی با وجود خروج از فضای پارک سیستم غیرفعال می‌شود.

سرعت شما نباید بیش از ۷km/h (۴mph) باشد. هنگامی که از فضای پارک خارج می‌شوید، سیستم به شما اطلاع می‌دهد که حرکت پایان یافته است.

هنگامی که چراغ هشدار  در صفحه نمایشگر خاموش می‌شود و صدای بیپ شنیده می‌شود حرکت کامل شده است.

به تعویق انداختن حرکت

- تحت شرایط زیر حرکت به تعویق می‌افتد:
 - کنترل فرمان را در دست بگیرید؛
 - درب یا درب پشتی باز است؛
 - برای مدت طولانی خودرو متوقف است؛
 - مانعی در مسیر حرکت وجود دارد که باعث به اتمام نرسیدن حرکت می‌شود؛
 - موتور خاموش شود.
- هنگامی که چراغ هشدار  در صفحه نمایشگر خاموش و صدای بیپ شنیده شود حرکت به تعویق می‌افتد. سپس برای ادامه حرکت کلید فعال کردن سیستم را فشار داده و نگه دارید.
- در این حالت، دلایل به تعویق افتادن حرکت در صفحه نمایشگر چندمنظوره نمایش داده می‌شود.

اطمینان حاصل نمایید که:

- غربلیک فرمان را رها کرده‌اید و؛
- همه درب‌ها و درب موتور بسته شده‌اند، و؛
- هیچ چیز مانع انجام حرکات نمی‌شود، و؛
- موتور روشن است.

لغو کردن حرکات

تحت شرایط زیر حرکت لغو می‌شود:

- با فشار دادن کلید فعال کردن سیستم؛
- سرعت بالاتر از ۷km/h (۴mpH) باشد؛
- در هر زمان بیش از ۱۰ حرکت به طرف عقب و جلو داشته باشید؛
- سنسور کنترل کمکی پارک کثیف یا مسدود شده باشد؛
- چرخ‌های خودرو دارای لغزش باشند.

هنگامی که چراغ هشدار  در صفحه نمایشگر خاموش و صدای بیپ قطع شود حرکت به پایان رسیده است.

توجه خاص

- ممکن است سیستم در شرایط زیر غیرفعال شود، در این حالت‌ها شما باید به دلیل وجود خطر برخورد، خودرو را پارک نمایید؛
- در صورت وجود مانع؛
- در صورتی که فضای پارک دارای موانعی مانند دوچرخه، موتورسیکلت، میله‌های کوتاه و غیره باشد؛
- در صورتی که فضای پارک پرپیچ و خم، لغزنده یا ناهموار باشد؛
- در صورتی که فشار باد لاستیک کمتر یا بیشتر از فشار باد استاندارد باشد؛
- در شرایط آب و هوایی بد (باران سنگین، برف یا باد شدید)؛
- نصب لاستیک‌های متفاوت (زنجیرچرخ، لاستیک زاپاس، چرخ‌هایی با سایز متفاوت).

این عملکرد یک ابزار کمکی اضافی است. اگرچه این عملکرد نباید تحت هیچ شرایطی جایگزینی برای توجه و مسئولیت راننده باشد. راننده باید همواره کنترل خودرو را در دست داشته باشد.



اطمینان حاصل نمایید که حرکات با قوانین ترافیکی کشور شما هماهنگی داشته باشد.

- راننده باید همیشه به دنبال خطرهای ناگهانی باشد: همواره اطمینان حاصل نمایید که مانع متحرک (مثل بچه، حیوانات، کالسکه، دوچرخه و غیره) یا موانع کوچک و باریک مثل سنگ، میله‌های پست در مسیر حرکات وجود نداشته باشد.
- سیستم قادر به شناسایی موانع در سنسور نقطه کور نمی‌باشد.
- حین حرکت، ممکن است غربلیک فرمان به سرعت چرخیده شود: دست‌هایتان را درون غربلیک فرمان قرار ندهید و اطمینان حاصل نمایید که چیزی در فضای پارک وجود ندارد.
- همواره به صورت چشمی فضای پارک پیشنهاد شده را بررسی کرده تا مطمئن شوید مانعی وجود ندارد.
- حین بکسل شدن خودرو سیستم باید غیرفعال شود.

رانندگی در موقعیت اتوماتیک

اهرم 1 را در موقعیت **D** قرار دهید.
در شرایط ترافیکی، نباید دسته دنده را مجدداً لمس نماید: دنده در زمان و دور موتور مناسب به‌طور اتوماتیک تغییر می‌یابد زیرا سیستم اتوماتیک با توجه به وزن خودرو و مسیر جاده خود را با نحوه رانندگی انتخاب شده تنظیم می‌کند.

رانندگی بهینه (اقتصادی)

حین رانندگی، همواره اهرم تعویض دنده را در موقعیت **D** قرار دهید. پدال گاز را به آهستگی فشار داده تا از تغییر موقعیت دنده در پایین‌ترین دور موتور اطمینان حاصل نمایید.

گاز دادن و سبقت گرفتن

پدال گاز را محکم فشار دهید (بنابراین به بالای نقطه‌ی kickdown می‌رسید).
این عملکرد شما را قادر خواهد ساخت که دنده مطلوب را با دور موتور انتخاب نمایید.

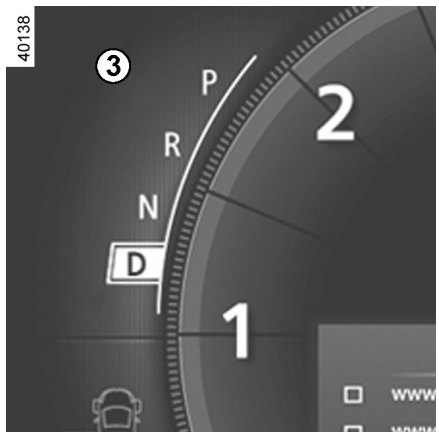

عملکرد

زمانی که دسته دنده 1 در موقعیت **P** قرار دارد، سوئیچ را در موقعیت on قرار دهید.
برای حرکت از موقعیت **P**، باید پدال ترمز را پیش از فشار دادن دکمه 2 فشار دهید.

با قرار داشتن پا در پدال ترمز (چراغ هشدار در نمایشگر 3 خاموش می‌شود) دسته دنده را از موقعیت **P** درآورد.

فقط دنده **D** یا **R** زمانی درگیر می‌شود که خودرو متوقف شده و پای شما روی پدال ترمز و از روی پدال گاز برداشته شود.

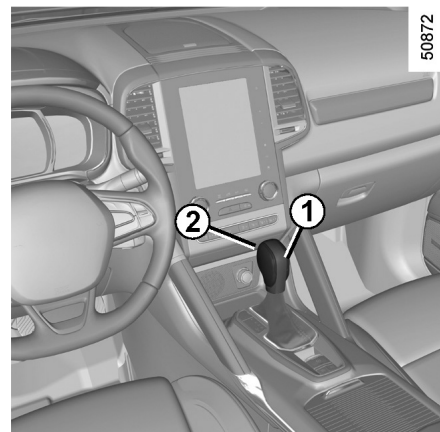

اهرم تعویض دنده 1

P: پارک

R: دنده عقب

N: خلاص

D: حالت اتوماتیک

M: حالت دستی

توجه: دکمه 2 را فشار دهید تا به موقعیت **D** یا **N** یا **R** یا **P** بروید.

3: دنده درگیر شده در حالت دستی نمایش داده می‌شود.

موارد خاص

تحت شرایط خاص رانندگی (مثلاً محافظت موتور، عملکرد پایداری الکترونیکی (ESP) و غیره) سیستم اتوماتیک، دنده را به‌طور اتوماتیک تغییر می‌دهد. همچنین، برای جلوگیری از حرکت نادرست، ممکن است از تغییر دنده اتوماتیک خودداری شود: در این حالت، نمایشگر دنده به‌عنوان هشدار چند ثانیه چشمک خواهد زد.

شرایط خاص

- در صورتی که در جاده‌های پرپیچ و خم رانندگی می‌کنید، خودرو نمی‌تواند در حالت اتوماتیک باقی بماند (مثلاً در کوهستان). توصیه می‌شود که حالت دستی را انتخاب نمایید. رانندگی در این حالت، از تغییر دنده‌ها به‌طور مکرر هنگام پیمودن سراسیبی جلوگیری کرده و به موتور امکان ترمزهای طولانی در مسیرهای سرپایینی را می‌دهد.
- در آب و هوای سرد، برای جلوگیری از خاموش شدن موتور پیش از تغییر اهرم تعویض دنده از موقعیت **P** یا **N** و درگیر کردن دنده **D** یا **R** چند لحظه منتظر بمانید.

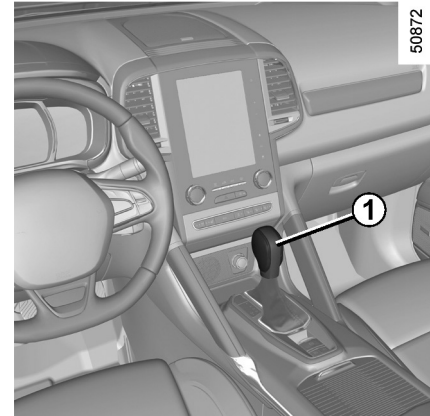

رانندگی در حالت دستی

- هنگامی که اهرم تعویض دنده **1** در حالت **D** قرار دارد، آن را به سمت چپ حرکت دهید. تغییر مکرر اهرم تعویض دنده به شما اجازه می‌دهد که دنده را به‌طور دستی تغییر دهید:
- برای پایین آوردن دنده، اهرم تعویض دنده را به سمت جلو بکشید؛
 - برای بالا آوردن دنده، اهرم تعویض دنده را به سمت عقب بکشید.
- دنده انتخاب شده روی صفحه نمایشگر نمایش داده می‌شود.

از پدال گاز برای توقف در سر بالایی استفاده نکنید.
خطر داغ کردن گیربکس اتوماتیک وجود دارد.

پارک کردن خودرو

هنگام توقف خودرو، در حالی که پای خود را روی پدال ترمز قرار داده‌اید اهرم تعویض دنده را در موقعیت **P** بگذارید: گیربکس در حالت خلاص و چرخ‌ها با شفت موتور (پلوس) به‌طور مکانیکی قفل می‌شوند.

از درگیر بودن ترمز پارک، یا بسته به مدل خودرو، از درگیر بودن ترمز پارک برقی اطمینان حاصل نمایید.



ضربه وارد شده به قسمت زیر خودرو (مثلاً: تصادف با تیرک، جدول یا دیگر تجهیزات خیابان) ممکن است منجر به صدمه دیدن خودرو شود (مثلاً تغییر شکل دادن اکسل).
برای جلوگیری از خطر تصادف، خودرو را در نمایندگی‌های مجاز بررسی نمایید.

نقص عملکردی

- در صورتی که حین رانندگی پیغام "check gearbox" روی صفحه نمایشگر ظاهر شود، نشانگر نقص می‌باشد.
هرچه سریع‌تر با نمایندگی‌های مجاز تماس حاصل نمایید؛
- در صورتی که حین رانندگی پیغام "Gearbox overheating" روی صفحه نمایشگر ظاهر شد خودرو را متوقف کرده و اجازه دهید گیربکس خنک شود و پیغام ناپدید نشود؛
- در صورتی که خودرو مجهز به گیربکس اتوماتیک خراب شده است، به اطلاعات بخش "بکسل کردن" در فصل ۵ مراجعه نمایید.



بنابه دلایل ایمنی، پیش از توقف کامل خودرو، موتور را خاموش نکنید.

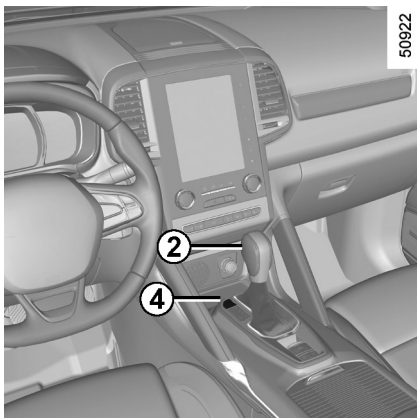

با غیرفعال کردن تنظیمات، در صورتی که اهرم تعویض دنده در موقعیت **P** قفل شده باشد، با فشار دادن پدال ترمز، اهرم به‌طور دستی آزاد می‌شود. برای انجام این کار، زبانه **4** را باز کنید سپس جسمی (میله) در سوراخ فرو کرده و دکمه **2** را به‌طور همزمان برای آزاد کردن اهرم فشار دهید.
با نمایندگی‌های مجاز تماس حاصل نمایید.



فصل ۳ : راحتی و آرامش شما

| | |
|------|--|
| ۳-۲ | دریچه‌های ورودی هوا، دریچه‌های خروجی هوا |
| ۳-۴ | ایرکاندیشن دستی |
| ۳-۷ | کنترل اتوماتیک هوا |
| ۳-۱۷ | ایرکاندیشن: اطلاعات و توصیه‌هایی جهت استفاده |
| ۳-۱۸ | عملکرد کیفیت هوای بیرون و خوشبوکننده هوا |
| ۳-۱۹ | شیشه بالابرهای برقی |
| ۳-۲۱ | سانروف برقی |
| ۳-۲۳ | چراغ‌های داخلی |
| ۳-۲۶ | محفظه نگهدارنده اشیاء داخل اتاق سرنشین |
| ۳-۳۱ | فندک، زیرسیگاری، سوکت تجهیزات جانبی |
| ۳-۳۲ | پشت‌سری‌های عقب |
| ۳-۳۳ | صندلی عقب تاشو (نیمکتی) |
| ۳-۳۶ | محفظه بار |
| ۳-۳۷ | درب پشتی اتوماتیک |
| ۳-۴۲ | روکش محفظه بار |
| ۳-۴۳ | تجهیزات محفظه بار |
| ۳-۴۴ | حمل اجسام در محفظه بار |
| ۳-۴۵ | حمل اجسام با قلاب یدک کش |
| ۳-۴۶ | باربند، اسپویلر (بادگیر) |
| ۳-۴۷ | تجهیزات چندرسانه‌ای |

دریچه‌های ورودی هوا، دریچه‌های خروجی هوا (۱/۲)

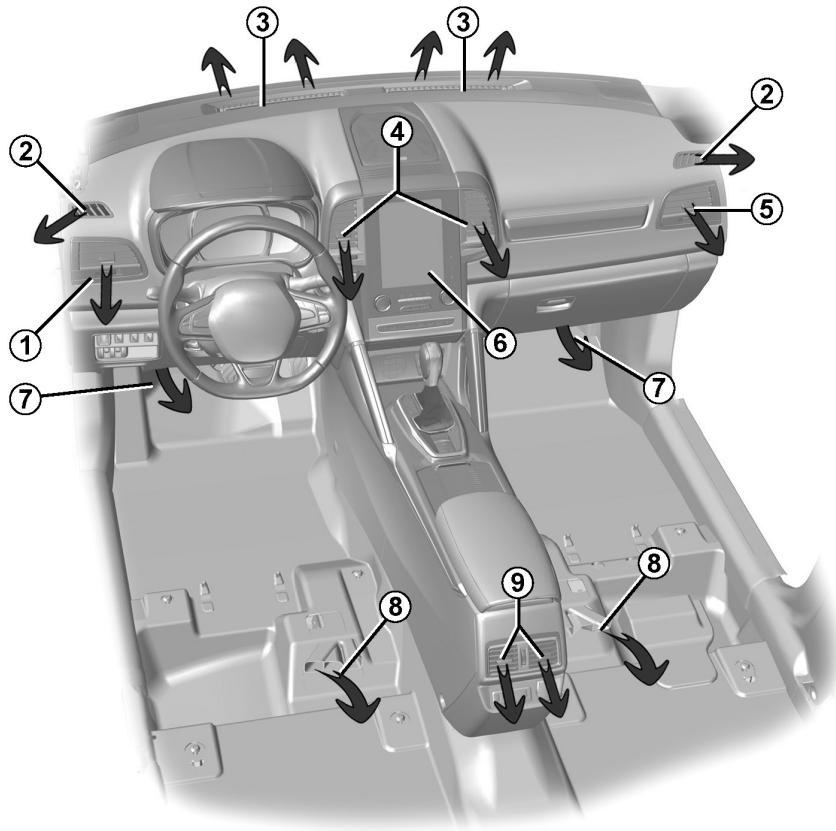

- 1 دریچه هوای سمت چپ
- 2 دریچه بخارزدایی شیشه جانبی
- 3 دریچه بخارزدایی شیشه جلو
- 4 دریچه‌های هوای جانبی
- 5 دریچه هوای سمت راست
- 6 صفحه نمایش چندمنظوره
- 7 خروجی بخاری زیر پای سرنشین جلو
- 8 خروجی بخاری زیر پای سرنشین عقب (بسته به مدل خودرو)
- 9 دریچه‌های هوای مرکزی برای صندلی‌های عقب

دریچه‌های ورودی هوا، دریچه‌های خروجی هوا (۲/۲)

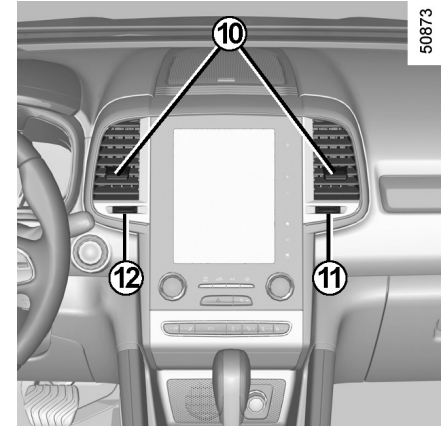
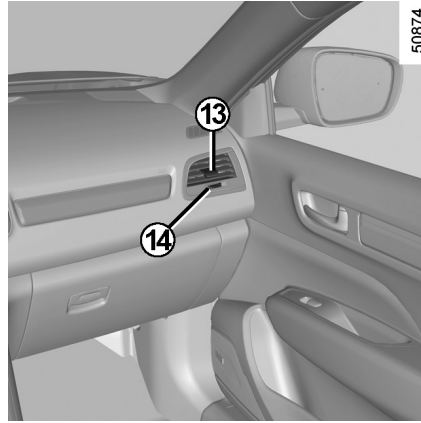
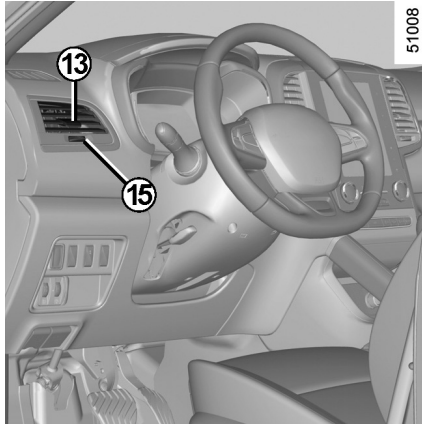

دریچه‌های هوای جانبی

جریان هوا

کلید مدور **14** یا **15** را حرکت دهید (بیشتر از نقطه مقاومت).

14 به سمت چپ یا **15** به سمت راست: بسته می‌شوند.

14 به سمت راست یا **15** به سمت چپ: حداکثر جریان هوا.

جهت

کلید **13** را تا نقطه دلخواه حرکت دهید.

دریچه‌های هوای مرکزی

جریان هوا

کلید مدور **11** یا **12** را حرکت دهید (بیشتر از نقطه مقاومت).

11 به سمت چپ یا **12** به سمت راست: بسته می‌شوند.

11 به سمت راست یا **12** به سمت چپ: حداکثر جریان هوا.

جهت

کلید **10** را تا نقطه دلخواه حرکت دهید.

چیزی را به مدار تهویه اضافه نکنید (مثلاً: رفع کردن بوی بد).



خطر آسیب یا آتش‌سوزی وجود دارد.

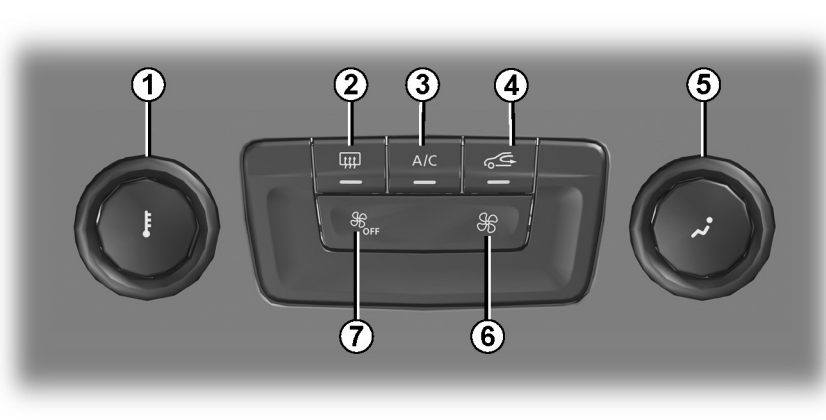

40768

روشن یا خاموش کردن ایرکاندیشن

ایرکاندیشن با استفاده از کنترل 3 روشن (نشانگر روشن) و خاموش (نشانگر خاموش) می شود.

سیستم ایرکاندیشن در موارد زیر استفاده می شود:

- پایین آوردن دمای داخل اتاق سرنشین؛
- از بین بردن سریع رطوبت.

نشانگرها

- نشانگرهای زیر در صفحه نمایش چندمنظوره A نمایش داده می شوند:
- 8 دمای هوا.
 - 9 نمایش حالت Clim ECO.
 - 10 سرعت فن.
 - 11 توزیع هوا در اتاق سرنشین.

کنترل ها

- 1 تنظیم دمای هوا.
- 2 یخزدایی / بخارزدایی شیشه عقب و بسته به مدل خودرو آینه های بغل.
- 3 ایرکاندیشن.
- 4 گردش مجدد هوا.
- 5 تنظیم گردش هوا در اتاق سرنشین.
- 6 تنظیم سرعت فن تهویه.
- 7 تنظیم سرعت فن و توقف سیستم.



توزیع هوا در اتاق سرنشین

پنج نوع توزیع هوا وجود دارد. کنترل 5 را بچرخانید تا نحوه توزیع هوا انتخاب شود. توزیع هوا در صفحه نمایش چندرسانه‌ای نمایش داده می‌شود.

جریان هوا به سمت شیشه جلو و دریچه‌های بخارزدایی قسمت جلوی شیشه جانبی است.



جریان هوا بین همه دریچه‌های هوا، دریچه‌های بخارزدایی قسمت جلوی شیشه جانبی، دریچه‌های بخارزدایی شیشه جلو و دریچه‌های زیر پا است.



جریان هوا عمدتاً به سمت دریچه‌های زیر پا است.



جریان هوا به سمت دریچه‌های داشبورد، دریچه‌های زیر پا و بسته به مدل خودرو، دریچه‌های زیر پا ردیف دوم است.



همه جریان هوا به سمت دریچه‌های داشبورد است.



روشن کردن گردش مجدد هوا

کنترل 4 را فشار دهید: چراغ نشانگر تعبیه شده در دکمه روشن می‌شود. تحت این شرایط زمانی که هوایی از بیرون وارد خودرو نمی‌شود، هوا از اتاق سرنشین گرفته شده و مجدداً جریان می‌یابد.

جریان هوا برای موارد زیر به کار می‌رود:

- ایزوله کردن خودرو از هوای بیرون (رانندگی در مناطق آلوده و غیره)؛
- پایین آوردن سریع دمای اتاق سرنشین.

استفاده طولانی‌مدت از گردش جریان هوا می‌تواند منجر به تجمع بخار در شیشه‌های جانبی و شیشه جلو شده و به دلیل استفاده نکردن از هوای تازه در اتاق سرنشین باعث ناراحتی سرنشینان خواهد شد. بنابراین توصیه می‌شود به محض استفاده نکردن از حالت گردش مجدد هوا با فشار دادن مجدد کنترل 4 به حالت عادی (هوای بیرون) برگردید.

بخارزدایی / یخ‌زدایی شیشه عقب

حین عملکرد موتور، کنترل 2 را فشار دهید. نشانگر آن روشن می‌شود. این عملکرد به شما اجازه می‌دهد خیلی سریع شیشه عقب را بخارزدایی / یخ‌زدایی و آینه‌های بغل را یخ‌زدایی نمایید (در خودروهای مجهز). برای خروج از عملکرد، کنترل 2 را مجدداً فشار دهید. بخارزدایی به‌طور اتوماتیک متوقف می‌شود.

متوقف نمودن سیستم

برای خاموش کردن سیستم، کنترل 7 را چندین مرتبه فشار دهید تا پیغام "OFF" در صفحه نمایش چندرسانه‌ای ظاهر شود. با این وجود ممکن است حین حرکت خودرو جریان هوای آرامی احساس نمایید.

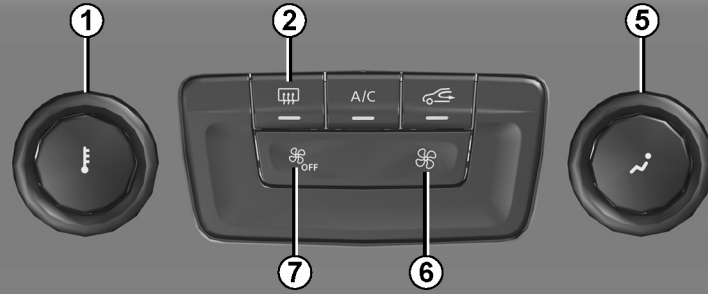
**تنظیم دمای هوا**

کنترل 1 را برای به‌دست آوردن دمای دلخواه بچرخانید. میله‌های بیشتر در صفحه نمایش چندمنظوره نشان‌دهنده دمای بالاتر است. زمانی که سیستم ایرکاندیشن برای طولانی‌مدت استفاده می‌شود ممکن است احساس سرما نمایید. برای افزایش دما کنترل 1 را به سمت راست بچرخانید.

متفاوت بودن سرعت تهویه

شما می‌توانید سرعت فن را براساس فشار دادن کنترل 6 یا 7 برای افزایش یا کاهش سرعت فن تنظیم نمایید. سیستم غیرفعال می‌شود (OFF): سرعت فن صفر است (خودرو متوقف است). ممکن است، درحالی‌که خودرو در حال حرکت است جریان هوای کمی را احساس کنید.

حالت اتوماتیک

حین مصرف بهینه، سیستم کنترل هوای اتوماتیک، راحتی در اتاق سرنشین و دید مناسب (بجز در شرایط خاص) را تضمین می‌کند. این سیستم سرعت تهویه، ایرکاندیشن، گردش مجدد هوا و شروع و توقف ایرکاندیشن و دمای هوا را کنترل می‌کند.

این سیستم شامل سه برنامه انتخابی می‌باشد:
NORMAL (عادی): در این حالت، بسته به شرایط بیرون خودرو بهترین حالت تهویه را خواهید داشت. دکمه 4 و کلید 9 را فشار دهید.
SOFT (آهسته): می‌توانید هوای داخل خودرو را به آرامی و آهسته در حالت دلخواه قرار دهید. دکمه 8 را فشار دهید.
FAST (سریع): جریان هوا را در اتاق سرنشین افزایش دهید. از این حالت هنگامی که در عقب خودرو سرنشین قرار گرفته است، استفاده نمایید. دکمه 10 را فشار دهید.

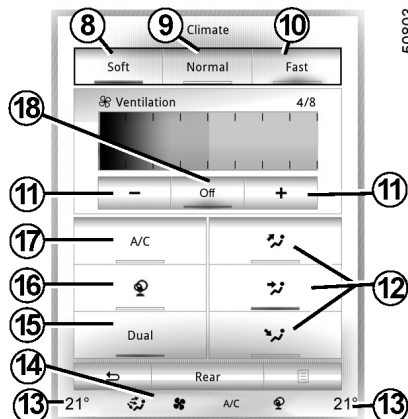

50803

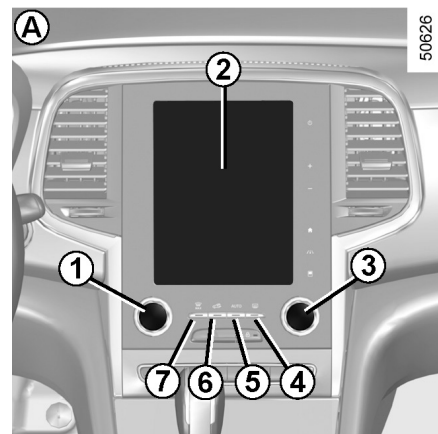

50826

کنترل A

نقطه 14 را برای دسترسی به کنترل‌های 2 فشار دهید. وجود جزئیات کنترل‌ها به مدل خودرو بستگی دارد.
 1 و 3 در سمت راست و چپ برای تنظیم نشانگر دما.
 4 یخ زدایی/بخارزدایی شیشه عقب، بسته به مدل خودرو آینه‌های بغل.
 5، 8، 9 و 10 حالت‌های اتوماتیک (عادی، آهسته، سریع).
 6 گردش مجدد هوا.
 7 عملکرد "Clear View" دید واضح.

11 سرعت تهویه.

12 توزیع هوا در اتاق سرنشین.

13 محل نمایش دمای سمت راست و چپ.

14 محل نمایش تنظیمات ایرکاندیشن.

15 عملکرد "DUAL".

16 روشن/خاموش کردن عملکرد یونیزه (Ionizer).

17 ایرکاندیشن.

18 متوقف کردن سیستم.

بعضی از دکمه‌ها دارای نشانگر چراغ هشدار در وضعیت فعال هستند.

توجه: ایرکاندیشن به حالت انتخاب شده در منوی "Multi-Sense" بستگی دارد. (به اطلاعات بخش "Multi-Sense" در فصل ۳ مراجعه نمایید).

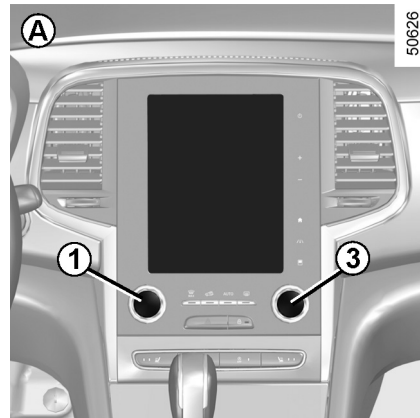
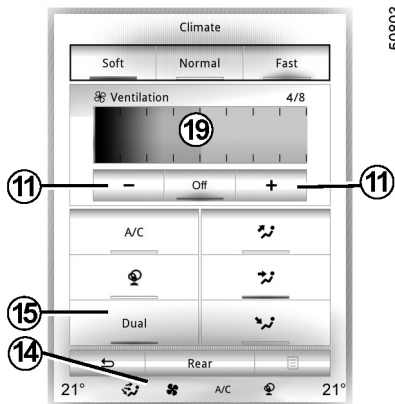

مقادیر دمای نمایش داده شده، سطح راحتی را نشان می‌دهد.

هنگام روشن کردن موتور، بالا بردن و پایین آوردن مقدار نمایش داده شده در هیچ شرایطی اجازه نمی‌دهد تا دما سریع‌تر به سطح مطلوب برسد. سیستم همواره افزایش یا کاهش را بهینه می‌کند (سیستم تهویه هوا بلافاصله با سرعت حداکثر روشن نمی‌شود: افزایش آن تدریجی است). ممکن است چند دقیقه طول بکشد. به‌طور کلی اگر دلیل خاصی وجود ندارد در پیچه‌های هوای روی داشبورد باید باز باقی بمانند.

تنظیم دما

دو نوع تنظیمات وجود دارد:

- یکسان کردن تنظیمات اتاق سرنشین؛
- تنظیم عملکرد DUAL مستقل از تنظیم راست و چپ.

یکسان کردن تنظیمات اتاق سرنشین

از کنترل 1 استفاده نمایید.

تنظیمات عملکرد DUAL

برای فعال کردن عملکرد دکمه 15 را فشار دهید. با استفاده از کنترل 1 جهت چپ را تنظیم نمایید و با استفاده از کنترل 3 جهت راست را تنظیم نمایید.

تغییر سرعت تهویه

در حالت اتوماتیک، سیستم از مناسب‌ترین میزان هوا برای رسیدن به شرایط دلخواه و ثبت این شرایط استفاده خواهد کرد.

با فشار دادن دکمه 11 یا کشیدن انگشتان روی منطقه 19، افزایش و کاهش سرعت تهویه هوا را می‌توانید تنظیم نمایید.

بسته به مدل خودرو سرعت تهویه که دیگر به‌صورت اتوماتیک تهویه نمی‌شود در منطقه 19 و در منطقه 14 ظاهر می‌شود.

کنترل اتوماتیک هوا: کنترل‌های A (۳/۵)

برای خروج از عملکرد، دکمه‌های زیر را فشار دهید:

- دکمه 7:
- مجدداً دکمه 5:
- دکمه 8، 9 یا 10.

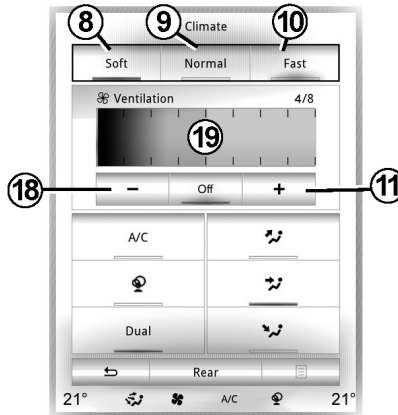

50803

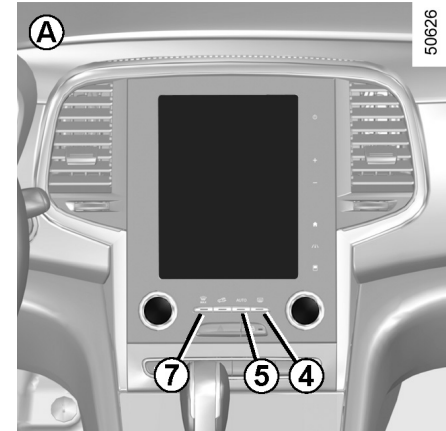

50826

عملکرد دید واضح

این عملکرد شیشه جلو، شیشه عقب، شیشه‌های جانبی جلو و آینه‌های بغل (بسته به مدل خودرو) را بخارزدایی و یخ‌زدایی می‌کند. ایرکاندیشن و عملکرد یخ‌زدایی شیشه عقب باید فعال باشد، به خودرو و یخ‌زدایی الکتریکی شیشه جلو بستگی دارد.

دکمه 7 را فشار دهید تا چراغ نشانگر تعبیه شده در دکمه روشن شود.
دکمه 4 را برای توقف عملکرد گرمکن شیشه عقب فشار دهید تا چراغ نشانگر خاموش شود.
برای تنظیم سرعت تهویه: دکمه‌های 11 را فشار دهید یا انگشت خود را روی منطقه 19 بکشید.

پس از عملکرد دید واضح، ایرکاندیشن می‌تواند به‌طور اتوماتیک روشن شود تا بخارزدایی داخل حفظ شود.

یخ زدایی/بخارزدایی شیشه عقب

دکمه 3 را فشار دهید. چراغ نشانگر روشن می‌شود. این کار، موجب عملکرد سریع بخارزدایی/یخ‌زدایی شیشه عقب و یخ‌زدایی آینه‌های بغل (بسته به مدل خودرو) می‌شود.

برای خروج از این عملکرد، دکمه 3 را مجدداً فشار دهید. بخارزدایی به‌طور اتوماتیک متوقف می‌شود.

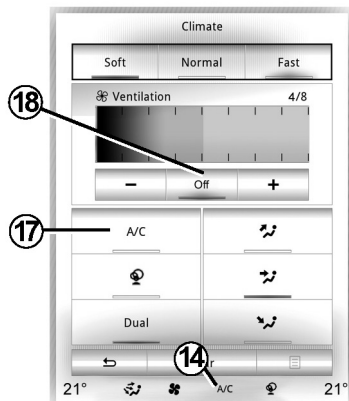

50803

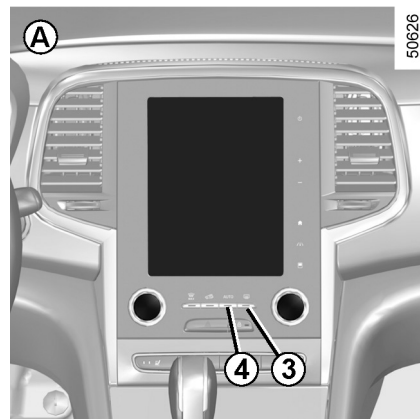

50803

متوقف کردن سیستم

دکمه 18 را برای فعال یا غیرفعال کردن سیستم فشار دهید (چراغ هشدار روی دکمه 18 وضعیت سیستم را به شما نشان می‌دهد).

روشن و خاموش کردن ایرکاندیشن

در حالت اتوماتیک، بسته به شرایط آب و هوایی سیستم، ایرکاندیشن خاموش و روشن می‌شود. دکمه 17 را فشار دهید:

- ایرکاندیشن را فعال کنید (چراغ هشدار در منطقه 14 روشن می‌شود).
- ایرکاندیشن غیرفعال می‌شود (چراغ هشدار منطقه 14 خاموش می‌شود).

توصیه می‌شود یکی از حالت‌های برنامه **NORMAL** (عادی)، **SOFT** (آهسته) یا **FAST** (سریع) را در حالت اتوماتیک استفاده نمایید.

در حالت اتوماتیک (چراغ هشدار 4 روشن است). کلیه عملکردهای گرمکن و عملکرد ایرکاندیشن توسط سیستم کنترل می‌شود. همچنین می‌توانید انتخاب سیستم را تغییر دهید، در این حالت، چراغ هشدار 4 خاموش می‌شود و عملکرد تغییر یافته، که به هیچ وجه توسط سیستم کنترل نمی‌شود، در نمایشگر نمایش داده می‌شود.

برای بازگشت به حالت اتوماتیک یکی از حالت‌های **NORMAL**، **SOFT** یا **FAST** یا دکمه 4 را فشار دهید.

گردش مجدد هوا

توجه:

- در طول زمان گردش، هوا از اتاق سرنشین گرفته شده و می‌چرخد و هیچ هوایی از بیرون خودرو گرفته نمی‌شود؛
- گردش هوا به شما این امکان را می‌دهد که از هوای بیرون استفاده نکنید (رانندگی در مناطق آلوده و غیره) و سریع دمای اتاق سرنشین را پایین بیاورید.

کاربرد دستی

با فشار دادن دکمه 6، گردش مجدد هوا فعال می‌شود.

عملکرد طولانی‌مدت از این حالت به علت عدم وجود هوای تازه، بوی بدی تولید می‌کند و باعث بخار گرفتن شیشه‌ها می‌شود.

برای خروج از عملکرد، یکی از دکمه‌های 8، 9 یا 10 را فشار دهید.

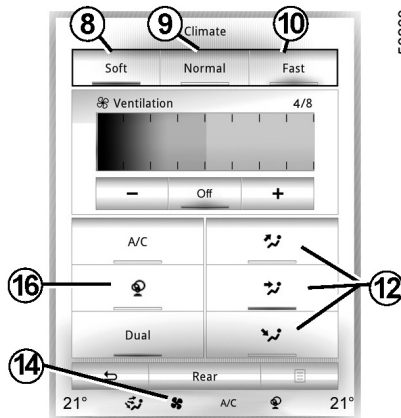

50803

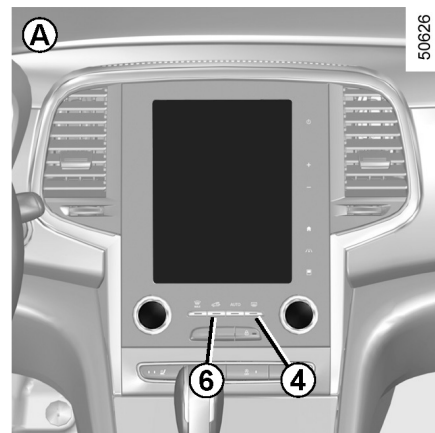

50826



تنظیم توزیع هوا در اتاق سرنشین

دکمه 12 را برای انتخاب توزیع هوا فشار دهید (چراغ هشدار در منطقه 14 روشن می‌شود):

جریان هوا به سمت دریچه‌های بخارزدایی شیشه جلو و شیشه‌های جانبی است.

جریان هوا مستقیماً به سمت دریچه‌های داشبورد است.

جریان هوا عمدتاً به سمت پاها می‌باشد.

وقتی به‌طور همزمان  و  انتخاب می‌شوند ممکن است قطرات شبنم در تابستان روی شیشه جلو شکل بگیرد، توصیه می‌شود در زمستان این حالت‌ها را انتخاب نمایید. اگر شما می‌خواهید شیشه جلو را خیلی سریع بخارزدایی نمایید  را انتخاب نمایید. حالت  برای جریان آرام هوا طراحی شده است.

نشانه‌ها

نشانه‌های زیر در صفحه نمایش 11 نمایش داده می‌شوند:

- 12 دمای هوای بیرون نمایش داده می‌شود.
- 13 دمای سمت راست و چپ نمایش داده می‌شود.
- 14 حالت فعال، سرعت تهویه و توزیع هوا در اتاق سرنشین (نمایش موقت پس از فشار دادن کنترل‌های مربوطه).

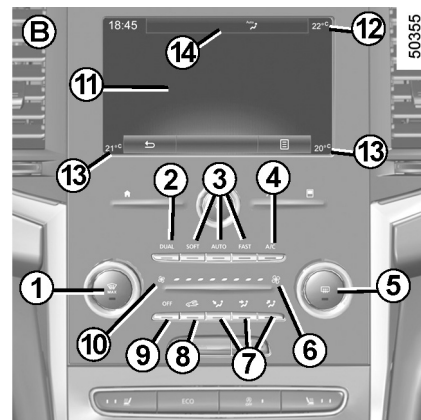

کنترل‌های B

- 1 دمای سمت چپ عملکرد "دید واضح" را تنظیم می‌کند.
- 2 عملکرد "DUAL".
- 3 حالت‌های اتوماتیک (SOFT (آهسته)، AUTO (اتوماتیک)، FAST (سریع)).
- 4 روشن/ خاموش کردن ایرکاندیشن.
- 5 دمای سمت راست یخ‌زدایی/ بخارزدایی شیشه عقب و بسته به مدل خودرو آینه‌های بغل را روشن/ خاموش می‌کند.
- 6 و 10 سرعت تهویه.
- 7 توزیع هوا در اتاق سرنشین.
- 8 گردش مجدد هوا.
- 9 خاموش کردن سیستم.

حالت اتوماتیک 3

حین مصرف بهینه، سیستم کنترل هوای اتوماتیک، راحتی در اتاق سرنشین و دید مناسب (به‌جز در شرایط خاص) را تضمین می‌کند. این سیستم سرعت تهویه، ایرکاندیشن، گردش مجدد هوا و شروع و توقف ایرکاندیشن و دمای هوا را کنترل می‌کند.

این سیستم شامل سه برنامه انتخابی می‌باشد:

AUTO : در این حالت، بسته به شرایط بیرون خودرو بهترین حالت تهویه را خواهید داشت. دکمه **AUTO** را فشار دهید.

SOFT : در این حالت به آرامی و آهسته در حالت دلخواه قرار خواهید داشت. دکمه **SOFT** را فشار دهید.

FAST : عملکرد، سیستم را خیلی سریع تا رسیدن به حالت دلخواه افزایش می‌دهد. از این حالت هنگامی که در عقب خودرو سرنشین قرار گرفته است، استفاده نمایید. دکمه **FAST** را فشار دهید.

بعضی از دکمه‌ها برای نشان دادن وضعیت عملکردی خود، دارای چراغ هشدار هستند.

توجه: ایرکاندیشن به حالت انتخاب شده در منوی "Multi-Sense" بستگی دارد. (به اطلاعات بخش "Multi-Sense" در فصل ۳ مراجعه نمایید).

تنظیم دما

دو نوع تنظیمات وجود دارد:

- یکسان کردن تنظیمات اتاق سرنشین؛
- تنظیم عملکرد DUAL مستقل از تنظیم راست و چپ.

یکسان کردن تنظیمات اتاق سرنشین

از کنترل **1** استفاده نمایید.

تنظیمات عملکرد DUAL

برای فعال / غیرفعال کردن عملکرد دکمه **2** را فشار دهید. با استفاده از کنترل **1** جهت چپ را تنظیم نمایید و با کنترل **5** جهت راست را تنظیم نمایید.

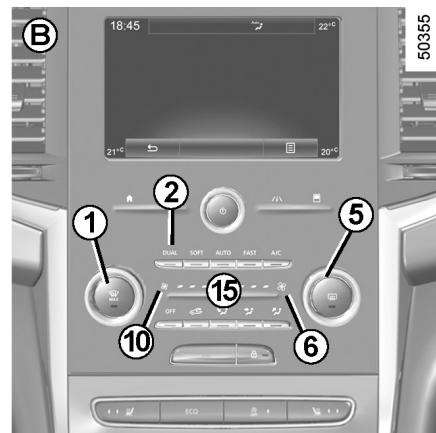

تغییر سرعت تهویه

در حالت اتوماتیک، سیستم از مناسب‌ترین میزان هوا برای رسیدن به شرایط دلخواه و حفظ کردن این شرایط استفاده خواهد کرد. با فشار دادن دکمه **6** یا **10** بسته به مدل خودرو با کشیدن انگشت خود در منطقه **15** می‌توانید سرعت تهویه را تنظیم نمایید.

مقادیر دمای نمایش داده شده، سطح راحتی را نشان می‌دهد. هنگام روشن کردن موتور، بالا بردن و پایین آوردن مقدار نمایش داده شده در هیچ شرایطی اجازه نمی‌دهد تا دما سریع‌تر به سطح مطلوب برسد. سیستم همواره افزایش یا کاهش را بهینه می‌کند (سیستم تهویه هوا بلافاصله با سرعت حداکثر روشن نمی‌شود؛ افزایش آن تدریجی است). ممکن است چند دقیقه طول بکشد. به‌طور کلی اگر دلیل خاصی وجود ندارد در چیه‌های هوای روی داشبورد باید باز باقی بمانند.

کنترل اتوماتیک هوا: کنترل‌های B (۳/۵)

برای خروج از عملکرد: دکمه‌های زیر را فشار دهید:

- دکمه 1:
- یکی از دکمه‌های 3.

دکمه 1 را فشار دهید - تا چراغ نشانگر تعبیه شده در دکمه روشن شود.
دکمه 5 را برای توقف عملکرد گرمکن شیشه عقب فشار دهید تا چراغ نشانگر خاموش شود.
برای تنظیم سرعت تهویه: دکمه‌های 6 یا 10 را فشار دهید یا انگشت خود را روی منطقه 15 بکشید.

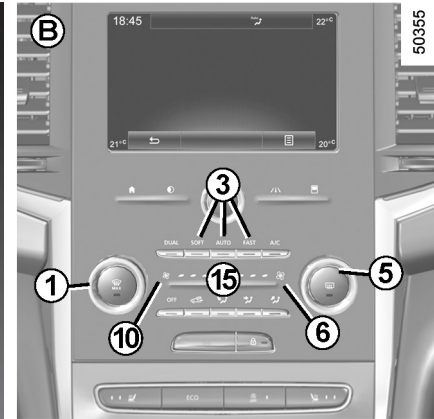

عملکرد دید واضح

این عملکرد شیشه جلو، شیشه عقب، شیشه‌های جانبی جلو و آینه‌های بغل (بسته به مدل خودرو) را بخارزدایی و یخزدایی می‌کند. ایرکانشن، عملکرد یخزدایی شیشه عقب و شیشه جلو باید فعال باشد.

متوقف کردن سیستم

برای تغییر حالت سیستم به حالت Off، دکمه 9 را به طور مکرر تا ظاهر شدن پیغام OFF در منطقه 14 فشار دهید.

یخزدایی / بخارزدایی شیشه عقب

دکمه 5 را فشار دهید - چراغ نشانگر روشن می‌شود. این کار، موجب عملکرد سریع بخارزدایی / یخزدایی شیشه عقب و یخزدایی آینه‌های بغل (بسته به مدل خودرو) می‌شود.

برای خروج از این عملکرد، دکمه 5 را مجدداً فشار دهید. بخارزدایی به‌طور اتوماتیک متوقف می‌شود.







روشن و خاموش کردن ایرکاندیشن

در حالت اتوماتیک، بسته به شرایط آب و هوایی سیستم، ایرکاندیشن خاموش و روشن می‌شود. دکمه 4 را فشار دهید:

- ایرکاندیشن را فعال کنید (چراغ هشدار در منطقه 14 روشن می‌شود).
- ایرکاندیشن غیرفعال می‌شود (چراغ هشدار منطقه 4 خاموش می‌شود).

کاربرد دستی

با فشار دادن دکمه 8، گردش مجدد هوا فعال می‌شود (چراغ نشانگر روشن می‌شود). عملکرد طولانی‌مدت از این حالت به علت عدم وجود هوای تازه، بوی بدی تولید می‌کند و باعث بخار گرفتن شیشه‌ها می‌شود. برای خروج از عملکرد، یکی از دکمه‌های 3 یا 8 را مجدداً فشار دهید.

زمانی که  و  به‌طور همزمان انتخاب می‌شود، در تابستان قطرات شب‌نم روی شیشه جلو جمع می‌شود. توصیه می‌شود این حالت  در زمستان برای بخارزدایی سریع شیشه جلو انتخاب شود. این حالت  برای جریان آرام هوا طراحی شده است.

گردش مجدد هوا

دکمه 8 را فشار دهید.

توجه:

- در طول زمان گردش، هوا از اتاق سرنشین گرفته شده و می‌چرخد و هیچ هوایی از بیرون خودرو گرفته نمی‌شود؛
- گردش هوا به شما این امکان را می‌دهد که از هوای بیرون استفاده نکنید (رانندگی در مناطق آلوده و غیره)، پایین آوردن سریع دمای اتاق سرنشین.

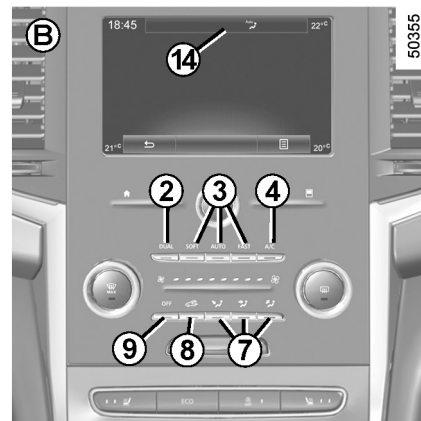

تنظیم توزیع هوا در اتاق سرنشین

دکمه 7 را برای انتخاب توزیع هوا فشار دهید (چراغ هشدار در منطقه 14 روشن می‌شود):

 جریان هوا به سمت دریچه‌های بخارزدایی شیشه جلو و شیشه‌های جانبی است.

 جریان هوا مستقیماً از سمت دریچه‌های داشبورد است.

 جریان هوا عمدتاً به سمت پاها می‌باشد.

پس از عملکرد دید واضح، تهویه مطبوع را می‌توان به‌طور اتوماتیک برای حفظ بخارزدایی داخلی روشن نمود.

توصیه جهت استفاده

در بعضی از موقعیت‌ها (خاموش بودن ایرکاندیشن، فعال بودن گردش هوا، پایین یا صفر بودن سرعت تهویه، غیره) به بخار گرفتن شیشه‌ها و شیشه جلو توجه داشته باشید.

در صورت وجود بخار، برای از بین بردن آن از عملکرد "Clear View" استفاده نمایید. سپس برای جلوگیری از تشکیل مجدد آن از ایرکاندیشن در حالت اتوماتیک استفاده نمایید.

تعمیر و نگهداری

برای بازرسی دوره‌ای به بخش تعمیر و نگهداری خودرو مراجعه نمایید.

مصرف سوخت

هنگام عملکرد ایرکاندیشن، به‌طور عادی متوجه افزایش مصرف سوخت (به‌ویژه رانندگی در شهرهای کوچک) خواهید شد.

در خودروهای مجهز به ایرکاندیشن دستی و در صورت عدم نیاز سیستم را خاموش کنید.

توصیه‌هایی برای کاهش مصرف سوخت و کمک به حفظ محیط زیست

با شیشه‌های بسته و دریچه هوای باز رانندگی کنید. در صورتی که خودرو در آفتاب پارک است پیش از روشن کردن موتور، درب‌ها را برای خارج شدن هوای گرم باز نمایید.

نقص عملکردی

به‌عنوان یک قانون کلی، در صورت وقوع نقص در عملکرد با نمایندگی‌های مجاز تماس حاصل نمایید.

- کاهش عملکرد بخارزدایی، یخ‌زدایی یا ایرکاندیشن.

مسدود شدن کارتریج فیلتر اتاق سرنشین ممکن است منجر به ایجاد نقص شود.

- عدم وزش هوای خنک.

تنظیم صحیح کنترل‌ها و فیوزها را بررسی نمایید. در غیر این‌صورت سیستم را خاموش نمایید.

وجود آب زیر خودرو

پس از استفاده طولانی‌مدت از ایرکاندیشن، وجود آب زیر خودرو عادی می‌باشد. این امر به دلیل عملکرد کولر خودرو و جذب رطوبت و تخلیه به‌صورت آب است.

مدار سیستم خنک‌کننده را باز نکنید. این مایع برای چشمان و پوست شما خطرناک می‌باشد.



چیزی را به مدار تهویه اضافه نکنید (مثلاً: رفع کردن بوی بد).
خطر آسیب یا آتش‌سوزی وجود دارد.



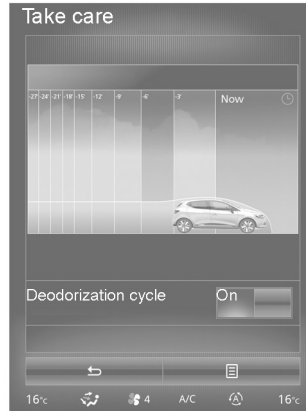

40140



50841

عملکرد خوشبوکننده هوا

این عملکرد بوی نامطبوع را در اتاق سرنشین کاهش می‌دهد.

چرخه خوشبوکننده هوا

- ON: کمک می‌کند تا بوی نامطبوع را سریعتر در اتاق سرنشین کاهش دهد،
- OFF: عملکرد را متوقف می‌کند.

توجه:

عملکرد در حالت زمان‌بندی است. پس از چند دقیقه عملکرد به‌طور اتوماتیک غیرفعال می‌شود.

با روشن کردن ایرکاندیشن، از صفحه نمایش **A**، "Menu"، "Vehicle"، "Take Care" را انتخاب نمایید.

کیفیت هوای بیرون

با استفاده از نمودار در صفحه نمایش چندمنظوره کیفیت هوا نشان داده می‌شود. سه رنگ سطح کیفیت هوا را نشان می‌دهد (از تمیزترین تا آلوده‌ترین):

- 1 (آبی)
- 2 (خاکستری روشن)
- 3 (خاکستری)

لطفاً به دستورالعمل‌های چندرسانه‌ای مراجعه نمایید.

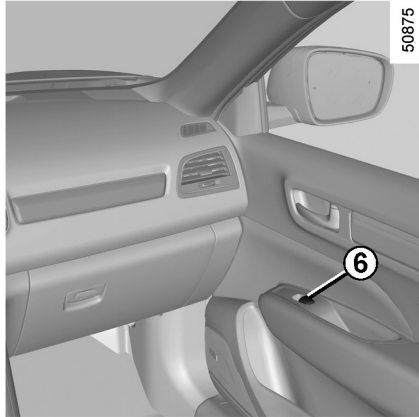

50875

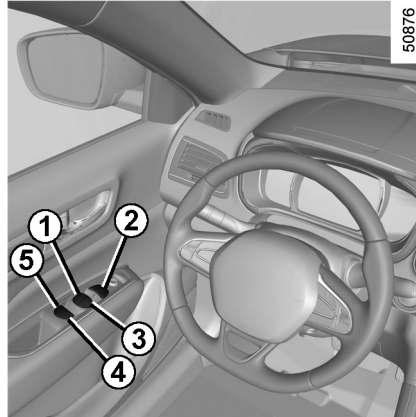

50876



ایمنی سرنشینان

راننده می‌تواند برای حفاظت از سرنشینان عقب و جلو عملکرد شیشه بالابرهای برقی (شیشه سمت راننده) را با فشار دادن کلید 2 غیرفعال کند. پیغام در صفحه نمایشگر ظاهر می‌شود.

مسئولیت راننده

هیچ‌گاه کودک یا بزرگسالانی که قادر به مراقبت از خودرو نیستند یا حیوانات خانگی را بدون همراه در خودرویی که کارت رنو داخل آن است، حتی برای زمانی کوتاه ترک نکنید. ممکن است با روشن کردن موتور و فعال کردن تجهیزات (مانند اهرم تعویض دنده یا شیشه بالابرهای برقی) به خود یا دیگران آسیب برسانند. در صورتی که قسمتی از بدن در شیشه‌ها گیر کند دکمه مربوطه را در جهت عکس فشار دهید و شیشه را پایین بیاورید.
خطر آسیب جدی.

هنگامی که سوئیچ در موقعیت ON باشد، سیستم عمل می‌کند.

کلید را فشار دهید یا بکشید تا شیشه در موقعیت دلخواه بالا یا پایین رود (شیشه عقب به‌طور کامل باز نمی‌شود)؛

در سمت صندلی راننده از کلیدهای زیر استفاده نمایید:
1 سمت راننده؛

3 سمت سرنشین جلو؛

4 و **5** سرنشینان عقب.

در صندلی‌های سرنشین جلو از کلید **6** استفاده کنید.

از قرار دادن اشیاء روی شیشه‌های نیمه‌باز خودداری نمایید: خطر آسیب شیشه بالابرهای برقی وجود دارد.

حالت تک ضربه‌ای

ممکن است این حالت علاوه بر عملکرد شیشه بالابرهای برقی که قبلاً توضیح داده شد کار کند. کلید 1 را مختصراً فشرده یا بکشید: شیشه به‌طور کامل باز یا بسته می‌شود. با فشار دادن مجدد کلید حرکت شیشه متوقف خواهد شد.

توجه: در صورتی که شیشه هنگام بالا رفتن مانعی را شناسایی کند (مثلاً انگشت، شاخه درخت و غیره) عملکرد آن متوقف خواهد شد و سپس برای چند سانتی‌متر پایین می‌آید.

نقص عملکردی

در صورت بروز نقص هنگام بستن شیشه، سیستم به حالت عادی بازمی‌گردد: با فشار دادن کلید مربوطه در صورت نیاز شیشه را کاملاً ببندید (شیشه به تدریج بسته می‌شود)، کلید را (از قسمت کنار) به مدت یک ثانیه نگه دارید سپس شیشه را برای شروع مجدد سیستم بالا و پایین ببرید. در صورت نیاز با نمایندگی‌های مجاز تماس حاصل نمایید.

حین بستن شیشه‌ها، اطمینان حاصل نمایید که عضوی از بدن (بازو، دست و غیره) در مسیر شیشه



قرار نگرفته باشد.

خطر آسیب جدی.

1

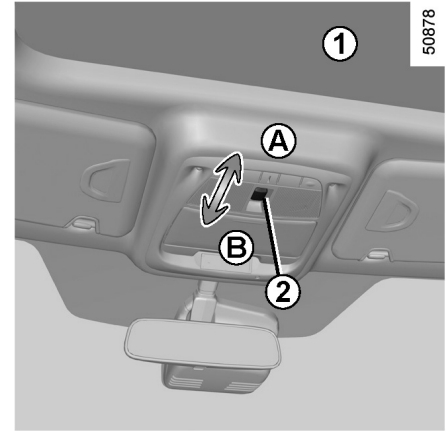

جمع کردن سایه بان 1

قرار داشتن سوئیچ در موقعیت on:

- باز کردن کامل: کلید 2 را تا وسط موقعیت A بکشید؛
 - بستن کامل: کلید 2 را تا انتهای موقعیت B بکشید.
- نیازی به نگه داشتن نمی‌باشد. سایه بان به طور اتوماتیک باز یا بسته می‌شود.

باز کردن سانروف به صورت لولایی

زمانی که سانروف بسته است، کلید 2 را فشار دهید تا سانروف به صورت لولایی باز شود، نیازی به نگه داشتن نمی‌باشد.

هنگامی که سانروف خم شده است کلید 2 را فشار دهید تا سانروف بسته شود. نیازی به نگه داشتن نمی‌باشد.

توجه خاص

اگر شیشه هنگام بسته شدن یا باز شدن به صورت لولایی مقاومتی شناسایی کند (به طور مثال بازو، شاخه درخت و غیره) به طرف جلو حرکت کرده یا خم می‌شود.

در صورت وجود نقص در سیستم یا تکرار باز و بسته شدن یا خم شدن سانروف، کلید را به مدت ۵ ثانیه بکشید؛ سانروف به طور کامل بتدریج بسته می‌شود. اطمینان حاصل نمایید که چیزی درون سانروف گیر نکرده است.



مسئولیت راننده حین پارک یا متوقف نمودن خودرو

هیچ‌گاه کودک یا بزرگسالی که

قادر به مراقبت از خود نمی‌باشد یا حیوانات خانگی را بدون همراه در خودرویی که کارت رنو داخل آن است، حتی برای زمانی کوتاه ترک ننمایید.

ممکن است با روشن کردن موتور و فعال کردن تجهیزاتی مانند دستگیره‌های شیشه یا قفل کردن درب‌ها به خود یا دیگران آسیب برسانند.

همچنین به خاطر داشته باشید در آب و هوای گرم و/یا آفتابی دمای داخل خودرو به سرعت افزایش می‌یابد.

در صورت گیر کردن قسمتی از بدن، دکمه 2 را در جهت عکس حرکت دهید. (موقعیت A) خطر آسیب جدی یا مرگ.

- پیش از ترک کردن خودرو بستن کامل سانروف را بررسی نمایید؛
- بخش آببندی را هر سه ماه با استفاده از محصولات توصیه شده توسط دپارتمان فنی تمیز نمایید؛
- بلافاصله پس از بارش باران یا شستن خودرو سانروف را باز نکنید.

نقص عملکردی

اگر سانروف بسته نمی‌شود، با نمایندگی‌های مجاز تماس حاصل نمایید.

نیازی به نگهداشتن نمی‌باشد. سانروف به‌طور اتوماتیک باز یا بسته می‌شود. برای توقف حرکت شیشه درحالی‌که آن را باز و بسته می‌کنید کلید را بار دیگر بکشید.

توجه: اگر می‌خواهید سانروف را حین رانندگی باز نمایید، برای جلوگیری از صدای باد حالت باز کردن راحت توصیه می‌شود.

اقدام‌های احتیاطی هنگام استفاده

- خودروهای مجهز به باربند.

به‌عنوان یک قاعده کلی، در صورت وجود بار روی باربند استفاده از سانروف توصیه نمی‌شود. پیش از استفاده از سانروف، اجسام و/یا تجهیزات (باربند دوچرخه و غیره) متصل به باربند را بررسی نمایید: آن‌ها باید به‌طور ایمن و صحیح متصل شده باشند و نباید با عملکرد سانروف تداخلی ایجاد نمایند.

جهت اطلاعات بیشتر با نمایندگی‌های مجاز تماس حاصل نمایید.

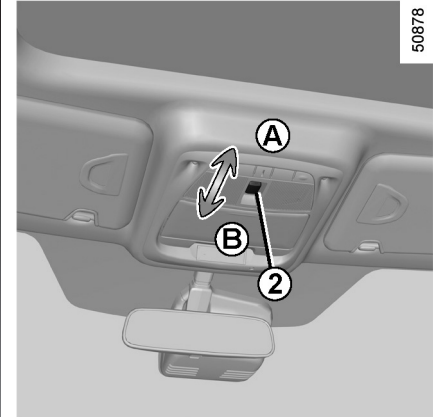

حرکت سانروف به‌صورت کشویی

حین قرار داشتن سوئیچ در موقعیت on:

- باز کردن راحت: کلید 2 را در مرکز موقعیت A قرار دهید؛
- باز کردن کامل: کلید 2 را تا انتهای موقعیت A قرار دهید؛
- بستن راحت: کلید 2 را در مرکز موقعیت B قرار دهید؛
- بستن کامل: کلید 2 را در انتهای موقعیت B قرار دهید.

بستن سانروف ممکن است باعث آسیب‌های شدید شود.





5088

چراغ روی درب جلو 5

چراغ‌های زیر پای جلو 6

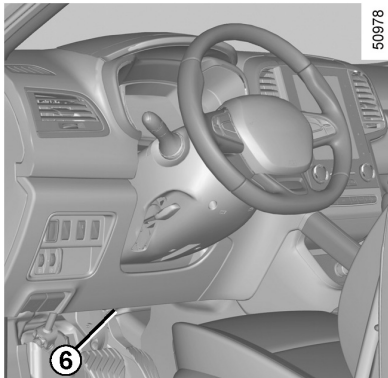

50978

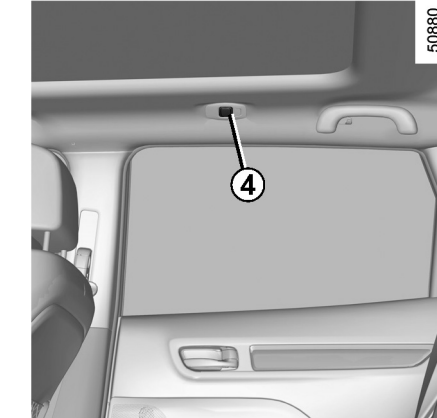

50880

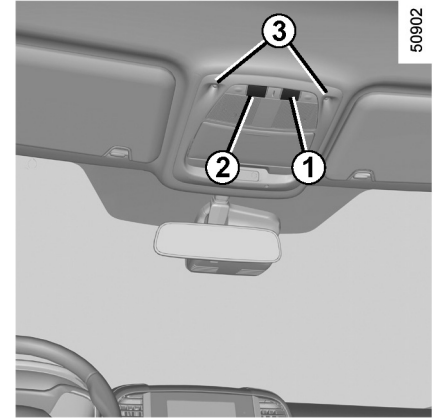

50902

توجه: برای خودروهای مجهز به سیستم مسیریاب شما می‌توانید از صفحه چندمنظوره برای فعال/ غیرفعال‌سازی چراغ‌های خوش‌آمدگویی که هنگام باز شدن درب یا درب پشتی روشن می‌شوند استفاده کنید. برای انجام این کار به بخش "تنظیمات سفرش‌سازی خودرو" در فصل ۱ مراجعه کنید.

هنگامی که درب‌ها به‌طور صحیح بسته نشده باشند روشن کردن موتور باعث می‌شود چراغ‌های داخلی و چراغ‌های خوش‌آمدگویی خاموش شوند.

کلید چراغ‌های داخلی 1

کلید 1 را برای روشن/ خاموش کردن چراغ نقشه‌خوانی 3 و 4 فشار دهید. زمانی که درب باز شود چراغ روی درب 5 و چراغ زیر پای 6 روشن می‌شوند.

کلید چراغ‌های داخلی 2

کلید 1 را برای روشن/ خاموش کردن چراغ روی درب 5 و چراغ زیر پای 6 فشار دهید. زمانی که درب باز می‌شود چراغ نقشه‌خوانی 3 و 4 روشن می‌شود. شما می‌توانید چراغ درب جلو و چراغ‌های زیر پای را با کلید 2 حین بسته بودن درب‌ها روشن کنید.

زمانی که درب‌ها و درب پشتی قفل نبوده و باز باشند، چراغ نقشه‌خوانی و چراغ‌های روی درب به‌طور موقت روشن می‌شوند.

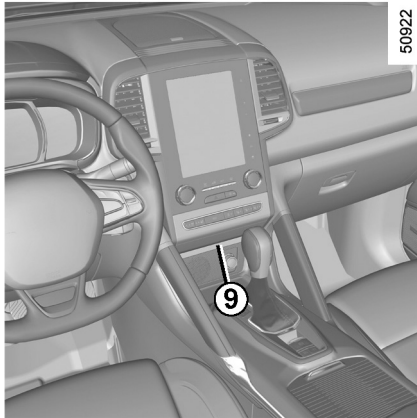

50922

چراغ کنسول وسط

زمانی که درب باز شود چراغ کنسول وسط 9 روشن می‌شود.

توجه: چراغ‌های داخلی توسط صفحه نمایش چندمنظوره، بسته به مدل خودرو، کنترل می‌شود. برای اطلاعات بیشتر به دستورالعمل‌های سیستم چندرسانه‌ای مراجعه کنید.

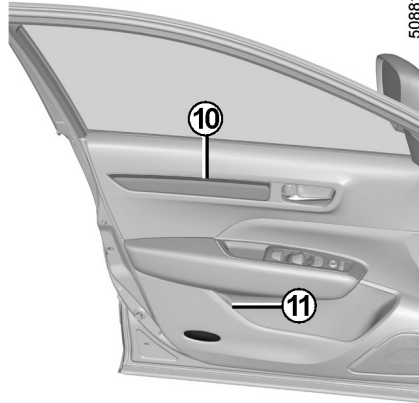

50881

روشنایی محیط اطراف جلو و عقب

چراغ روشنایی محیط اطراف 10 زمانی که درب باز می‌شود روشن خواهد شد.

چراغ محفظه روی درب جلو

زمانی که درب باز می‌شود چراغ محفظه روی درب 11 روشن می‌شود.

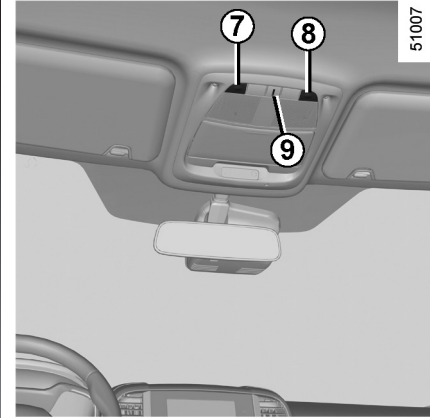

51007

کلید چراغ‌های نقشه‌خوانی 7 و 8

کلید 7 و 8 را برای روشن/خاموش کردن چراغ نقشه‌خوانی سمت راست و چپ به‌طور جداگانه فشار دهید.

چراغ داخلی جلو 9

زمانی که درب باز شود چراغ داخلی جلو 9 باز می‌شود.



چراغ‌های محفظه بار
وقتی درب پشتی باز شود چراغ 12 روشن می‌شود.

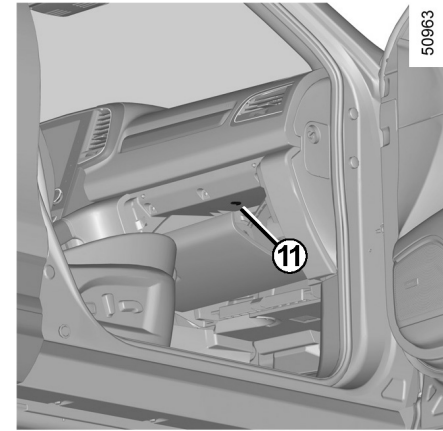

چراغ جعبه داشبورد
زمانی که درب جعبه داشبورد باز شود چراغ جعبه
داشبورد 11 روشن می‌شود.

محفظه نگهدارنده اشیاء داخل اتاق سرنشین (۱/۵)

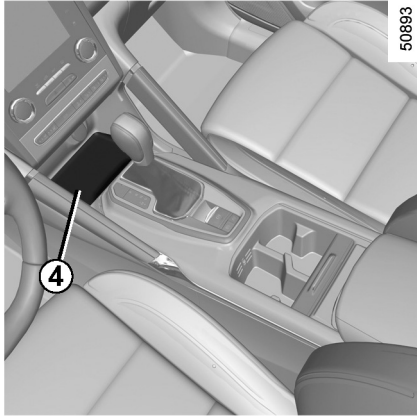

جعبه داشبورد وسط 4

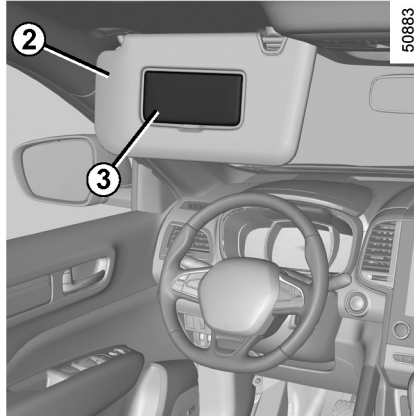

آفتابگیر جلو

آفتابگیر 2 را پایین بیاورید.

آینه آرایشی

روکش 3 را بلند کنید.



محفظه روی درب جلو 1

می‌توان یک بطری ۱/۵ لیتری در آن قرار داد.

از قرار دادن اجسام سفت، سنگین یا تیز در محفظه اتاق سرنشین خودداری نمایید زیرا هنگام دور زدن‌های شدید، ترمز یا در صورت بروز تصادف باعث صدمه زدن به سرنشینان می‌شود.



حین رانندگی، اطمینان حاصل نمایید که روکش آینه آرایشی بسته است. خطر آسیب جدی.



هیچ جسمی نباید کف خودرو، زیر پای راننده قرار داده شود زیرا ممکن است، حین رانندگی زیر پدال‌ها بلغزد و مانع عملکرد آنها شود.



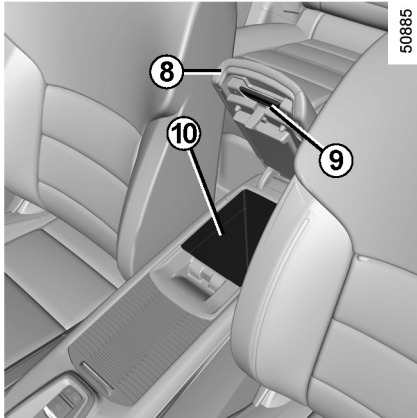

محفظه نگهدارنده در قسمت زیر آرنجی جلو 10
 حین کشیدن زیر آرنجی 8 به طرف عقب، اهرم 9 را بلند کنید. زیر آرنجی هم بلند می شود.

از زانو زدن یا قرار دادن پا روی زیر آرنجی خودداری نمایید. خطر آسیب جدی وجود دارد.



هنگام کشیدن زیر آرنجی انگشت خود را وارد آن نکنید. خطر آسیب جدی وجود دارد.

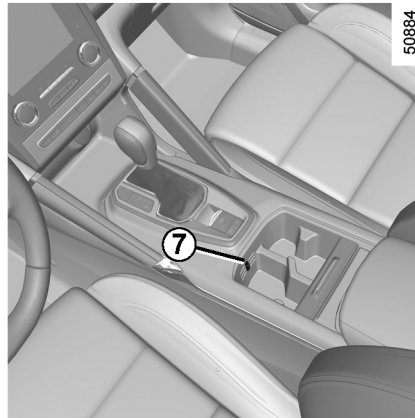

دکمه 7 را به طرف بالا بکشید تا محفظه نگهدارنده اشیاء براساس دمای تنظیم شده توسط تهویه مطبوع، تهویه شود. دکمه را پایین بکشید تا عملکرد متوقف شود.

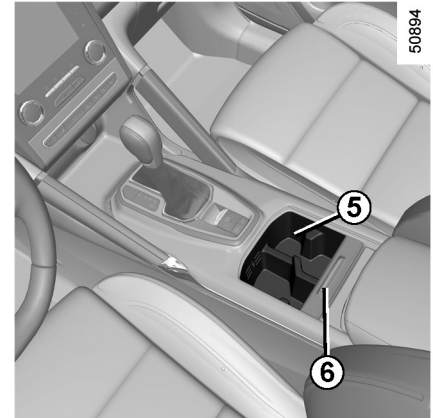

جالیوانی 5

از این محفظه می توان برای نگهداری زیرسیگاری متحرک، لیوان و غیره استفاده کرد. روکش 6 را بکشید تا محفظه باز شود.

هنگام گردش در پیچهای تند، گاز دادن یا ترمزگیری مراقب باشید که لیوان از جالیوانی بیرون نیفتد.

خطر سوختگی در صورت داغ بودن مایع وجود دارد.



محفظه نگهدارنده اشیاء داخل اتاق سرنشین (۳/۵)

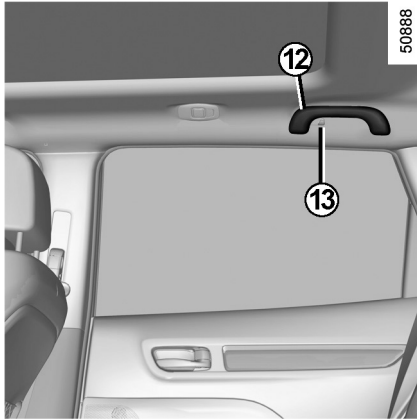

قلاب‌های جالباسی 13

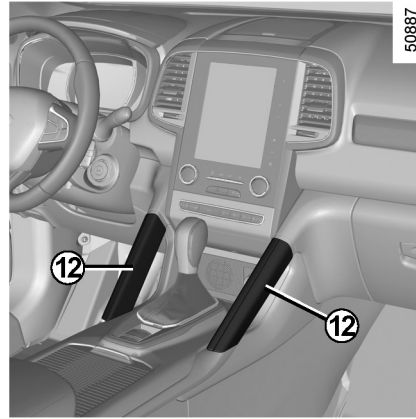

دستگیره 12

این دستگیره محافظتی را حین رانندگی فراهم می‌آورد.
برای وارد و خارج شدن از خودرو از این دستگیره استفاده نکنید.

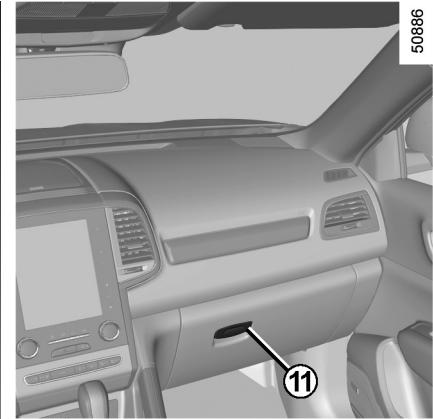

جعبه داشبورد

برای باز کردن جعبه داشبورد، بست 11 را بلند نمایید.

محفظه نگهدارنده اشیاء داخل اتاق سرنشین (۴/۵)

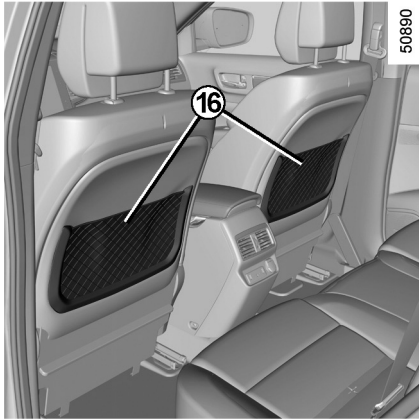

جیب‌های پشتی صندلی جلو 16

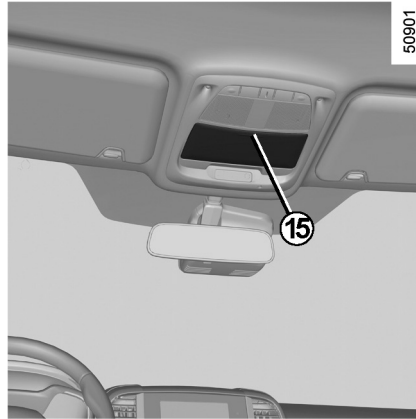

جاعینکی 15

(بسته به مدل خودرو)

روکش 15 را بکشید تا جاعینکی باز شود.

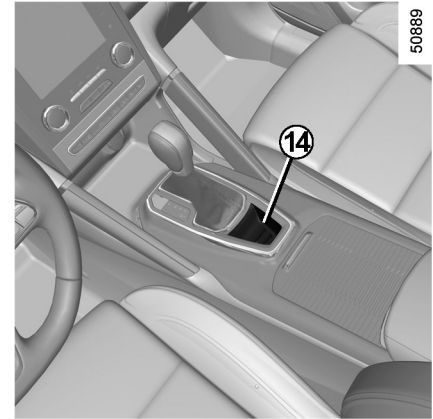

محفظه نگهدارنده سکه 14

(بسته به مدل خودرو)

محفظه نگهدارنده اشیاء داخل اتاق سرنشین (۵/۵)



محفظه نگهدارنده روی درب عقب 18

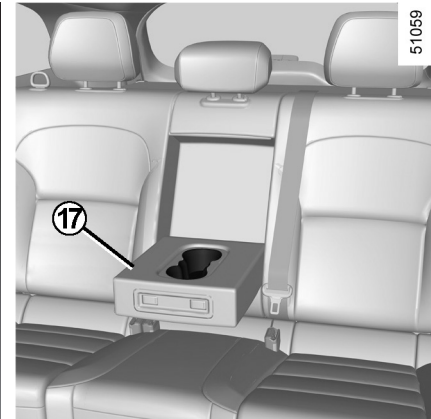

زیرآرنجی عقب مجهز به جالیوانی
زیرآرنجی 17 را پایین بکشید.

از قراردادن اجسام سفت، سنگین یا تیز در محفظه اتاق سرنشین خودداری نمایید زیرا هنگام دورزدن های شدید، ترمز یا در صورت بروز تصادف باعث صدمه زدن به سرنشینان می شود.



هنگام گردش در پیچ های تند، گاز دادن یا ترمزگیری مراقب باشید که لیوان از جالیوانی بیرون نیفتد. خطر سوختگی در صورت داغ بودن مایع وجود دارد.



فندک، زیرسیگاری، سوکت تجهیزات جانبی

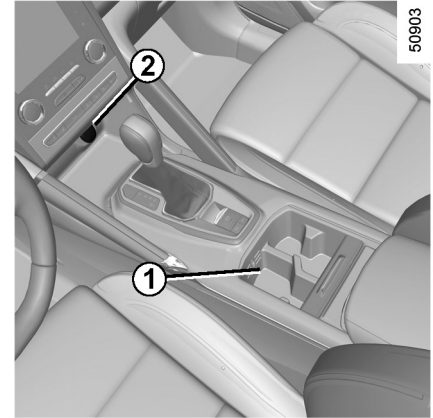
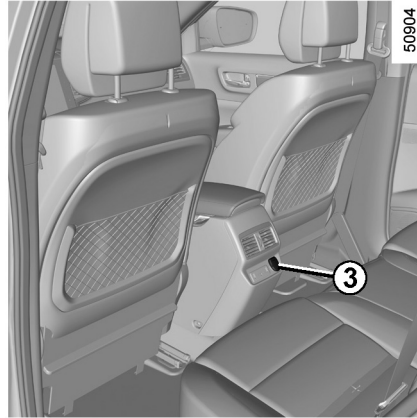

سوکت تجهیزات جانبی 3

این سوکت برای اتصال تجهیزات تأیید شده تهیه شده‌اند.

محل زیرسیگاری 1

فندک یا سوکت تجهیزات جانبی 2

هنگامی که سوئیچ در موقعیت ON است، فندک 2 را بکشید، زمانی که آماده باشد به طرف بیرون می‌پرد. پس از استفاده، بدون فشار دادن، آن را در جای خود قرار دهید.

اگر خودروی شما مجهز به فندک و زیرسیگاری نیست، می‌توانید آن‌ها را از نمایندگی‌های مجاز تهیه نمایید.

فقط تجهیزات جانبی با حداکثر توان ۱۲۰ وات را متصل نمایید (۱۲۷).



هنگامی که چندین تجهیزات جانبی

به‌طور همزمان مورد استفاده قرار می‌گیرند،

توان کلی نباید بیش از ۱۸۰ وات باشد.

خطر آتش‌سوزی.

26342

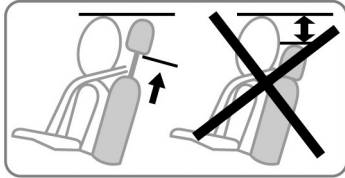

50896

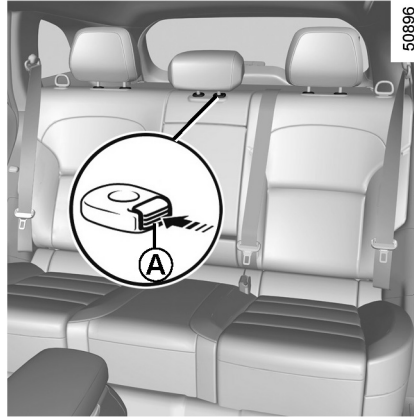

50895



موقعیت پشت‌سری وسط

دکمه **A** را فشار دهید و پشت‌سری **1** را کاملاً به طرف پایین بکشید.

زمانی که پشت‌سری در پایین‌ترین موقعیت تنظیم شده است این موقعیت فقط برای نگاه‌داشتن پشت‌سری است. زمانی که سرنشین روی صندلی قرار گرفته است پشت‌سری نباید در این موقعیت باشد.

پشت‌سری از تجهیزات ایمنی است: قرار داشتن آن در مکان صحیح را بررسی نمایید. قسمت بالای پشت‌سری باید تا جای ممکن در بالاترین نقطه قرار بگیرد.



موقعیت استفاده

پشت‌سری را تا حداکثر ارتفاع بلند کرده سپس تا قفل شدن آن‌ها را پایین آورید.

پیاده کردن پشت‌سری

تا جای ممکن پشت‌سری را بالا بیاورید سپس دکمه **A** را فشار دهید و پشت‌سری را بردارید.

نصب مجدد پشت‌سری

میله‌ها را درون سوراخ‌ها قرار دهید، دکمه **A** را فشار دهید. سپس پشت‌سری را پایین بکشید، بررسی نمایید که پشت‌سری در مکان خود قفل شده باشد.

صندلی عقب تاشو (نیمکتی) (۱/۳)

برای جایگزین کردن پشتی صندلی، عملکرد فوق را به طور عکس انجام دهید. پشتی صندلی را مجدداً نصب نمایید و آن را در مکان خود نصب نمایید.

هنگام تنظیم مجدد پشتی



صندلی، از قفل شدن صحیح آن اطمینان حاصل نمایید.

در صورتی که روکش صندلی‌ها را نصب می‌کنید، دقت کنید که پوشش مانع قفل شدن پشتی صندلی نشود. از موقعیت صحیح کمر بند اطمینان حاصل نمایید.

پشت‌سری‌ها را مجدداً نصب نمایید.



صندلی تاشو (نیمکتی) با پشتی



صندلی کوچک **B** را به طرف پایین بکشید، در این صورت نمی‌توان از قلاب کمر بند صندلی وسط استفاده نمود (قلاب قابل دسترسی نیست).



تاکردن پشتی صندلی عقب به طور دستی

اطمینان حاصل نمایید که صندلی‌های جلو به اندازه کافی تا شده‌اند.

پشت‌سری‌ها را کاملاً پایین بکشید.

اهرم **1** را بکشید و پشتی صندلی **A** را پایین بیاورید.

بنا به دلایل ایمنی، همه تنظیمات را هنگامی که خودرو در حال حرکت نیست، انجام دهید.



30913

50927

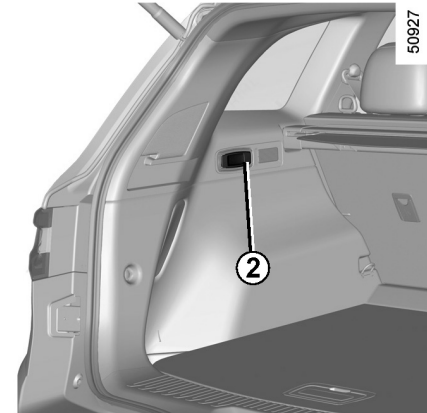

استفاده محدود

رانندگی با پشتی صندلی تا شده یا تا کردن صندلی جلو زمانی که سرنشین در صندلی عقب قرار گرفته است ممنوع می‌باشد.

شرایط استفاده

- خودرو متوقف باشد؛
- درب پشتی باز باشد؛
- کمربند ایمنی صندلی عقب قفل نباشد.

تأکید پستی صندلی عقب (موقعیت مسطح)

در محفظه بار، کنترل 2 شما را قادر خواهد ساخت که به‌طور اتوماتیک پشتی صندلی تاشو (نیمکتی) را تا سطح کف خودرو تا کنید.

نقص عملکردی

در صورتی که شرایط فراهم باشد و عملکرد تا کردن انجام نشود، با نمایندگی‌های مجاز تماس حاصل نمایید.

هنگام حرکت دادن صندلی عقب از قرار نداشتن اجسام در قلاب‌های اتصال (بازوی یا پای سرنشین، حیوانات خانگی، سنگ‌ریزه، پارچه یا لباس) اطمینان حاصل نمایید.



بنا به دلایل ایمنی، زمانی که خودرو رانده نمی‌شود تنظیمات را انجام دهید.



سمت چپ کلید را برای انتخاب گرم‌ترین موقعیت و سمت راست کلید را برای تنظیمات متوسط فشار دهید.

زمانی که موقعیت متوسط کلید خاموش است، نشانگر کلید هم خاموش است.

سیستم دارای ترموستات، تصمیم می‌گیرد که آیا گرمکن بسته به موقعیت انتخاب شده نیاز است یا خیر، هنگامی که دمای مشخصی به دست آمد عملکرد گرمکن را متوقف می‌کند.

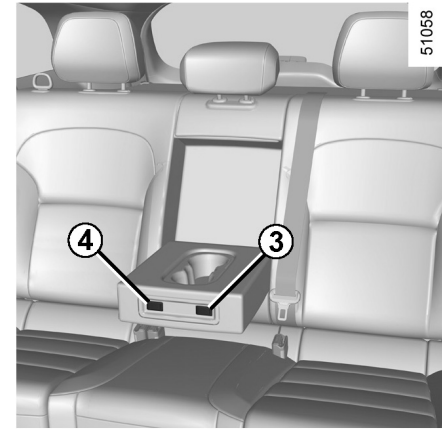

بسته به مدل خودرو، در صورتی که زیرآرنجی صندلی‌های عقب پایین آمده است، کنترلگر گرمکن صندلی‌های عقب در زیرآرنجی عقب قرار دارد.

گرمکن صندلی‌های عقب

(بسته به مدل خودرو)

حین عملکرد موتور، کلید 3 (سمت چپ صندلی عقب) یا کلید 4 (سمت راست صندلی عقب) را فشار دهید. نشانگر روی کلید روشن می‌شود تا فعال شدن گرمکن را تأیید نماید.

بنا به دلایل ایمنی، زمانی که خودرو رانده نمی‌شود تنظیمات را انجام دهید.



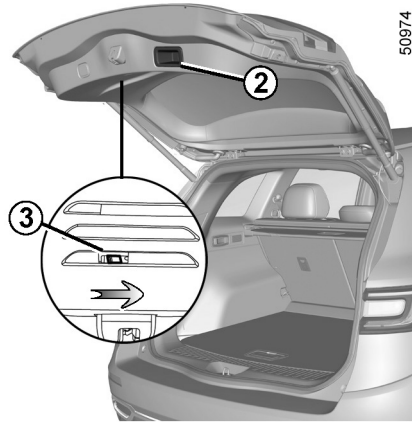

50874

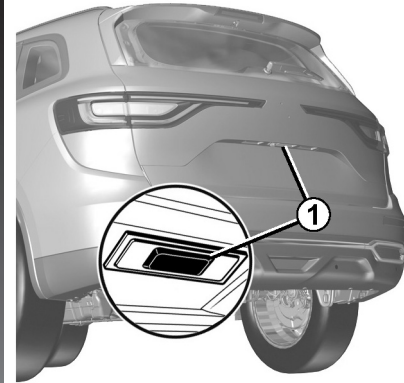

50821

باز کردن

دکمه 1 را فشار دهید و درب پشتی را بلند کنید.

باز کردن درب پشتی به طور دستی از داخل

اگر باز کردن درب پشتی امکانپذیر نباشد، می توان آن را به طور دستی از داخل باز کرد:

- دسترسی به محفظه بار از طریق خم کردن پشتی(های) صندلی عقب،
- ابزاری مثل مداد یا اجسامی شبیه آن در قسمت 3 وارد کنید و همانند تصویر بکشید؛
- درب پشتی را بکشید تا باز شود.

بستن

درب پشتی را با استفاده از دستگیره 2 درون درب پشتی پایین بیاورید.

درب پشتی اتوماتیک (۱/۵)

- در صورت مجهز بودن خودرو، درب پشتی همزمان با سایر درب‌ها قفل و باز می‌شود.
- بسته به مدل خودرو، چندین روش متفاوت برای باز کردن درب پشتی وجود دارد:
- با استفاده از ریموت کنترل کارت رنو؛
- با استفاده از کنترل‌های روی درب پشتی؛
- با استفاده از کنترل روی داشبورد؛
- با استفاده از عملکرد باز کردن بدون دخالت دست.

شرایط استفاده

- خودرو را متوقف کنید.
- یخ و برف را برای باز شدن درب پشتی باید پاک کرد.
- در صورت شارژ نداشتن باتری یا تعویض باتری برای شروع به کار مجدد موتور درب پشتی، درب پشتی باید بسته باشد (در صورت نیاز درب به‌طور دستی بسته شود).

باز و بسته کردن

عملکرد باز و بسته شدن اتوماتیک درب پشتی با استفاده از کنترل روی داشبورد یا کارت رنو باعث می‌شود صدای بیپ قبل از حرکت کردن درب پشتی سه بار شنیده شود.

حین باز و بسته کردن درب پشتی از عدم وجود اجسام در مسیر حرکت اطمینان حاصل نمایید.

برای جلوگیری از آسیب به سیستم محافظه بار، حین حرکت درب پشتی را باز و بسته نکنید.

حین بستن درب پشتی از عدم وجود افراد در مسیر قطعات متحرک اطمینان حاصل نمایید.
خطر آسیب دیدگی.



نصب حمل‌کننده‌ها روی (باربند دوچرخه، چمدان، جعبه و غیره) درب پشتی ممنوع است. برای نصب ابزارهای حمل بار روی خودرو با نمایندگی‌های مجاز تماس حاصل نمایید.



درب پشتی اتوماتیک (۲/۵)



بستن درب پشتی از طریق دکمه داخل
دکمه 3 را فشار دهید.

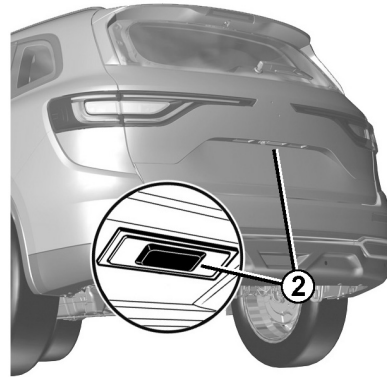

باز کردن درب پشتی از طریق دکمه بیرون
دکمه 2 را فشار دهید.

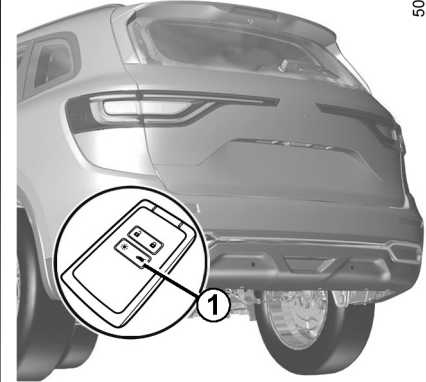

با استفاده از کارت رنو ریموت کنترل
حین قرار داشتن سوئیچ در موقعیت Off، کلید 1
را روی کارت رنو فشار داده و نگه دارید.

به‌عنوان یک اقدام ایمنی تنها
زمانی که خودرو بی‌حرکت است
درب‌ها را باز و بسته نمایید.
خطر آسیب دیدگی.



فعال / غیرفعال کردن عملکرد hands-free

(باز کردن بدون دخالت دست)

با استفاده از صفحه نمایش چندمنظوره منوی "Vehicle"، "User settings"، سپس "Use handsfree card: open/close" را انتخاب نمایید. برای فعال یا غیرفعال کردن عملکرد "ON" یا "OFF" را انتخاب نمایید.

استفاده از عملکرد hands-free

(باز کردن بدون دخالت دست)

- پس از چندین روز متوقف بودن خودرو یا حدود ۱۵ دقیقه قفل نبودن خودرو عملکرد باز کردن بدون دخالت دست دیگر در دسترس نخواهد بود. برای فعال کردن مجدد آن از دکمه باز کردن روی کارت رنو استفاده نمایید.
- در صورتی که خودرو متوقف است و موتور خاموش است عملکرد "hands-free" (باز کردن بدون دخالت دست) در دسترس خواهد بود (نه در حالت آماده به کار موتور همراه عملکرد خاموش/ روشن کردن).
- در صورتی که خودرو مجهز به اهرم پدک کش یا در محدوده الکترومغناطیسی قوی قرار داشته باشد ممکن است عملکرد "hands-free" (باز کردن بدون دخالت دست) کار نکند.

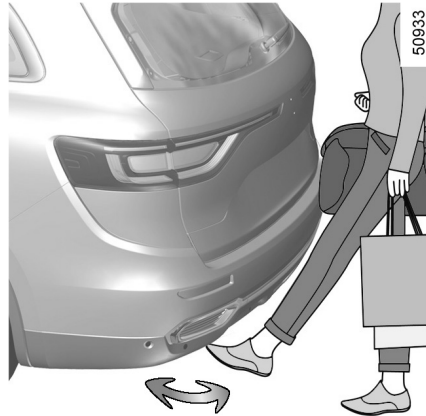

پای خود را در هوا معلق نگه ندارید. حرکات را بدون توقف انجام دهید.

توجه: حین باز بودن درب پشتی، پس از شناسایی کنترل، سه ثانیه پیش از فعال شدن عملکرد منتظر بمانید (هرثانیه یک بیپ منتشر می‌شود).

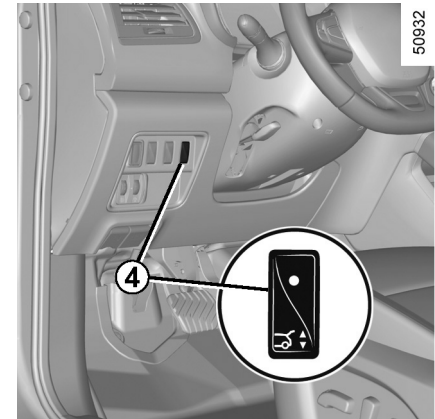

با استفاده از کنترل روی داشبورد

کلید 4 را فشار داده و نگه دارید.

با استفاده از عملکرد hands-free

(باز کردن بدون دخالت دست)

با استفاده از عملکرد hands-free (باز کردن بدون دخالت دست) امکان دسترسی به محفظه بار یا بستن آن هنگامی که دست‌های شما درگیر است را فراهم می‌کند.

هنگامی که کارت رنو را همراه خود دارید و سوئیچ در موقعیت Off است، دورتر از سپر عقب بایستید و پای خود را به طرف عقب/ جلو زیر سپر حرکت دهید. سنسور حرکت را شناسایی کرده و سپس با حرکات پای شما سیستم فعال شده و درب پشتی باز می‌شود.

متوقف کردن حرکت درب پشتی

حرکت اتوماتیک درب در هر زمانی با یک فشار کوتاه روی یکی از کنترل‌ها متوقف می‌شود. بسته به موقعیت باز شدن، قلاب درب پشتی به‌طور دستی باز می‌شود. در صورتی که درب پشتی در موقعیت میانی بی حرکت است هنگامی که درب را متوقف نموده‌اید فشار دادن بعدی باعث حرکت درب پشتی در جهت عکس می‌شود.

حالت دستی

پس از توقف درب پشتی، در صورت تمایل می‌توانید به‌صورت دستی حرکت را انجام دهید. با فشار دادن یکی از دکمه‌ها می‌توانید حرکت اتوماتیک را تغییر دهید.

شناسایی موانع

هنگامی که درب محفظه بار که در حال حرکت است با مانعی مواجه شود (وجود اجسام یا اشخاص) متوقف می‌شود. بسته به موقعیت، باز شدن درب پشتی می‌تواند به صورت دستی ادامه یابد. کنترل باز/ بسته شدن حرکت درب پشتی را فشار دهید تا درب در همان راستایی که قبل از شناسایی موانع در حال حرکت بوده به حرکت خود ادامه دهد.



50936

محدودیت باز شدن درب پشتی

- حداکثر ارتفاع باز شدن درب پشتی قابل تنظیم است و همیشه در نقطه دلخواه متوقف خواهد شد:
- درب پشتی را تا موقعیت میانی باز کنید؛
 - به‌طور دستی درب پشتی را تا موقعیت دلخواه باز کنید؛
 - کنترل 3 درب پشتی اتوماتیک را برای بیش از سه ثانیه فشار دهید تا موقعیت ذخیره شود. شنیدن دو صدای بیپ نشانگر ذخیره شدن موقعیت است.

شناسایی مانع یک ابزار کمکی برای



باز و بسته کردن درب پشتی است و تحت هیچ شرایطی نباید جایگزین

توجه و مسئولیت راننده شود.

احتیاط حین استفاده

پیش از باز/ بسته کردن درب پستی، اطمینان حاصل نمایید که محیط اطراف مناسب باز کردن درب پستی است. در غیراین صورت، حرکت درب پستی با دکمه بیرونی متوقف شده و با دست در همان موقعیت نگه داشته می شود (درب پستی ممکن است به حرکت دستی خود ادامه دهد).

در صورتی که درب پستی در حال حرکت باشد و موتور استارت بخورد، حرکت به مدت چندثانیه متوقف می شود.

حین حرکت اتوماتیک از توقف های مکرر به طور دستی خودداری نمایید (احتمال آسیب به سیستم درب پستی).

اطمینان حاصل نمایید که سنسورها (توسط گل، کثیفی، نمک جاده ها و غیره) مسدود نشده باشد.

نقص عملکردی

در صورت فعال کردن درب پستی اتوماتیک برای یک دقیقه (به ترتیب باز و بسته شدن) به منظور جلوگیری از گرم شدن، متوقف خواهد شد. عملکرد بعد از یک دقیقه به حالت عادی بازمی گردد. در صورتی که باتری ضعیف باشد درب پستی اتوماتیک عمل نخواهد کرد. در این حالت، درب پستی با روشن شدن موتور عمل خواهد کرد.

توجه

در هوای بسیار سرد در صورتی که نوار آب بندی محافظه بار یخ زده باشد ممکن است باز شدن اتوماتیک کار نکند.



مسئولیت راننده هنگام پارک کردن و متوقف کردن خودرو

هرگز کودکان یا افراد بزرگسالی که قادر به مراقبت از خود نیستند یا حیوانات خانگی را داخل خودرو یا محفظه بار، حتی برای زمان کوتاه قرار ندهید. ممکن است با روشن کردن موتور یا فعال کردن تجهیزاتی مثل شیشه بالابرها، برقی، درب پستی یا قفل کردن درها، به خود و یا دیگران آسیب برسانند. **خطر آسیب جدی.**



پیش از شستن سنسور به صورت دستی یا نصب لاستیک زاپاس یا یدک کشی عملکرد "hands-free" (باز کردن بدون دخالت) را غیرفعال نمایید. خطر باز و بسته شدن درب پستی به طور تصادفی و آسیب جدی وجود دارد.

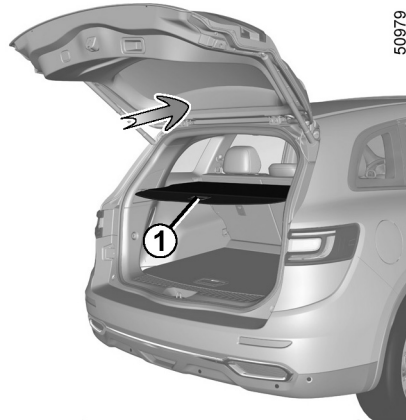

برای خارج کردن بخش روکش انعطاف پذیر
2 در محفظه بار
دستگیره 1 را به آرامی بکشید و هنگام تا کردن
روکش آن را بلند کنید.

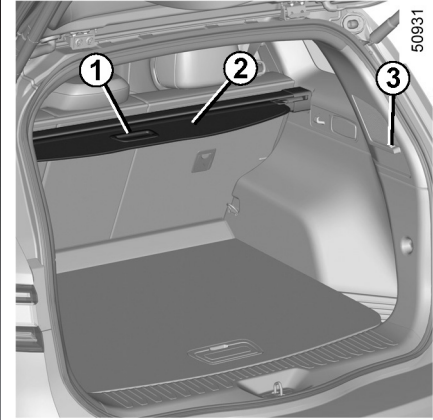

باز کردن روکش محفظه بار 2
دستگیره 1 واقع در زیر روکش را بکشید و انتهای
روکش را در بست 3 قرار دهید.

از قرار دادن اجسام سنگین و تیز
در محفظه بار خودداری نمایید. اگر
راننده مجبور به ترمز ناگهانی یا درگیر
تصادف شود باعث ایجاد خطراتی می شود.



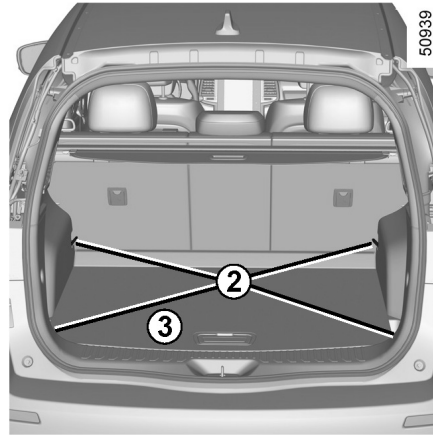

قلاب‌های اتصال
نقاط اتصال 2.

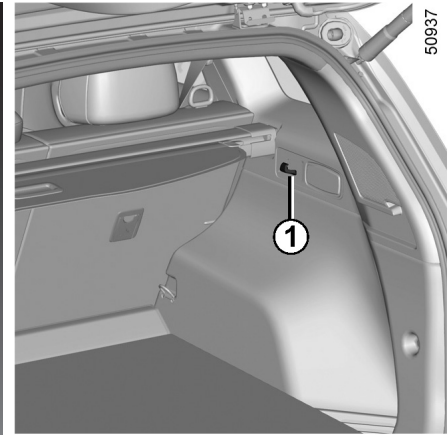

قلاب کیسه 1
حداکثر وزن هر قلاب: ۳ کیلوگرم.

حداکثر وزن روی محفظه بار ۳۰۶۰ کیلوگرم است.



اگر خودروی شما مجهز به قلاب‌های اتصال نیست می‌توانید آن را از نمایندگی‌های مجاز تهیه نمایید.

حمل اجسام در محفظه بار

همواره اجسام را طوری حمل کنید که قسمت بزرگتر آن‌ها به پشتی صندلی‌های عقب تکیه دهند:

- پشتی صندلی عقب در حالت عادی حمل بار (مثال A).

- پشتی صندلی‌های جلو با پشتی صندلی عقب تا شده، یک سطح مسطح را ایجاد می‌کند (مثال B).

- پشتی‌های صندلی جلو با پشتی صندلی‌های عقب تا می‌شوند، می‌توان اجسام را در قسمت کف قرار داد و حداکثر محفظه حمل اجسام را داشت (مثال C).

در صورتی که اجسام را روی صندلی خوابانده شده قرار می‌دهید، خارج کردن پشت‌سری قبل از تا کردن صندلی امری ضروری است در این صورت سطحی کاملاً صاف خواهید داشت.

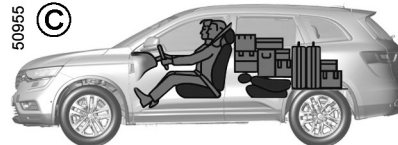
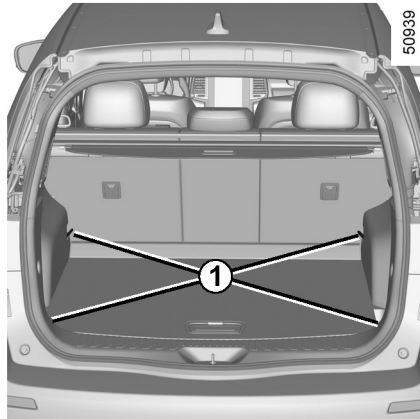

همواره بارهای سنگین را در کف خودرو قرار دهید. در صورت مجهز بودن از نقاط اتصال 1 در کف



محفظه بار استفاده کنید. اجسام باید طوری در محفظه بار قرار بگیرند که در هنگام ترمزهای ناگهانی پرتاب نشده و به سرنشینان صدمه‌ای وارد نکنند. کمربند ایمنی صندلی عقب را حتی اگر این صندلی‌ها سرنشین ندارند، ببندید.

حمل اجسام با قلاب یدک کش

24982



حداکثر وزن A: ۱۱۱۵mm.

اگر قلاب یدک کشی باعث دیده نشدن پلاک شناسایی خودرو و چراغ‌های مه شکن عقب می شود هنگامی که مورد استفاده قرار نمی گیرد آن را پیاده نمایید. همه موارد، باید با قوانین محلی مطابقت داشته باشد.

24981

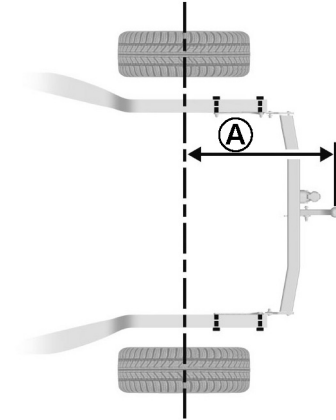

وزن مجاز قسمت جلوی خودرو، حداکثر وزن مجاز بکسل کردن، ترمز و بدون ترمز: به اطلاعات "وزن" در فصل ۶ مراجعه نمایید.

انتخاب و نصب تجهیزات یدک کشی حداکثر بار تجهیزات یدک کشی: ۳۷ کیلوگرم برای نصب و شرایط استفاده به اطلاعات دستورالعمل‌های نصب تجهیزات مراجعه نمایید. این دستورالعمل‌ها را به همراه دیگر مدارک خودرو نگه دارید.

باربند، اسپویلر (بادگیر)

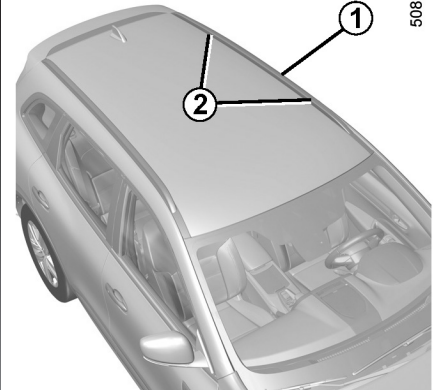

50899

دسترسی به نقاط اتصال

خودروهای مجهز به باربندهای طولی
قسمت‌های اتصال 2 روی باربندهای 1 واقع شده‌اند.

در صورتی که باربندهای اصل را از دپارتمان فنی ما تهیه نمایید مجهز به پیچ‌هایی هستند، فقط از همین پیچ‌ها برای اتصال باربند به خودرو استفاده نمایید.



احتیاط هنگام استفاده

باز و بسته کردن درب پشتی

پیش از باز و بسته کردن درب پشتی، اجسام و/یا تجهیزات (حمل‌کننده دوچرخه و غیره) نصب روی باربند را بررسی نمایید: این تجهیزات باید به درستی نصب شده باشند تا مانع عملکرد درب پشتی نشود.

برای دستیابی به اطلاعات تجهیزاتی که مناسب خودروی شما می‌باشند با نمایندگی‌های مجاز تماس حاصل نمایید.

به بخش دستورالعمل‌های نصب و چگونگی استفاده و شرایط باربند مراجعه نمایید. لطفاً این دستورالعمل‌ها را با مدارک خودروی خود نگه دارید.

حداکثر بار مجاز روی باربند: به اطلاعات بخش "وزن" در فصل ۶ مراجعه نمایید.



50900

اسپویلر (بادگیر) A

نصب تجهیزات و/یا اجسام ثابت (نگهدارنده دوچرخه و غیره) به اسپویلر ممنوع است.



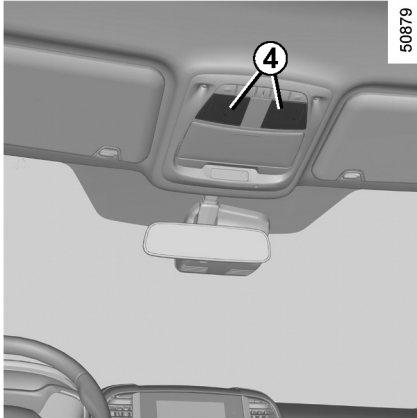

50879

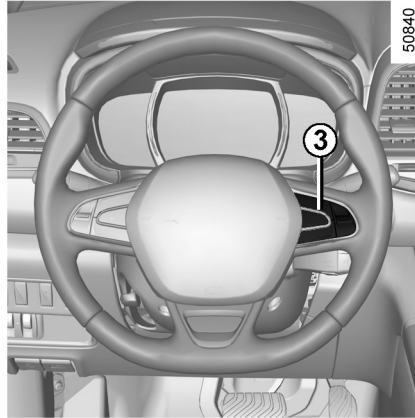

50840

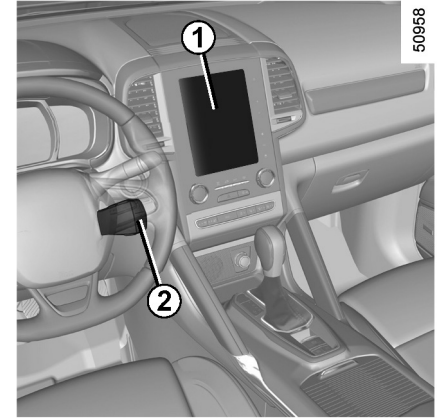

50958

کنترل تلفن تعبیه شده به صورت
Hands-free

در خودروهای مجهز به این سیستم از کنترل روی
غریبک فرمان 3 استفاده نمایید.

استفاده از تلفن

یادآوری می‌شود که برای استفاده از
این تجهیزات قوانین را در نظر بگیرید.



سیستم‌های چندرسانه‌ای

- 1 صفحه نمایش لمسی چندرسانه‌ای؛
- 2 کنترل‌های روی ستون فرمان؛
- 3 کنترل‌های روی غریبک فرمان؛
- 4 میکروفن.

برای استفاده از این تجهیزات، از دستورالعمل‌های
مخصوص استفاده نمایید و آن را به همراه سایر
مدارک خودرو نگه دارید.

سوکت چندرسانه‌ای 6

سوکت USB همچنین می‌تواند تجهیزات را با ولتاژ ۱۲ وات (ولتاژ: ۵V) شارژ نماید، همه سوکت‌ها توسط دپارتمان فنی تأیید شده‌اند. سوکت (فیشی) JACK، سیستم صوتی را قادر خواهد ساخت تا با یک کابل خارجی قابل استفاده باشد.



سوکت USB همچنین می‌تواند تجهیزات را با ولتاژ ۱۲ وات (ولتاژ: ۵V) شارژ نماید، همه سوکت‌ها توسط دپارتمان فنی تأیید شده‌اند. سوکت (فیشی) JACK، سیستم صوتی را قادر خواهد ساخت تا با یک کابل خارجی قابل استفاده باشد.

سوکت‌های چندرسانه‌ای 5

می‌توانید از سوکت‌های USB یا کارت حافظه (SD) برای دسترسی به محتوای چندرسانه‌ای تجهیزات استفاده نمایید و سیستم را به روزرسانی نمایید (به دستورالعمل‌های تجهیزات مراجعه نمایید). منابع مختلف را می‌توان از صفحه نمایش چندمنظوره کنترل‌های روی ستون فرمان انتخاب نمود.

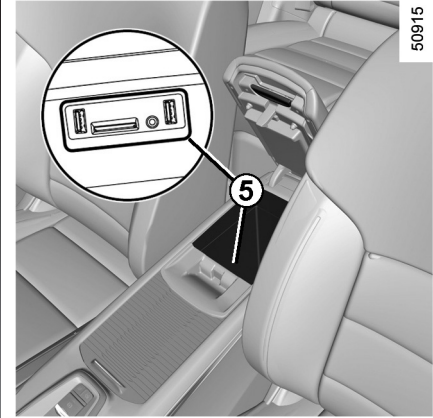

فصل ۴ : تعمیر و نگهداری

- ۴-۲ درب موتور
- ۴-۴ میزان روغن موتور : اطلاعات کلی
- ۴-۵ میزان روغن موتور: اضافه، پر کردن
- ۴-۷ میزان روغن موتور: تعویض روغن
- ۴-۸ میزان مایعات
- ۴-۸ مایع خنک کننده موتور
- ۴-۹ روغن ترمز
- ۴-۱۰ مخزن شیشه‌شوی شیشه جلو
- ۴-۱۰ فیلترها
- ۴-۱۱ فشار باد لاستیک
- ۴-۱۳ باتری
- ۴-۱۵ تعمیر و نگهداری بدنه خودرو
- ۴-۱۷ تعمیر و نگهداری از تزئینات و تودوزی‌های داخل خودرو

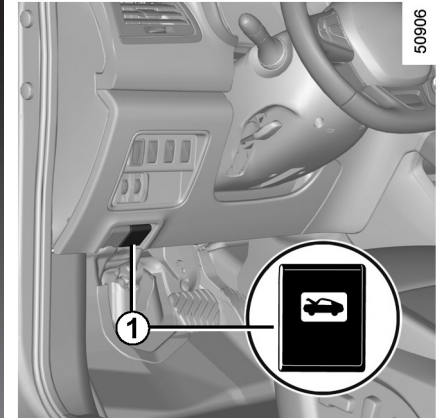

برای باز کردن درب موتور، دستگیره 1 را بکشید.

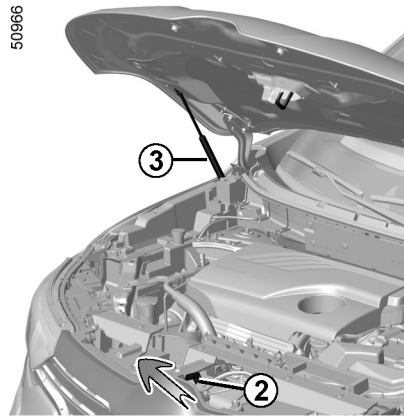

باز کردن زبانه (قلاب) درب موتور
 برای باز کردن، زبانه 2 را همزمان با باز کردن درب موتور فشار دهید.

باز کردن درب موتور

درب موتور را بلند کنید و با استفاده از دو میله 3 آن را ثابت کنید.

پیش از انجام هرگونه عملیاتی در محفظه موتور باید سوئیچ با استفاده از دکمه خاموش/روشن در موقعیت off قرار بگیرید. (به اطلاعات "روشن/خاموش کردن موتور" در فصل ۲ مراجعه نمایید).

درب موتور را به طرف پایین فشار ندهید: خطر بسته شدن اتفاقی درب موتور وجود دارد.



حین کار کردن در محفظه موتور، اطمینان حاصل نمایید که اهرم برف پاک کن شیشه جلو در موقعیت پارک (توقف) باشد. خطر آسیب جدی.



هنگام کار کردن در نزدیکی محفظه موتور، ممکن است موتور داغ باشد. علاوه بر این ممکن است فن خنک کننده موتور هر لحظه شروع به کار کند. خطر آسیب دیدگی.



بستن درب موتور

از عدم وجود اجسام در محفظه موتور پیش از بستن درب موتور اطمینان حاصل نمایید. برای بستن مجدد درب موتور، درب موتور را تا میانه نگه داشته در فاصله ۳۰ سانتی متری موقعیت بسته شدن آن را رها نمایید. درب موتور به واسطه وزن خود به طور اتوماتیک بسته خواهد شد.



از قفل شدن صحیح درب موتور اطمینان حاصل نمایید. بررسی نمایید که هیچ جسمی (سنگریزه، پارچه و غیره) مانع بسته شدن قفل نشود.



در صورت بروز تصادف و وارد شدن ضربه جزئی به شبکه رادیاتور یا درب موتور، قفل درب موتور را بررسی کرده و هرچه سریع تر با نمایندگی های مجاز تماس حاصل نمایید.



پس از هرگونه عملیات در محفظه موتور، از عدم وجود اجسام در محفظه موتور اطمینان حاصل نمایید (پارچه، ابزار و غیره). این اجسام باعث صدمه به موتور یا آتش سوزی می شوند.

میزان روغن موتور: اطلاعات کلی

به‌طور عادی موتور برای روغنکاری و خنک کردن اجزای متحرک به روغن موتور نیاز دارد و تنظیم کردن سطح روغن بین هر تعویض روغن عادی است.

با این وجود، اگر در هر ۱۰۰۰km (۶۰۰ مایل) بیش از نیم لیتر روغن موتور مصرف شد با نمایندگی‌های مجاز تماس حاصل نمایید.

تکرار تنظیم سطح روغن: سطح روغن موتور را هر چندوقت یک‌بار و بخصوص پیش از مسافرت‌های طولانی بررسی نمایید تا از صدمه دیدن موتور جلوگیری کنید.

به منظور جلوگیری از سرریز شدن، توصیه می‌شود که هنگام پر یا اضافه کردن مخزن، از کیف استفاده نمایید.

پیش از انجام هرگونه عملیاتی در محفظه موتور باید سوئیچ با استفاده از دکمه خاموش/ روشن در موقعیت Off قرار بگیرد (به اطلاعات "روشن/ خاموش کردن موتور" در فصل ۲ مراجعه نمایید).

31613

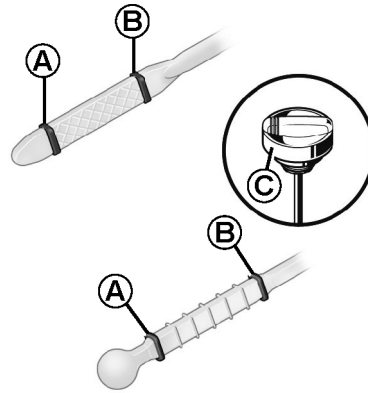

- میله اندازه‌گیری روغن را خارج کرده و با پارچه فاقد پرز و تمیز، آن را پاک نمایید؛
 - میله اندازه‌گیری را تا جایی که امکان دارد جا بزنید (در خودروهای مجهز به میله اندازه‌گیری نوع C، درپوش را تا حد امکان بچرخانید)؛
 - مجدداً میله اندازه‌گیری را خارج نمایید؛
 - سطح روغن را بخوانید: سطح روغن هرگز نباید کمتر از نقطه A یا بیشتر از نقطه B باشد.
- هنگامی که این عملیات کامل شد، بررسی نمایید که میله اندازه‌گیری در جای خود قرار گرفته باشد یا میله اندازه‌گیری کاملاً پیچانده شده باشد.

خواندن سطح روغن موتور

سطح روغن موتور را هنگامی که خودرو در سطحی مسطح می‌باشد و پس از خاموش بودن موتور بخوانید.

برای خواندن دقیق سطح روغن موتور باید از میله اندازه‌گیری سطح روغن استفاده نمایید و مطمئن شوید که روغن از حداکثر سطح مجاز بیشتر نباشد (خطر آسیب به موتور).

به صفحه بعد مراجعه نمایید.
تنها زمانی که روغن در کمترین سطح باشد، صفحه نمایشگر به راننده هشدار می‌دهد.

رسیدن میزان روغن موتور به

بالاترین سطح



تحت هیچ شرایطی روغن نباید

بیشتر از نقطه B باشد: خطر آسیب به موتور و کاتالیست کانورتور وجود دارد.

اگر سطح روغن موتور بیش از میزان حداکثر باشد، خودرو را روشن نکرده و با نمایندگی‌های مجاز تماس حاصل نمایید.

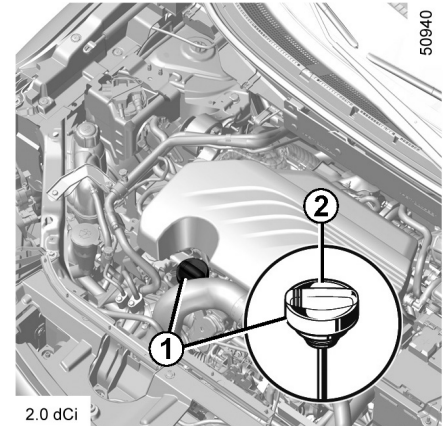
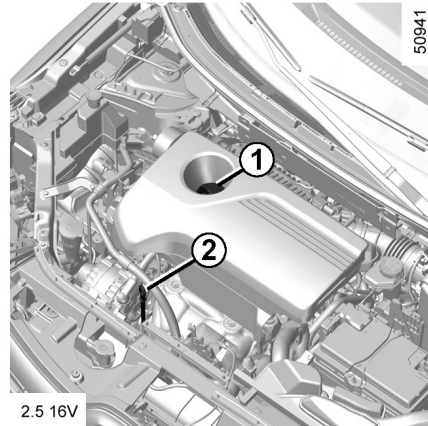

اضافه / پر کردن

برای اضافه / پر کردن روغن موتور، خودرو باید در زمین مسطح پارک شده و موتور نیز سرد باشد (برای مثال، پیش از استارت موتور برای اولین بار در روز).

- درپوش 1 را باز نمایید؛
- روغن را اضافه نمایید (به عنوان راهنمایی، بسته به نوع موتور میله اندازه گیری 2، بین ۱/۵ و ۲ لیتر می باشد)؛
- حدود ۱۰ دقیقه منتظر بمانید و اجازه دهید روغن به سمت داخل کارتر موتور جریان پیدا کند؛
- با استفاده از میله اندازه گیری 2 سطح روغن را اندازه گیری نمایید (همانطور که توضیح داده شد). هنگامی که این عملیات به پایان رسید، مطمئن شوید که میله اندازه گیری تا جای ممکن در محل خود قرار گرفته باشد یا میله اندازه گیری کامل پیچانده شده باشد.



پیش از انجام هرگونه عملیاتی در محفظه موتور باید سوئیچ با استفاده از دکمه خاموش / روشن در موقعیت Off قرار بگیرد (به اطلاعات "روشن / خاموش کردن موتور" در فصل ۲ مراجعه نمایید).

میزان روغن موتور: اضافه، پر کردن (۲/۲)

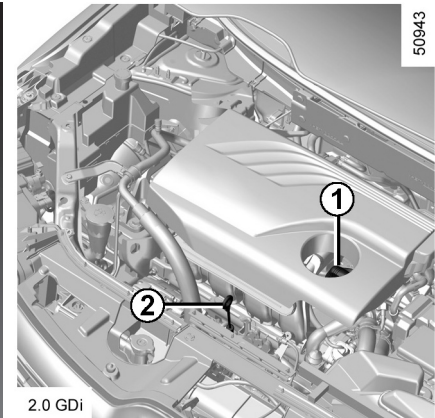
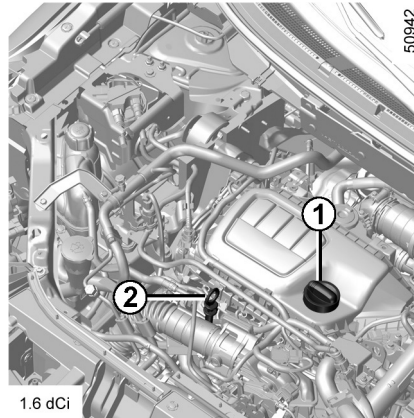

به منظور جلوگیری از سرریز شدن، توصیه می‌شود که هنگام پر یا اضافه کردن مخزن، از قیف استفاده نمایید.

از بالا رفتن میزان حداکثر خودداری نمایید و فراموش نکنید که درپوش 1 و گیج 2 را در جای خود قرار دهید.

تعویض روغن

فواصل سرویس: به بخش تعمیر و نگهداری اسناد خودروی خود مراجعه نمایید.

ظرفیت تعویض روغن

به اطلاعات تعمیر و نگهداری خودروی خود مراجعه نمایید یا با نمایندگی‌های مجاز تماس حاصل نمایید. همواره با استفاده از میله اندازه‌گیری، سطح روغن موتور را بررسی کنید، همانطور که قبلاً توضیح داده شد (سطح روغن نباید کمتر از سطح حداقل یا بالای سطح حداکثر روی میله اندازه‌گیری روغن باشد).

رسیدن میزان روغن موتور به بالاترین سطح



تحت هیچ شرایطی روغن نباید بیشتر از سطح حداکثر باشد: خطر آسیب به موتور و کاتالیست کانورتور وجود دارد. اگر سطح روغن موتور بیش از میزان حداکثر باشد، خودرو را روشن نکرده و با نمایندگی‌های مجاز تماس حاصل نمایید.

درجه روغن موتور

به تعمیر و نگهداری اسناد خودروی خود مراجعه نمایید.

در صورتی که متوجه افت غیرعادی و مکرر سطح هر کدام از مایعات شدید، با نمایندگی‌های مجاز تماس حاصل نمایید.

حین کار کردن در محفظه موتور، اطمینان حاصل نمایید که برف پاک‌کن شیشه جلو خاموش است.

خطر آسیب دیدگی.



هنگام کار کردن در نزدیکی محفظه موتور، ممکن است موتور داغ باشد. علاوه بر این ممکن است فن خنک کننده موتور هر لحظه شروع به کار کند.

خطر آسیب دیدگی.



پرکردن: هنگام پرکردن روغن مراقب باشید که روغن روی محفظه موتور نریزد. خطر آتش‌سوزی. بخاطر داشته باشید که درپوش را به‌طور صحیح در محل خود قرار دهید. در صورت پاشش روغن موتور در محفظه داغ موتور امکان آتش‌سوزی وجود دارد.



هرگز خودرو را در مکان‌های سر پوشیده روشن نکنید زیرا گازهای خروجی آگروز سمی هستند.



تعویض روغن موتور: در صورت تعویض روغن هنگامی که موتور داغ است، مراقب باشید. در صورت سر ریزش روغن احتمال سوختگی وجود دارد.



فواصل بررسی مایع

میزان مایع خنک‌کننده را به‌طور مرتب بررسی نمایید (در صورت اتمام مایع خنک‌کننده صدمات شدیدی به موتور وارد می‌شود).
در صورتی که نیاز به اضافه کردن مایع وجود دارد، تنها از محصولات مورد تأیید دپارتمان فنی ما که موارد زیر را تضمین می‌کند استفاده نمایید:

- جلوگیری از یخ‌زدگی؛
- جلوگیری از زنگ‌زدگی سیستم خنک‌کننده.

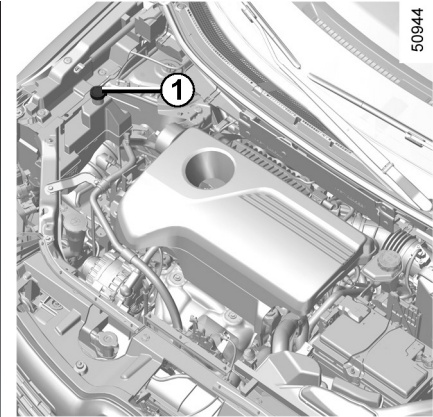

مایع خنک‌کننده موتور

میزان مایع را هنگامی که خودرو در سطحی صاف پارک شده و موتور خاموش می‌باشد بررسی نمایید، هنگامی که مایع سرد است میزان آن باید در مخزن 1 بین MINI و MAXI باشد.
قبل از رسیدن مایع به سطح MINI، هنگامی که موتور سرد است سطح مایع را تنظیم کنید.

هنگامی که مخزن 1 در سطح MINI است، هنگامی که موتور سرد است سطح مایع را تنظیم کنید.



فواصل جایگزینی

به بخش تعمیر و نگهداری خودروی خود مراجعه نمایید.

در صورتی که متوجه افت غیرعادی و مکرر سطح هر کدام از مایعات شدید، با نمایندگی‌های مجاز تماس حاصل نمایید.

هنگامی که موتور داغ است هیچ عملیاتی در مدار مایع خنک‌کننده نباید صورت بگیرد.
خطر سوختگی.



پیش از انجام هرگونه عملیاتی در محفظه موتور باید سوئیچ با استفاده از دکمه خاموش/روشن در موقعیت Off قرار بگیرد (به اطلاعات "روشن/خاموش کردن موتور" در فصل ۲ مراجعه نمایید).

سطح 2

پایین رفتن سطح روغن به علت سایش لنت‌های ترمز امری عادی است اما نباید کمتر از سطح هشدار "MINI" باشد.

در صورتی که تمایل دارید وضعیت دیسک‌های ترمز و سایش لنت ترمز را خودتان بررسی نمایید باید از اسناد توضیحی در شبکه ارتباطی یا وب سایت کارخانه سازنده استفاده نمایید.

پر کردن

پس از انجام هرگونه عملیات در مدار روغن، متخصص فنی باید روغن ترمز را تعویض نماید.

فقط از روغن ترمزهای مورد تأیید دپارتمان فنی ما (و دارای ظرف مهر و موم شده) استفاده نمایید.

فواصل جایگزینی

به بخش تعمیر و نگهداری اسناد خودروی خود مراجعه نمایید.

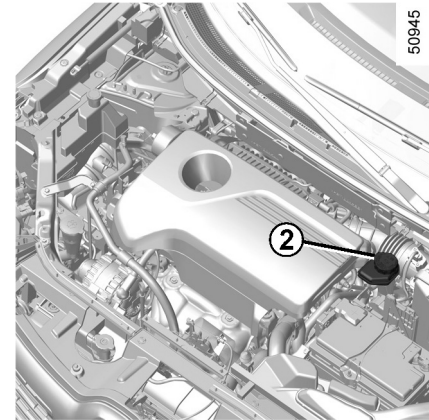

روغن ترمز

میزان روغن باید هنگامی که خودرو در سطحی صاف پارک شده و موتور خاموش است خوانده شود. این عملکرد باید به‌طور مکرر صورت گیرد و در صورت مشاهده اشکال در ترمزگیری، سطح روغن ترمز را بررسی نمایید.

هنگام کار کردن در نزدیکی محفظه موتور، ممکن است موتور داغ باشد. علاوه بر این ممکن است فن خنک‌کننده موتور هر لحظه شروع به کار کند.



در صورتی که متوجه افت غیرعادی و مکرر سطح هرکدام از مایعات شدید، با نمایندگی‌های مجاز تماس حاصل نمایید.

فیلترها

تعویض اجزای فیلترها (فیلتر هوا، فیلتر اتاق، فیلتر سوخت دیزلی و غیره) در برنامه تعمیر و نگهداری خودروی شما برنامه‌ریزی شده است. فواصل تعویض اجزای فیلتر: به بخش تعمیر و نگهداری اسناد خودروی خود مراجعه نمایید.

40144

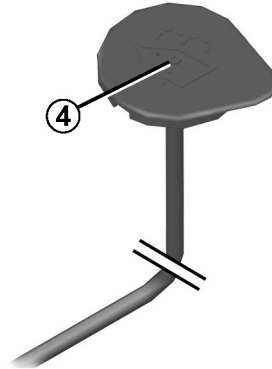

بررسی سطح مایع

از "قیف" استفاده کنید، برای استفاده از آن سوراخ 4 را با انگشتان نگه دارید، درپوش را بردارید سپس میله اندازه‌گیری متصل به درپوش را بخوانید.

توجه: پیش از سفر، میزان مایع مخزن را به‌طور مرتب بررسی نمایید.

نازله‌ها

برای تنظیم نازل شیشه‌شوی شیشه جلو با نمایندگی‌های مجاز تماس حاصل نمایید.

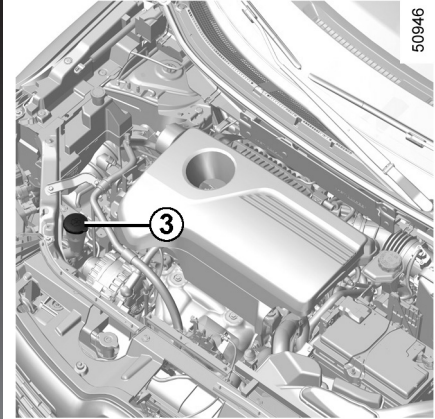

50946

مخزن شیشه‌شوی شیشه جلو

پر کردن

هنگامی که موتور خاموش است درپوش 3 را باز کنید. تا زمانی که بتوانید مایع را ببینید آن را پر کنید، سپس درپوش را ببندید.

مایع

تولیدات شیشه‌شوی (مایع دارای ضدیخ در زمستان).



حین کار کردن در محفظه موتور، اطمینان حاصل نمایید که برف پاک‌کن شیشه جلو خاموش است.

خطر آسیب‌دیدگی.



پیش از انجام هرگونه عملیاتی در محفظه موتور باید سوئیچ با استفاده از دکمه خاموش/ روشن در موقعیت off قرار بگیرد (به اطلاعات "روشن/ خاموش کردن موتور" در فصل ۲ مراجعه نمایید).



هنگام کار کردن در نزدیکی محفظه موتور، ممکن است موتور داغ باشد. علاوه بر این ممکن است فن خنک‌کننده موتور هر لحظه شروع به کار کند. خطر آسیب‌دیدگی.

- E** : فشار باد لاستیک جلو.
- F** : فشار باد لاستیک عقب.
- G** : فشار باد لاستیک زاپاس.

خودروهای مجهز به سیستم تشخیص فشار باد لاستیک

در صورت کم باد بودن (پنچری، فشار باد کم و غیره)، چراغ هشدار  در صفحه نمایشگر روشن می‌شود به اطلاعات بخش "سیستم تشخیص فشار باد لاستیک" در فصل ۲ مراجعه نمایید.

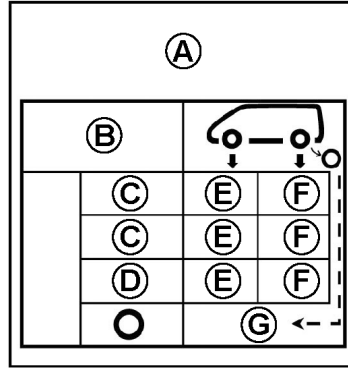

- B** : ابعاد لاستیک‌های نصب شده در خودرو.
- C** : سرعت رانندگی مورد نظر.
- D** : فشار باد توصیه شده برای بهینه‌سازی مصرف سوخت.
- NB** : ممکن است سطح راحتی رانندگی تغییر یابد.

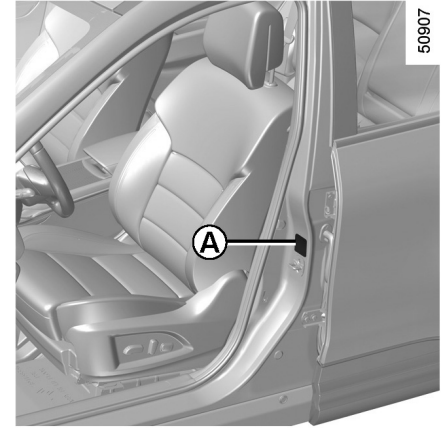

برچسب A

برای خواندن آن درب را باز نمایید. هنگامی که لاستیک‌ها سرد هستند فشار باد آن‌ها باید مورد بررسی قرار بگیرد. در صورتی که لاستیک‌ها سرد هستند و بررسی فشار باد لاستیک‌ها امکانپذیر نیست، فشار باد لاستیک را از ۰/۲ به ۰/۳ بار (bar) (یا ۳PSI) افزایش دهید. هرگز هنگامی که لاستیک‌ها داغ هستند باد آن‌ها را خالی نکنید

فشار باد لاستیک (۲/۲)

توجه خاص مربوط به بار کامل خودرو (حداکثر بار مجاز) و یدک‌کش تریلر: حداکثر سرعت باید ۱۰۰ km/h (۶۰ mph) باشد و فشار باد لاستیک‌ها باید ۰/۲ بار افزایش یابد.

به اطلاعات بخش "وزن" در فصل ۶ مراجعه نمایید. ایمنی لاستیک‌ها و استفاده از زنجیر چرخ: به اطلاعات بخش "لاستیک‌ها" در فصل ۵ برای شرایط سرویس و، بسته به مدل خودرو، استفاده از زنجیر چرخ مراجعه نمایید.



برای امنیت خود و مطابقت با قانون، هنگام نیاز به تعویض لاستیک‌ها، تنها از لاستیک‌های دارای علامت، اندازه، نوع و خصوصیات مشابه و همچنین یکسان روی کلیه محورها استفاده نمایید. آن‌ها باید: ظرفیت وزن و سرعت مشابه با لاستیک‌های اصلی یا مورد تأیید نمایندگی‌های مجاز را داشته باشند. عدم توجه به این دستورالعمل‌ها امنیت شما را به خطر می‌اندازد و بر کیفیت رانندگی با خودرو اثر منفی می‌گذارد. خطر از دست دادن کنترل خودرو وجود دارد.

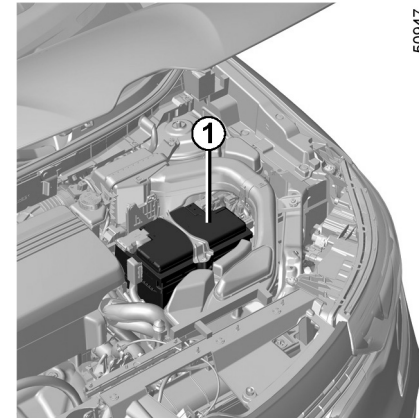

باتری 1 نیاز به هیچ‌گونه تعمیر و نگهداری ندارد. نباید آن را باز کنید یا هرگونه مایعی به آن اضافه نمایید.



هنگام جابه‌جا کردن باتری با دست مراقب باشید که اسید سولفوریک با پوست و چشم‌هایتان در تماس نباشد. در صورت تماس، محل تماس را با مقداری آب سرد بشویید، در صورت نیاز با پزشک مشورت نمایید. اطمینان حاصل نمایید که شعله، اجسام داغ و جرقه در تماس با باتری قرار نداشته باشند زیرا خطر انفجار وجود دارد.

بسته به مدل خودرو، سیستم مستمراً وضعیت شارژ باتری را بررسی می‌نماید، اگر سطح شارژ پایین بیاید پیغام "Battery low start engine" در صفحه نمایشگر ظاهر می‌شود. در این حالت موتور را روشن نمایید. سپس پیغام حذف می‌شود. در صورت استفاده از خودرو در حالت‌های زیر، شارژ باتری کاهش می‌یابد:

- سفرهای کوتاه‌مدت؛
- رانندگی در شهر؛
- افت دما؛
- استفاده طولانی‌مدت از تجهیزات الکتریکی پرمصرف (رادیو و غیره) هنگامی که موتور خاموش است.



پیش از انجام هرگونه عملیاتی در محفظه موتور باید سوئیچ با استفاده از دکمه خاموش/ روشن در موقعیت off قرار بگیرد (به اطلاعات "روشن/ خاموش کردن موتور" در فصل ۲ مراجعه نمایید).



هنگام کارکردن در نزدیکی محفظه موتور، ممکن است موتور داغ باشد. علاوه بر این ممکن است فن خنک‌کننده موتور هر لحظه شروع به کار کند. خطر آسیب‌دیدگی.

تعویض باتری

به دلیل پیچیده بودن این عملیات، توصیه می‌شود با نمایندگی‌های مجاز تماس حاصل نمایید.

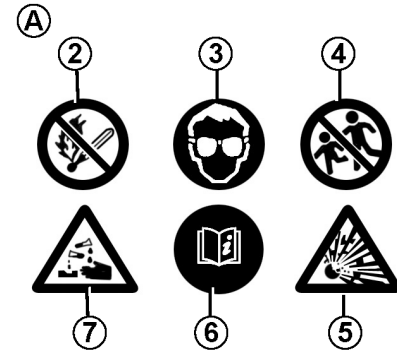

برچسب A

نشانگرهای روی باتری را مشاهده نمایید:

- 2 روشن کردن آتش و سیگار ممنوع می‌باشد؛
- 3 از عینک استفاده نمایید؛
- 4 از دسترس کودکان دور نگه داشته شود؛
- 5 مواد قابل انفجار؛
- 6 به کتابچه راهنما مراجعه نمایید؛
- 7 مواد خورنده.



این باتری از نوع مخصوص می‌باشد، از جایگزینی باتری مشابه اطمینان حاصل نمایید. با نمایندگی‌های مجاز تماس حاصل نمایید.

خودرویی که به خوبی نگهداری شده باشد، دوام بیشتری خواهد داشت. بنابراین توصیه می‌شود که از بدنه خودرو به‌طور منظم نگهداری نمایید. محصولات ضد خوردگی با تأثیر بالا در خودروی شما بکار رفته است. با این وجود نباید تحت تأثیر عوامل خارجی قرار بگیرید.

عوامل خورنده در هوا

- آلودگی هوا (مناطق صنعتی - ساختمانی)،
- محلول نمک موجود در هوا (نزدیک دریا، به‌ویژه در آب و هوای گرم)،
- آب و هوای فصلی و شرایط هوای مرطوب (مثلاً جاده‌های پوشیده از نمک در زمستان، آب پاک‌کننده جاده‌ها و غیره).

تأثیرات جزئی

اثر سایش

گرد و خاک و شن موجود در هوا، گل و لای، سنگریزه موجود در جاده، توسط خودروهای دیگر پرتاب می‌شود. به منظور حفاظت از خودروی خود در برابر این تأثیرات چندین عمل احتیاطی انجام دهید.

چه کارهایی نباید انجام دهید

اجزای مکانیکی (مانند اجزای موتور)، زیر بدنه، اجزای لولایی (مثلاً داخل درب‌ها) و تجهیزات پلاستیکی رنگ شده مربوط به بدنه خارجی (مثلاً سپرها) را با استفاده از تجهیزات تمیزکننده فشار قوی یا اسپری کردن محصولاتی که مورد تأیید دپارتمان فنی ما نمی‌باشند، تمیز نکرده یا روغن آن‌ها را پاک ننمایید. این کار موجب افزایش خوردگی یا نقص عملکردی می‌شود. خودرو را در آفتاب شدید یا دمای بسیار پایین نشویید. گل و لای و کثیفی باقی‌مانده روی بدنه خودرو را پیش از پاک کردن خیس نمایید. اجازه ندهید گرد و خاک در سطح خارجی انباشته شود. اجازه ندهید برخورد های جزئی و خراش باعث ایجاد زنگ‌زدگی شود. از محلول‌هایی که مورد تأیید دپارتمان فنی ما نمی‌باشند برای رفع لکه‌ها استفاده نکنید زیرا باعث آسیب به رنگ بدنه می‌شوند. در شرایط برفی یا جاده‌های گلی بدون شستن خودرو، به‌ویژه زیر گلگیر چرخ و بدنه رانندگی نکنید.

این کارها را انجام دهید

هنگامی که موتور خاموش است، خودرو را مرتباً با محصولات تأیید شده توسط کارخانه بشویید (هرگز از مواد ساینده استفاده ننمایید). پیش از استفاده از نازل این لکه‌ها را بشویید.

- لکه‌های صمغ درخت و دوده‌های صنعتی؛
- گل و لای روی آج چرخ‌ها و زیر بدنه که باعث جمع شدن رطوبت می‌شود؛
- فضولات پرندگان، که باعث واکنش شیمیایی شده و به سرعت رنگ بدنه را از بین برده و موجب پوسته پوسته شدن رنگ خودرو می‌شوند؛

هرچه سریع‌تر این لکه‌ها را بشویید زیرا برطرف کردن آن‌ها با واکس غیرممکن می‌باشد؛

- نمک، بویژه در آج لاستیک‌ها و زیر بدنه خودرو پس از رانندگی در جاده‌های دارای سنگریزه.

هرگونه مواد گیاهی (صمغ، برگ‌ها و غیره) را به‌طور مرتب از روی خودرو پاک نمایید.

از مقررات محلی مربوط به شست‌وشوی خودرو پیروی نمایید (مثلاً: خودروی خود را در بزرگراه‌های عمومی نشویید).

هنگام رانندگی در سطوح دارای سنگریزه برای جلوگیری از صدمه زدن به رنگ خودرو، فواصل ترمزگیری را رعایت نمایید.

برای جلوگیری از گسترش خوردگی، مکانی که رنگ خودرو آسیب دیده را تعمیر نمایید.

برای حفظ گارانتی ضدخوردگی به‌صورت دوره‌ای به نمایندگی‌های مجاز مراجعه نمایید. به اطلاعات تعمیر و نگهداری اسناد خودرو مراجعه نمایید.

در صورت نیاز به تمیز کردن قطعات مکانیکی، لولاها و غیره، برای محافظت از این اجزاء پس از تمیز کردن آن‌ها با استفاده از محصولات مورد تأیید دپارتمان فنی آن‌ها را اسپری کنید.

به منظور محافظت از خودروی شما محصولاتی را انتخاب کرده‌ایم و شما می‌توانید این محصولات را از فروشگاه‌های لوازم یدکی تهیه نمایید.

خودروهای دارای رنگ مات

این رنگ‌ها نیازمند اقدام‌های احتیاطی خاص می‌باشند.

اقدامات زیر را انجام ندهید

- استفاده از محصولات حاوی واکس (پولیش کردن)؛
- سایش سخت بدنه؛
- شست‌وشوی خودرو در کارواش غلطکی؛
- شست‌وشوی خودرو با استفاده از وسایل فشار قوی؛
- چسباندن برچسب به بدنه خودرو (خطر از بین رفتن رنگ).

اقدامات زیر را انجام دهید

با مقداری آب و با استفاده از پارچه نرم یا اسفنجی و با دست خودرو را بشویید.

استفاده از کارواش غلطکی

دسته برف پاک‌کن شیشه جلو را به موقعیت پارک بازگردانید (به اطلاعات بخش "شیشه‌شوی جلو و برف پاک‌کن" در فصل ۱ مراجعه نمایید). محل نصب تجهیزات خارجی، چراغ‌های اضافی و آینه‌ها را بررسی نمایید و اطمینان حاصل نمایید که تیغه‌های برف پاک‌کن با نوارهای چسبیده محکم شده‌اند. در صورتی که خودروی شما مجهز به آنتن رادیو است آن را جدا نمایید. بخاطر داشته باشید که نوار چسبیده را جدا کرده و آنتن را مجدداً نصب نمایید.

تمیز کردن چراغ‌های جلو

با توجه به اینکه چراغ‌های جلو از "طلق" پلاستیکی ساخته شده است برای تمیز کردن آن‌ها باید از پارچه نرم یا پنبه‌ای استفاده نمود. در صورتی که با این پارچه تمیز نشوند پارچه را با آب و صابون مرطوب کرده سپس با پارچه نرم تمیز نمایید. در پایان با استفاده از پارچه خشک آن‌ها را تمیز نمایید. محصولات شوینده حاوی الکل نباید مورد استفاده قرار بگیرند.

تعمیر و نگهداری از تزئینات و تودوزی‌های داخل خودرو (۱/۲)

خودرویی که به خوبی نگهداری شده باشد، دوام و عمر بیشتری خواهد داشت، بنابراین توصیه می‌شود که از داخل خودرو به‌طور منظم نگهداری نمایید. لکه‌ها باید به سرعت پاک شوند. در صورت وجود هر نوع لکه در تودوزی‌های خودرو، آن‌ها را با استفاده از آب سرد (یا گرم) و صابون از بین ببرید. از مواد شوینده (مایع شوینده، محصولات پودری، محصولات الکلی و غیره) استفاده نکنید. از پارچه نرم استفاده نمایید. با آب شست‌وشو داده و مواد اضافی را از بین ببرید.

صفحه نمایشگر شیشه‌ای

(مثلاً صفحه نمایشگر، ساعت، نمایشگر دمای خارجی، نمایشگر رادیو و غیره). از پارچه نرم استفاده نمایید (پنبه‌ای). در صورتی که بدرستی تمیز نشد از یک پارچه نرم مرطوب با آب و صابون استفاده نمایید و سپس با یک پارچه نرم یا پنبه‌ای مرطوب آن را پاک نمایید. در انتها با دقت با یک پارچه نرم و خشک، خشک نمایید.

تحت هیچ شرایطی از مواد شوینده حاوی الکل نباید استفاده شود.

کمربندهای ایمنی

کمربندها همیشه باید تمیز باشند. از موارد توصیه شده مورد تأیید دپارتمان فنی ما یا از آب صابون و یک پارچه اسفنجی استفاده نمایید. تحت هیچ شرایطی از مواد شوینده یا لکه‌برها نباید استفاده شود.

پارچه‌ها (صندلی‌ها، تزئینات روی درب و غیره) پارچه‌ها را به‌طور مرتب گردگیری نمایید.

لکه مایعات

از آب صابون استفاده نمایید. پارچه نرم (هرگز از پارچه سخت استفاده نکنید) را مرطوب کرده و مواد اضافی را از بین ببرید.

لکه‌های جامد و چسب مانند

مواد جامد و چسب مانند را بلافاصله و با دقت با استفاده از کارتک (از گوشه به سمت مرکزی شروع کنید تا لکه پخش نشود) پاک نمایید. مانند لکه مایعات آن را تمیز نمایید.

دستورالعمل‌های خاص برای لکه‌های شیرینی یا آدامس

یک قطعه یخ را روی آن قرار داده تا سفت شود سپس طبق روش پاک کردن لکه‌های جامد آن را تمیز نمایید.

برای کسب اطلاع از نگهداری داخل خودرو و/یا در صورت رضایت‌بخش نبودن نتایج با نمایندگی‌های مجاز تماس حاصل نمایید.

تعمیر و نگهداری از تزئینات و تودوزی‌های داخل خودرو (۲/۲)

اقدام زیر را انجام ندهید:

اکیداً توصیه می‌کنیم که موادی مانند، خوشبوکننده هوا و غیره را در نزدیکی دریچه‌های هوا قرار ندهید به دلیل اینکه ممکن است به تزئینات داشبورد صدمه بزند.

خارج کردن / نصب مجدد تجهیزات قابل

پیاده‌سازی نصب شده در خودرو

اگر برای نظافت داخل خودرو نیاز به خارج کردن تجهیزاتی (مثلاً کفپوش‌ها)، دارید همیشه از نصب مجدد آن‌ها و محل دقیق نصب آن‌ها اطمینان حاصل نمایید (کفپوش سمت راننده باید در سمت راننده نصب شود) و این اجزا را با تجهیزات خود نصب نمایید (مثلاً، کفپوش راننده همیشه باید در قسمت تجهیزات راننده نصب شود).

حین توقف خودرو از عدم وجود مانع برای رانندگی اطمینان حاصل نمایید (وجود مانع در پدال‌ها، گیر کردن پاشنه کفش یا کفپوش و غیره).

اکیداً توصیه می‌شود از تجهیزات فشار قوی یا مواد شوینده اسپری مانند، در اتاق سرنشین استفاده نکنید. این عمل باعث آسیب رساندن به عملکرد صحیح تجهیزات الکتریکی خودرو شده یا اثرات زیانبخش دیگری خواهد داشت.



فصل ۵ : توصیه‌های کاربردی

| | |
|------|---|
| ۵-۲ | پنچری، لاستیک زاپاس |
| ۵-۴ | کیت پنچرگیری |
| ۵-۷ | ابزارها |
| ۵-۸ | تعویض چرخ |
| ۵-۱۰ | لاستیک‌ها (ایمنی لاستیک و چرخ، استفاده در زمستان) |
| ۵-۱۳ | چراغ‌های جلو: تعویض لامپ‌ها |
| ۵-۱۶ | چراغ‌های عقب و چراغ‌های کوچک: تعویض لامپ‌ها |
| ۵-۱۹ | روشنایی داخلی: تعویض لامپ‌ها |
| ۵-۲۱ | کارت رنو: باتری |
| ۵-۲۲ | ریموت کنترل: باتری‌ها |
| ۵-۲۳ | فیوزها |
| ۵-۲۶ | باتری: رفع نقص |
| ۵-۲۸ | تجهیزات جانبی |
| ۵-۲۹ | تیغه‌های برف پاک‌کن‌ها: تعویض |
| ۵-۳۱ | بکسل کردن: خرابی |
| ۵-۳۵ | نقص عملکردی |

در صورت پنچری

بسته به مدل خودرو، چرخ زاپاس یا کیت پنچرگیری مورد نیاز است (به اطلاعات صفحات بعد مراجعه نمایید).

نکته خاص

عملکرد تشخیص فشار باد لاستیک، فشار باد لاستیک زاپاس را شناسایی نمی‌کند (علامت چرخ زاپاس در صفحه نمایشگر ناپدید می‌شود). به اطلاعات بخش "فشار باد لاستیک" در فصل ۲ مراجعه نمایید.



اگر چرخ زاپاس برای سال‌های طولانی مورد استفاده قرار نگرفته برای اطمینان از استفاده، آن را در نمایندگی‌های مجاز بررسی نمایید.

خودروهای مجهز به چرخ زاپاس که کوچک‌تر از چهار چرخ دیگر خودرو می‌باشد:

- بیش از یک چرخ زاپاس در یک خودرو استفاده نکنید.
- به دلیل اینکه چرخ پنچر شده عریض‌تر از چرخ زاپاس است فاصله شاسی خودرو تا زمین کاهش می‌یابد.
- هرچه سریع‌تر چرخ زاپاس را با چرخ دارای ابعاد مشابه چرخ اصلی تعویض نمایید.
- هنگام نصب چرخ زاپاس بر روی خودرو که باید به صورت موقت استفاده شود، سرعت رانندگی نباید بیش از سرعت نشان داده روی برچسب چرخ باشد.
- نصب چرخ زاپاس ممکن است عملکرد عادی خودرو را دچار تغییر کند، از افزایش و کاهش سرعت ناگهانی خودداری نمایید و هنگام دور زدن سرعت خود را کاهش دهید.
- در صورت نیاز به استفاده از زنجیر چرخ، چرخ زاپاس را در محور عقب نصب نموده و فشار باد لاستیک را بررسی نمایید.

پنچری، لاستیک زاپاس (۲/۲)

توجه: لاستیک پنچر شده را در محفظه نگهداری آن قرار دهید. همچنین جعبه ابزار را هم در محفظه بار قرار دهید.

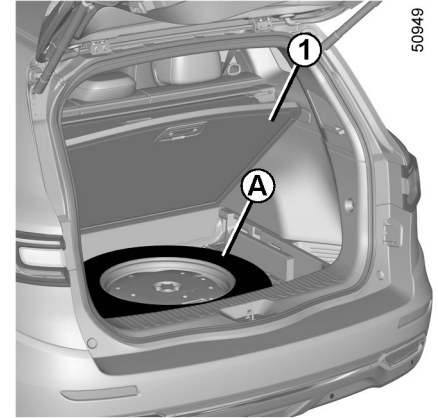

چرخ زاپاس A

برای دسترسی به آن:

- درب پشتی را باز کنید؛
- صفحه محرک 1 را بردارید؛
- جعبه ابزار را با گرفتن دسته بردارید؛
- پیچ وسط را باز کنید؛
- در صورتی که خودرو به آمپلی فایر مجهز است، آن را کنار بگذارید؛
- توجه:** مراقب باشید با آمپلی فایر تماس پیدا نکرده و مدار را قطع نکنید؛
- چرخ زاپاس را بیرون آورید.

در صورتی که خودرو در جای نامناسبی پارک شده است، شما باید وجود خودروی خود را با استفاده از مثلث هشدار یا دیگر وسایل که مطابق با قانون کشور محل سکونت شما می باشد، به دیگر رانندگان اطلاع دهید.



32788



این کیت، لاستیک‌هایی که در قسمت **A** بر اثر برخورد با اجسام کوچک‌تر از ۴ میلی‌متر آسیب دیده باشند را تعمیر می‌کند. این کیت قادر به تعمیر همه نوع پنچری مثل بریدگی بیشتر از ۴ میلی‌متر، یا بریدگی در محدوده **B** نمی‌باشد. از قرار داشتن رینگ‌ها در وضعیت مناسب اطمینان حاصل نمایید. از بیرون کشیدن اجسام خارجی که منجر به پنچر شدن لاستیک شده‌اند و هنوز در لاستیک وجود دارند خودداری نمایید.



در صورت رانندگی با لاستیک پنچر شده از کیت پنچرگیری استفاده نکنید. پس از اقدام به هر عملیاتی کناره‌های لاستیک را به دقت بررسی نمایید. رانندگی با لاستیک کم‌باد، صاف و پنچر خطرناک بوده و امکان تعمیر لاستیک را غیرممکن می‌سازد. **این تعمیر موقتی می‌باشد.** لاستیک پنچر شده (و تعمیر شده) هرچه سریع‌تر باید توسط متخصصین مورد بررسی قرار گیرد. هنگامی که از یک لاستیک تعمیر یا تعویض شده استفاده می‌کنید، این موضوع را به متخصصین اعلام نمایید.

هنگام رانندگی، به دلیل وجود مایع تزریقی در لاستیک ممکن است لرزشی احساس نمایید.



این کیت فقط به منظور پنچرگیری لاستیک، برای خودروهای مجهز به کیت پنچرگیری مورد تأیید قرار گرفته است.

هرگز از کیت پنچرگیری برای باد کردن لاستیک خودروی دیگر یا اشیاء دیگر (حلقه لاستیکی، قایق لاستیکی و غیره) استفاده نکنید.

هنگام جابه‌جایی و استفاده از بطری مایع تعمیر، از پاشیدن مایع بر روی پوست خودداری نمایید. اگر قطرات نشتی پیدا کرد با مقدار فراوان آب بشویید.

کیت پنچرگیری را دور از دسترس کودکان قرار دهید.

بطری‌های خالی را در اطراف نیندازید. آن را به نمایندگی‌های مجاز یا سازمان‌های بازیافت تحویل دهید.

این بطری دارای عمر مفید محدودی می‌باشد که روی برچسب آن مشخص شده است. تاریخ انقضاء آن را بررسی نمایید.

برای تعویض لوله پنچرگیری و تعمیر محصولات بطری با نمایندگی مجاز تماس حاصل نمایید.

کیت پنچرگیری (۲/۳) (ممکن است خودروی تحویلی فاقد این آپشن باشد)

- بعد از حداکثر ۱۰ دقیقه، باد کردن را متوقف نموده و فشار را بخوانید (فشار روی گیج 1).
- توجه: درحالی که بطری خالی است (حدود ۳۰ ثانیه) گیج فشار 5، فشار ۶ بار را نشان خواهد داد سپس فشار قطع می‌شود.
- تنظیم فشار: برای افزایش فشار باد لاستیک به باد کردن توسط کیت ادامه دهید.
- اگر پس از ۱۰ دقیقه فشار به حداقل مقدار 1/8 بار نرسد تعمیر امکانپذیر نیست. با خودرو رانندگی نکنید و با نمایندگی‌های مجاز تماس حاصل نمایید.

در صورتی که خودرو در جای نامناسبی پارک شده است، شما باید وجود خودروی خود را با استفاده از مثلث هشدار یا دیگر وسایل که مطابق با قانون کشور محل سکونت شما می‌باشد، به دیگر رانندگان اطلاع دهید.



- هنگامی که موتور روشن و ترمز پارک درگیر است،
- درپوش را از قسمت 3 باز کنید؛
- درپوش بطری 2 را باز کنید؛
- بطری 2 را از درون کمپرسور در قسمت 3 باز کنید؛
- درپوش والو (سوپاپ) چرخ مربوطه را باز کنید و آداپتور 6 را درون والو (سوپاپ) قرار دهید؛
- هرگونه تجهیزات جانبی را از سوکت تجهیزات جدا کنید؛
- از دوشاخه 4 باید برای اتصال سوکت تجهیزات جانبی خودرو استفاده کنید؛
- کلید 5 را برای باد کردن لاستیک تا سطح فشار توصیه شده فشار دهید (لطفاً به اطلاعات بخش "فشار باد لاستیک" مراجعه کنید)؛

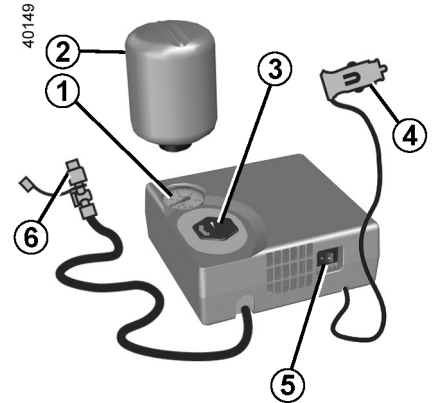

در صورت پنچری، از کیت واقع در محفظه بار، زیر کفپوش محفظه بار استفاده نمایید.

پیش از استفاده از کیت، خودرو را در مکانی با فاصله کافی از ترافیک پارک نمایید، چراغ‌های هشدار خطر را روشن نموده، ترمز پارک را درگیر نمایید، از همه سرنشینان بخواهید که خودرو را ترک نمایند و از مسیر عبور و مرور دور بمانند.



اقدامات احتیاطی هنگام استفاده از کیت
از کیت نباید برای بیش از ۱۰ دقیقه به طور متوالی استفاده نمود.

در صورتی که درپوش والو (سوپاپ) به درستی سفت نشده یا مفقود شده باشد منجر به از دست دادن فشار می شود.



همیشه از درپوش‌های مشابه درپوش اصلی استفاده نموده تا کاملاً سفت شوند.

پس از تعمیر با کیت، بیش از ۲۰۰ کیلومتر (۱۲۰ مایل) رانندگی نکنید. علاوه بر آن سرعت خود را کاهش داده و تحت هیچ شرایطی سرعت خود را بیش از ۸۰ km/h (۴۸mph) افزایش ندهید. برچسبی که به داشبورد متصل شده است این موارد را به شما یادآوری می کند.



بسته به مقررات کشور یا محلی، ممکن است لاستیک تعمیر شده با کیت پنچرگیری نیاز به تعویض داشته باشد.

برچسب توصیه‌های رانندگی را روی داشبورد جایی که به آسانی برای راننده قابل مشاهده باشد بچسبانید؛

کیت را در جای خود قرار دهید.

پس از پایان اولین عملیات باد کردن لاستیک، لاستیک هنوز نشستی دارد. رانندگی برای بسته شدن حفره الزامی است.

بلافاصله استارت زده و با سرعت بین ۲۰ km/h و ۶۰ km/h (۱۲ mph تا ۴۰ mph) رانندگی نمایید تا ماده درزگیر به‌طور یکنواخت توزیع شود. پس از ۳ کیلومتر (۲ مایل) برای بررسی فشار باد لاستیک توقف نمایید.

در صورتی که فشار بالای ۱/۳ بار است اما کمتر از فشار توصیه شده باشد (به برچسب کنار درب راننده مراجعه نمایید) مجدداً آن را تنظیم نمایید. در غیراین صورت به نمایندگی‌های مجاز مراجعه نمایید: لاستیک را نمی توان تعمیر نمود.

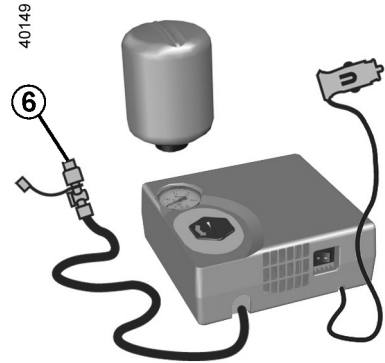

هنگامی که لاستیک به درستی باد شده است، کیت را جدا کنید: قطعه انتهایی کیت را به آرامی از مخزن 6 جدا نمایید تا از هرگونه ترشح در قسمت‌های پلاستیکی و ایجاد نشستی جلوگیری شود.

هیچ جسمی نباید نزدیک پای راننده باشد زیرا ممکن است حین رانندگی و ترمز ناگهانی حرکت کرده و باعث تداخل در پدال ترمز شود.





51009

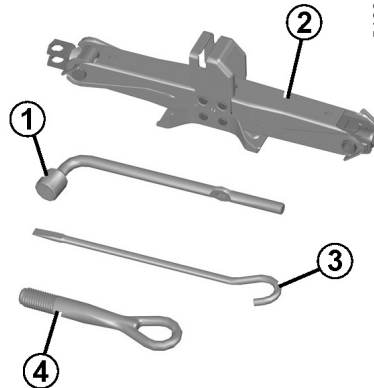

آچار چرخ 1

پیچ‌ها و قلاب یدک‌کشی 4 با آچار چرخ باز و قفل می‌شوند.

جک 2

پیش از قرار دادن جک در محفظه خود آن را به‌درستی تا کنید.

دسته جک 3

قلاب یدک‌کشی 5 را سفت یا آزاد می‌کند.

قلاب یدک‌کشی 4

به بخش "یدک‌کشی: خرابی" در فصل ۵ مراجعه کنید.

وجود ابزار بستگی به مدل خودرو دارد. کیت ابزار زیر کفپوش محفظه بار واقع شده است. کفپوش را بلند کنید و کیت را پیاده نمایید.



ابزار را داخل خودرو رها نکنید زیرا ممکن است باعث تداخل در عملکرد ترمز شود. پس از استفاده، از قرار گرفتن صحیح همه ابزارها در کیت ابزار و قرار دادن آن در مکان خود اطمینان حاصل نمایید: خطر صدمه دیدن وجود دارد. در صورتی که پیچ‌های چرخ در کیت ابزار موجود باشد، تنها از این پیچ‌ها برای چرخ زاپاس استفاده نمایید: به برجسب متصل به چرخ زاپاس مراجعه نمایید.

جک تنها برای تعویض چرخ‌ها طراحی شده است. تحت هیچ شرایطی برای انجام تعمیرات یا دسترسی به زیر خودرو از جک استفاده نکنید.

آچار چرخ 1 و سر جک 6 را متصل نمایید (در شیار 5).
تا زمانی که چرخ از زمین بلند شود آچار چرخ را بچرخانید.

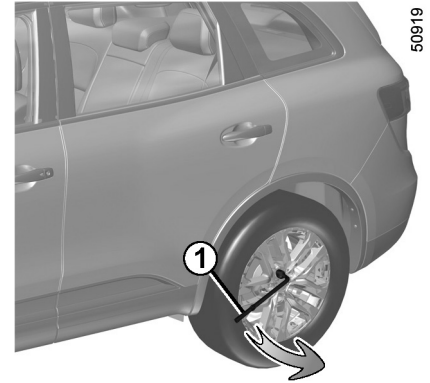
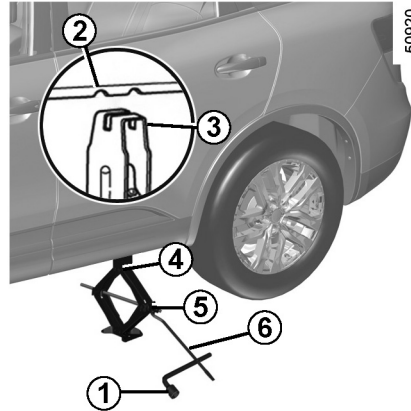

در صورتی که خودروی شما مجهز به جک و آچار چرخ نمی‌باشد، این ابزارها را از نمایندگی‌های مجاز تهیه نمایید.

در صورتی که خودرو در جای نامناسبی پارک شده است، شما باید وجود خودروی خود را با استفاده از مثلث هشدار یا دیگر وسایل که مطابق با قانون کشور محل سکونت شما می‌باشد، به دیگر رانندگان اطلاع دهید.



دسته جک خودروهای مجهز به جک، آچار چرخ و

در صورت نیاز قالباق را جدا نمایید.

از آچار 1 برای باز کردن پیچ‌های چرخ استفاده نمایید و آن را طوری قرار دهید که بتوان از سمت بالا به آن فشار دهید.
جک 4 را با دست تا همراستا شدن با پایه صفحه (باید روی زمین قرار بگیرد) و قرار گرفتن سر جک 3 در مرکز علامت 2 بچرخانید.

چراغ‌های هشدار خطر را روشن نمایید.



خودرو را در مکانی به دور از ترافیک روی سطحی صاف که سر نخورد قرار دهید.
ترمز پارک را بکشید و دنده را درگیر نمایید (دنده یک یا دنده عقب یا P (پارک) برای گیربکس‌های اتوماتیک).
از سرنشینان بخواهید تا خودرو را ترک نموده و آن‌ها را به دور از جاده نگه دارید.

تعویض چرخ (۲/۲)

چندین بار بچرخانید تا چرخ بلند شود.
پیچ‌ها را باز کنید و چرخ را درآورید.
چرخ زاپاس را در تویی قرار داده و بچرخانید تا حفره‌ها با حفره‌های تویی منطبق شود.
در صورتی که پیچ‌ها با چرخ زاپاس تهیه شده باشند، از این پیچ‌ها تنها برای چرخ زاپاس استفاده نمایید.
پیچ‌ها را سفت کنید، جک را پایین بیاورید.
هنگامی که چرخ روی زمین قرار گرفته، پیچ‌ها را کاملاً سفت نموده و سفتی آن‌ها را مورد بررسی قرار دهید و هرچه سریع‌تر فشار باد لاستیک زاپاس را هم بررسی نمایید.



ابزار را داخل خودرو رها نکنید زیرا ممکن است باعث تداخل در عملکرد ترمز شود. پس از استفاده، از قرار گرفتن صحیح همه ابزارها در کیت ابزار اطمینان حاصل نمایید: خطر صدمه دیدن وجود دارد.

در صورتی که پیچ‌های چرخ در کیت ابزار موجود باشد، تنها از این پیچ‌ها برای چرخ زاپاس استفاده نمایید: به برچسب متصل به چرخ زاپاس مراجعه نمایید.

جک تنها برای تعویض چرخ‌ها طراحی شده است. تحت هیچ شرایطی برای انجام تعمیرات یا دسترسی به زیر خودرو از جک استفاده نکنید.



در صورت پنچری، هرچه سریع‌تر چرخ را تعویض نمایید.
لاستیک پنچر شده باید توسط متخصصین مورد بررسی قرار گیرد (در صورت امکان تعمیر شود).

تنها لاستیک‌ها در تماس با زمین هستند، بنابراین نگه داشتن آن‌ها در شرایط خوب الزامی می‌باشد. باید از مطابقت لاستیک‌ها با قوانین محلی اطمینان حاصل نمایید.

برای ایمنی خود محدودیت سرعت را در نظر بگیرید.  هنگامی که لاستیک‌ها نیاز به تعویض دارند از لاستیک با اندازه، مارک و نوع مشابه و مناسب ساختار اکسل خودرو استفاده نمایید.

لاستیک‌های نصب شده در خودرو حداقل باید: ظرفیت وزن و سرعت مشابه نمونه اصلی را داشته یا با انواعی که مورد تأیید نمایندگی‌های مجاز هستند مطابقت داشته باشند.

عدم کاربرد این دستورالعمل‌ها ممکن است ایمنی شما را به خطر انداخته و روی کیفیت رانندمان خودروی شما تاثیر بگذارد. خطر از دست دادن کنترل خودرو.

31546



تعمیر و نگهداری لاستیک‌ها

لاستیک‌ها باید در شرایط خوبی قرار داشته باشند و آج آن‌ها عمق کافی داشته باشد؛ لاستیک‌های مورد تأیید دپارتمان فنی ما دارای نوارهای هشدار سایش 1 می‌باشند که نشانگر ساییدگی در چندین نقطه می‌باشد.

هنگامی که لاستیک‌ها در سطح نشانگرها پوسیده شده باشند قابل مشاهده می‌شوند 2: سپس تعویض لاستیک‌ها ضروری می‌باشد زیرا آج لاستیک‌ها نباید کمتر از ۱/۶ میلی متر عمق داشته باشد، در نتیجه منجر به از دست دادن کنترل خودرو در جاده‌های خیس می‌شود.

حمل بارهای سنگین، سفرهای طولانی در بزرگراه‌ها، به ویژه در آب و هوای گرم، یا رانندگی در جاده‌های فرعی و ناهموار باعث سایش سریع لاستیک‌ها شده و روی ایمنی لاستیک‌ها تأثیر خواهد گذاشت.

تصادفاتی مانند برخورد با جدول، به هنگام رانندگی موجب صدمه به لاستیک‌ها و قالباق شده و منجر به ناهم‌محور شدن اکسل عقب و جلو می‌شود. در این حالت، با نمایندگی‌های مجاز تماس حاصل نمایید.



فشار باد لاستیک‌ها

فشار باد لاستیک‌ها را بررسی نمایید (چرخ زاپاس). فشار باد لاستیک‌ها را هر ماه و علاوه بر آن پیش از سفرهای طولانی مورد بررسی قرار دهید (به برجسب متصل به کنار درب راننده مراجعه نمایید).

خودروهای مجهز به سیستم هشدار فشار

باد لاستیک

در صورت کم بودن باد (پنچری، فشار کم و غیره) چراغ هشدار  در صفحه نمایشگر روشن می‌شود. بخش "سیستم تشخیص فشار باد لاستیک" در فصل ۲ را ببینید.

چرخ زاپاس

به اطلاعات بخش "چرخ زاپاس" و دستورالعمل‌های "تعویض چرخ" در فصل ۵ مراجعه نمایید.

هنگامی که لاستیک‌ها سرد هستند فشار باد را مورد بررسی قرار دهید. فشار بالای حاصل از شرایط آب و هوای بسیار گرم یا پس از رانندگی با سرعت بالا را نادیده بگیرید. در هنگام سرد بودن لاستیک، فشار باد در هنگام گرم شدن ۰/۲ تا ۰/۳ بار (یا PSI ۳) افزایش می‌یابد. هرگز باد لاستیک داغ را تخلیه نکنید.

توجه خاص

بسته به مدل خودرو، یک آداپتور (تطبیق‌دهنده) وجود دارد که پیش از اضافه کردن باد باید آن را روی والو (سوپاپ) قرار دهید.

مطلع باشید که سفت نبودن یا مفقود شدن درپوش سوپاپ منجر به نفوذناپذیری کمتر و نشتی باد لاستیک



می‌شود.

همواره از درپوش مشابه با درپوش اصلی استفاده نموده و آن را کاملاً سفت نمایید.



فشار باد نادرست لاستیک موجب سایش غیرعادی لاستیک و داغ کردن غیرعادی می‌شود. این عوامل می‌توانند به‌طور جدی بر ایمنی تأثیر گذاشته و منجر به:

- کنترل ضعیف در جاده‌ها،

- خطر ترکیدن یا جدا شدن آج.

فشار باد لاستیک به وزن و سرعت خودرو بستگی دارد. فشار باد را براساس شرایط استفاده از خودرو تنظیم نمایید (به برجسب نصب شده به کنار درب راننده مراجعه نمایید).

نصب چرخ جدید



بنا به دلایل ایمنی، این عملکرد باید توسط افراد متخصص انجام پذیرد. نصب لاستیک‌های متفرقه ممکن است باعث تغییر در خودروی شما شود:

- ممکن است باعث ناهماهنگی خودروی شما با قوانین جاری شود؛
- ممکن است کنترل خودرو حین دور زدن تغییر یابد؛
- ممکن است باعث سنگین‌تر شدن فرمان شود؛
- ممکن است روی استفاده از زنجیرچرخ تأثیر بگذارد.

تعویض چرخ



بدلیل اینکه در خودروهایی که مجهز به سیستم هشدار فشار باد لاستیک می‌باشند احتمالاً چند دقیقه رانندگی لازم می‌باشد تا موقعیت صحیح چرخ‌ها و میزان فشار باد مشخص شود، پس از هرگونه عملیات فشار باد لاستیک را بررسی نمایید.

استفاده در زمستان

زنجیرها

بنا به دلایل ایمنی، نصب زنجیر چرخ در محور عقب اکیداً ممنوع می‌باشد.

در لاستیک‌هایی که بزرگ‌تر از لاستیک‌های اصل می‌باشد نمی‌توان زنجیر چرخ را نصب نمود.

لاستیک برفی و زمستانی

برای اطمینان از حفظ حداکثر چسبندگی خودرو، توصیه می‌شود این لاستیک‌ها را در هر چهار چرخ نصب نمایید.

هشدار: گاهی اوقات این لاستیک‌ها دارای جهت چرخش خاص و شاخص حداکثر سرعت می‌باشند که ممکن است پایین‌تر از حداکثر سرعت خودروی شما باشند.



زنجیرها ممکن است تنها روی چرخ‌های مشابه با چرخ اصلی خودروی شما نصب شود.

لاستیک‌های یخ‌شکن (میخ‌دار)

این نوع از تجهیزات ممکن است فقط برای مدت محدود و طبق مقررات محلی قابل استفاده باشد. رعایت سرعت مشخص شده توسط قانون کنونی الزامی می‌باشد. این لاستیک‌ها باید حداقل بر روی دو چرخ جلو نصب شود.

در همه این موارد، توصیه می‌شود که در انتخاب تجهیزات که مناسب خودروی شما هستند با نمایندگی‌های مجاز تماس حاصل نمایید.

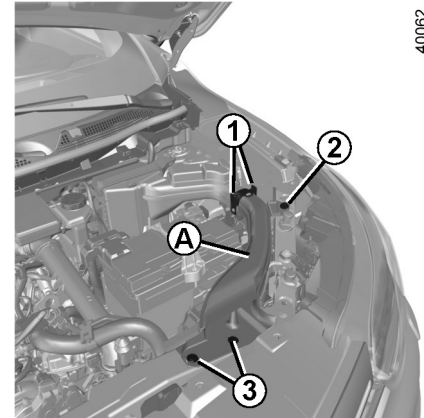

دست‌رسی به لامپ‌ها

- از سمت چپ خودرو، می‌توانید منبع هوا **A** را برای دست‌رسی به لامپ‌ها بردارید. برای انجام این کار:
- بست‌های **3** را باز نمایید؛
- پیچ‌های **2** را باز نمایید؛
- قسمت بالایی بست‌های **1** را فشار دهید تا منبع هوا **A** باز شود؛
- منبع هوای **A** را به طرف جلوی خودرو بکشید تا آزاد شود.

پس از تعویض لامپ‌ها، شما باید منبع هوا **A** را در موقعیت اولیه‌اش قرار دهید. برای این کار عملیات بالا را برعکس انجام دهید.

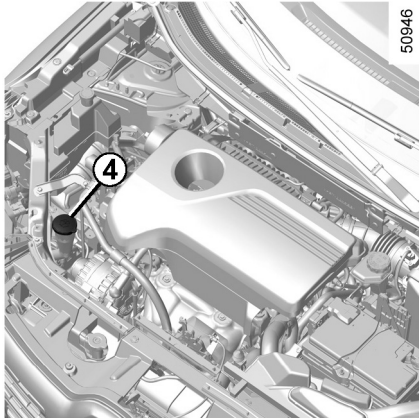

- از سمت راست خودرو می‌توانید گلویی مخزن شیشه‌شوی شیشه جلو **4** را باز کنید تا به لامپ دست‌رسی یابید. برای انجام این کار:
- بست را از قیف **4** باز کنید؛
 - قیف **4** را بکشید.



ممکن است هنگام کار در نزدیکی محفظه موتور، موتور داغ باشد. علاوه بر آن، ممکن است فن خنک‌کننده موتور هر لحظه شروع به کار کند. خطر آسیب جدی وجود دارد.



پیش از هرگونه عملیات در محفظه موتور، باید با استفاده از دکمه خاموش / روشن موتور، سوئیچ را در موقعیت خاموش (off) قرار دهید (اطلاعات "روشن، خاموش کردن موتور" در فصل ۲ را ببینید).

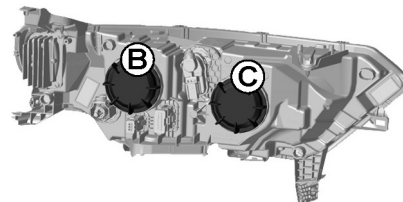

چراغ جلوی نور پایین هالوژنی

برای تعویض لامپ:

- روکش **B** را پیاده کنید؛
 - بست **5** را با فشار دادن به طرف پایین پیاده کنید؛
 - کانکتور **8** را باز کنید؛
 - لامپ را تعویض نمایید.
- نوع لامپ: H7.



لامپ‌های تحت فشار ممکن است هنگام تعویض شکسته شوند.
خطر آسیب دیدگی.

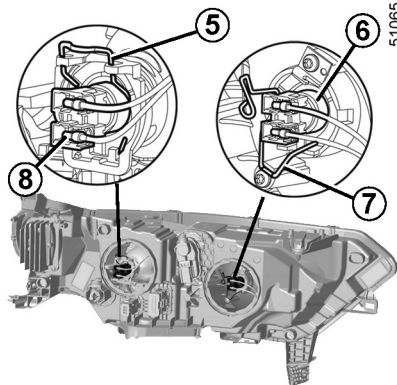

چراغ جلوی نور بالا هالوژنی

برای تعویض لامپ:

- روکش **C** را پیاده کنید؛
 - بست **7** را با فشار دادن به طرف پایین پیاده کنید؛
 - کانکتور **6** را باز کنید؛
 - لامپ را تعویض نمایید.
- نوع لامپ: H7.

استفاده از لامپ‌های ضد ۵۵W U.V برای آسیب زدن به پوشش لاستیکی چراغ جلو ضروری است. شیشه لامپ را لمس نکنید. آن را از پایه بگیرید. زمانی که لامپ را تعویض کردید از نصب صحیح روکش آن اطمینان حاصل نمایید.

چراغ‌های جلو: تعویض لامپ‌ها (۳/۳)

50814

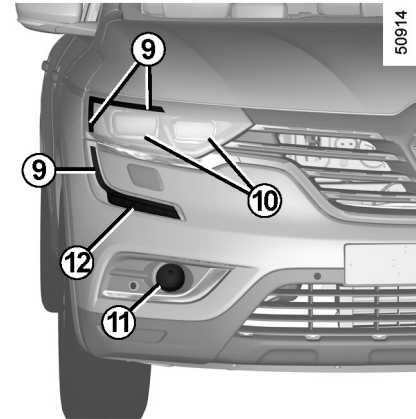

چراغ‌های جلو نور پایین / نور بالا LED 10
به نمایندگی مجاز مراجعه کنید.

چراغ‌های روشنایی روز و چراغ‌های کوچک 9
به نمایندگی مجاز مراجعه کنید.

چراغ مه‌شکن جلو 11

سپر جلو باید پیاده شود: با نمایندگی مجاز مشورت
نمایید.
نوع لامپ: H11.

چراغ مه‌شکن جلو LED 11

به نمایندگی مجاز مراجعه کنید.

چراغ راهنمای LED 12

به نمایندگی مجاز مراجعه کنید.

چراغ‌های اضافی

در صورت تمایل به نصب چراغ‌های مه‌شکن روی
خودروی خود، با نمایندگی‌های مجاز تماس حاصل
نمایید.



هرگونه عملیات (تغییر) بر
روی سیستم برقی باید توسط
نمایندگی‌های مجاز انجام گیرد.
زیرا نصب نادرست ممکن است به تجهیزات
الکتریکی صدمه بزند (اتصالات، اجزای
مخصوص آلترا تاور). علاوه بر این نمایندگی‌های
مجاز همه قطعات مورد نیاز این عملیات را
دارند.

برای مطابقت قوانین جاری یا به‌عنوان یک احتیاط
می‌توانید کیت اضطراری که شامل لامپ‌ها و فیوز
زاپاس می‌باشد را از نمایندگی‌های مجاز درخواست
نمایید.



لامپ‌های تحت فشار ممکن است
هنگام تعویض شکسته شوند.
خطر آسیب‌دیدگی.

چراغ‌های عقب و چراغ‌های کوچک: تعویض لامپ‌ها (۱/۳)



چراغ‌های راهنما 2
با نمایندگی مجاز مشورت نمایید.

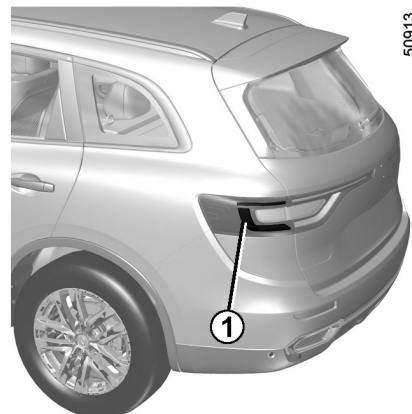

چراغ‌های کوچک و چراغ‌های ترمز 1
با نمایندگی‌های مجاز مشورت نمایید.

چراغ‌های عقب و چراغ‌های کوچک: تعویض لامپ‌ها (۲/۳)

50976

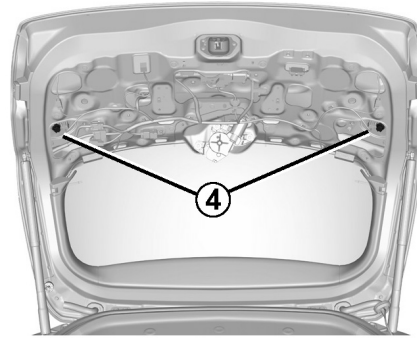

نگهدارنده لامپ 4 را کاملاً خلاف جهت حرکت عقربه‌های ساعت بچرخانید و لامپ را تعویض نمایید.

نصب مجدد

برای نصب مجدد، مراحل را به‌طور عکس انجام دهید، مراقب باشید به سیم‌پیچی صدمه نزنید.

نوع لامپ: W16W

50975



چراغ دنده عقب

درب پشتی را باز کنید.
روکش 3 را جدا و پیاده نمایید.

لامپ‌های تحت فشار ممکن است هنگام تعویض شکسته شوند.
خطر آسیب‌دیدگی.



چراغ‌های عقب و چراغ‌های کوچک: تعویض لامپ‌ها (۳/۳)

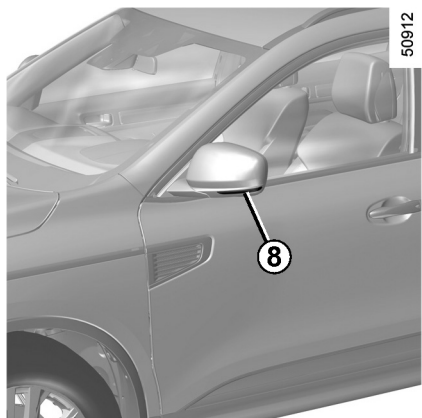

چراغ‌های کوچک 8

با نمایندگی مجاز مشورت نمایید.

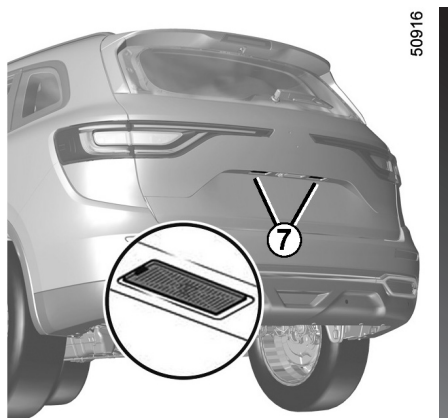

چراغ پلاک راهنمایی و رانندگی هالوژنی 7

- چراغ 7 را باز کنید (با استفاده از ابزاری مثل پیچ‌گوشتی سر تخت).
- روکش چراغ را برای دسترسی به لامپ جدا کنید.

نوع لامپ: W5W.

چراغ پلاک راهنمایی و رانندگی LED 7

با نمایندگی مجاز مشورت نمایید.

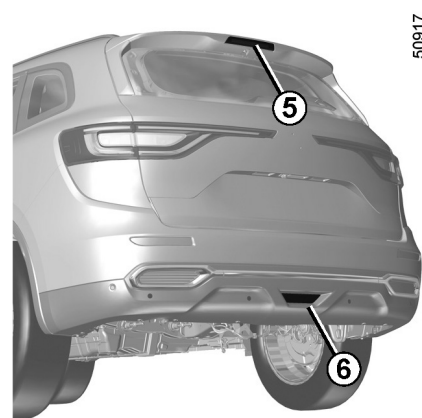

چراغ ترمز سوم 5

با نمایندگی مجاز مشورت نمایید.

چراغ مه‌شکن عقب 6

با نمایندگی مجاز مشورت نمایید.

لامپ‌های تحت فشار ممکن است هنگام تعویض شکسته شوند. خطر آسیب دیدگی.



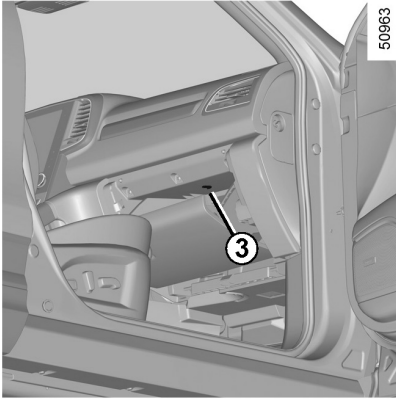

چراغ‌های جعبه داشبورد 3
با نمایندگی‌های مجاز مشورت نمایید.

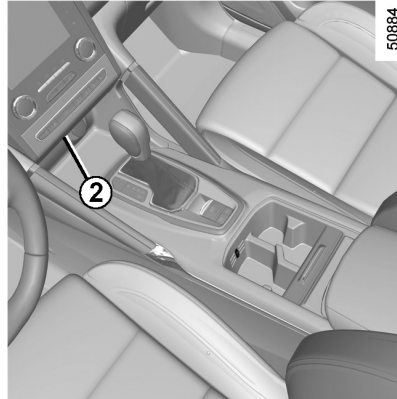

چراغ‌های روشنایی محیط 2
با نمایندگی مجاز مشورت نمایید.

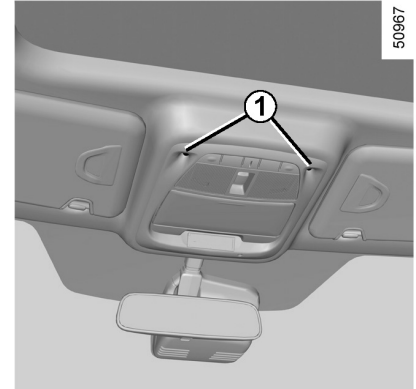

چراغ‌های نقشه‌خوانی 1
با نمایندگی مجاز مشورت نمایید.

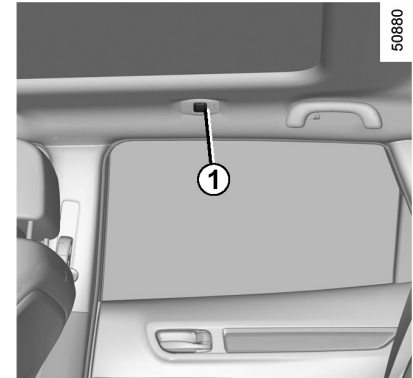

لامپ‌های تحت فشار ممکن است
هنگام تعویض شکسته شوند.
خطر آسیب‌دیدگی.



50881

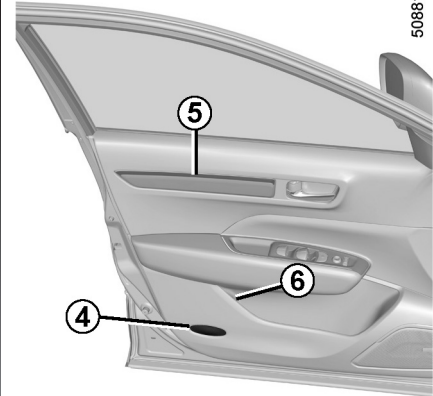

چراغ‌های روی درب جلو 4، چراغ روشنایی محیط 5، چراغ محفظه نگهدارنده روی درب 6 با نمایندگی‌های مجاز مشورت نمایید.



لامپ‌های تحت فشار ممکن است هنگام تعویض شکسته شوند. خطر آسیب وجود دارد.

50957

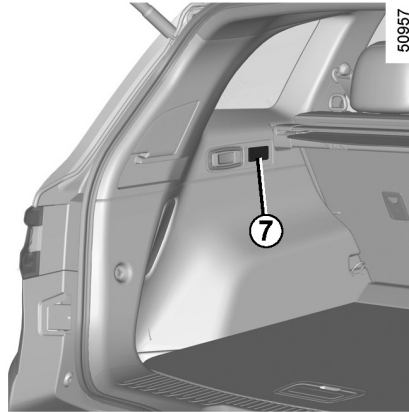

چراغ‌های محفظه بار 7

چراغ 7 را با فشار دادن زبانه روی هر سمت باز کنید (با استفاده از پیچ‌گوشی سرتخت). چراغ را جدا نمایید. زبانه 8 را برای آزاد کردن قاب 10 و دسترسی به لامپ 9 فشار دهید. نوع لامپ: W5W.

چراغ‌های جلو زیر پا 11

با نمایندگی مجاز مشورت نمایید.

25719

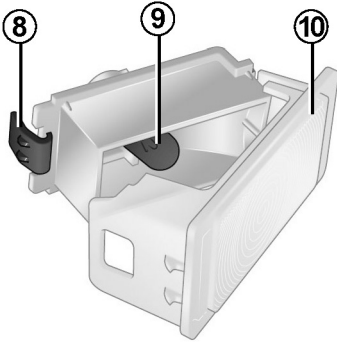

50978



26913

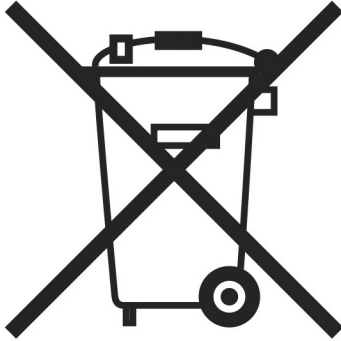

نقص عملکردی

در صورتی که باتری خیلی ضعیف شده است برای اطمینان از عملکرد صحیح، می‌توانید استارت زده و خودرو را قفل/ باز نمایید (به اطلاعات "قفل/ باز کردن درب‌ها" در فصل ۱ مراجعه نمایید).



باتری‌های مصرف شده را دور نریزید، آن‌ها را به سازمان‌های جمع‌آوری و بازیافت باتری‌های مصرف شده تحویل دهید.

39103

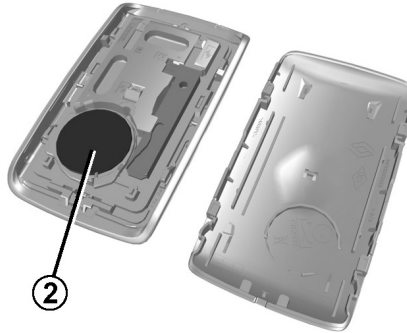

هنگام نصب مجدد، این روند را به‌طور برعکس انجام دهید، سپس یکی از دکمه‌های روی کارت را در نزدیکی خودرو، چهار بار فشار دهید. پیغام ناپدید می‌شود.
توجه: از تماس مدار الکتریکی یا تماس با کارت رنو هنگام تعویض باتری خودداری نمایید.

این باتری‌ها در نمایندگی‌های مجاز در دسترس می‌باشد و عمر مفید آن حدوداً دو سال می‌باشد. از عدم وجود رنگ روی باتری اطمینان حاصل نمایید: خطر تماس الکتریکی نادرست وجود دارد.

40303



تعویض باتری

وقتی پیغام "Keycard battery low" در صفحه نمایشگر ظاهر شد، باتری کارت رنو را تعویض نمایید:

- حین فشار دادن محدوده **A**، روکش **1** را بکشید؛
- روکش **2** باتری را جدا کنید؛
- با فشار دادن یک سمت باتری را جدا کرده و سمت دیگر را بلند کنید؛
- همانگونه که در داخل روکش نشان داده شده است باتری را تعویض نمایید.

26913



40081

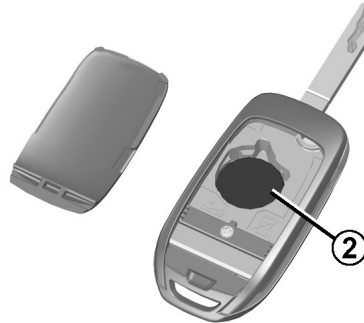

توجه: هنگام تعویض باتری، از تماس با مدارهای الکتریکی در روکش کلید خودداری نمایید.

40080

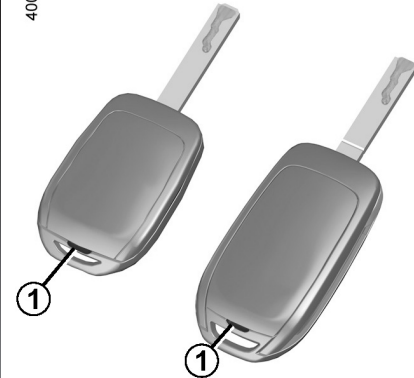

تعویض باتری

با استفاده از پیچ‌گوشتی سر تخت یا چیزی مشابه آن روکش شکاف 1 را باز کنید و باتری 2 را با توجه به قطب‌های نشان داده شده در پشت روکش تعویض نمایید.

این باتری‌ها در نمایندگی‌های مجاز در دسترس می‌باشد و عمر مفید آن حدوداً دو سال می‌باشد. از عدم وجود زنگ‌زدگی و رنگ پریدگی روی باتری اطمینان حاصل نمایید: خطر تماس الکتریکی نادرست وجود دارد.

باتری‌های مصرف شده را دور نریزید، آن‌ها را به سازمان‌های جمع‌آوری و بازیافت باتری‌های مصرف شده تحویل



دهید.

هنگام نصب مجدد، اطمینان حاصل نمایید که روکش به درستی قرار گرفته است و پیچ‌ها را سفت نمایید.

فیوز داخل اتاق سرنشین A در سمت راست خودرو است
 برای دسترسی به این فیوزها جعبه داشبورد باید باز شود. با نمایندگی مجاز مشورت نمایید.

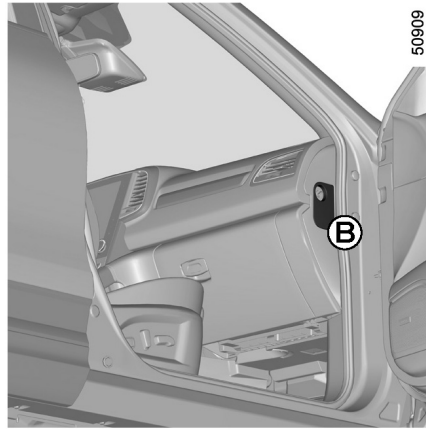

فیوز داخل اتاق سرنشین B در خودروهای دارای عملکرد توقف و حرکت روکش B را با استفاده از پیچ‌گوشتی یا چیزی مشابه آن باز کنید.

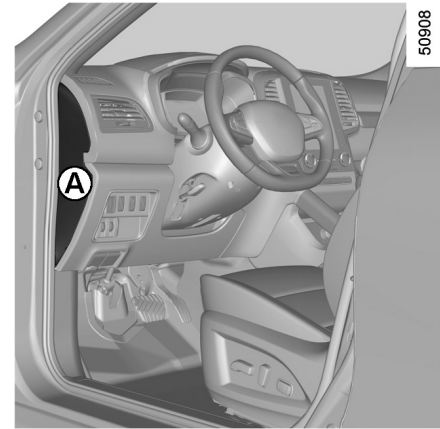

در صورتی که اجزای الکتریکی کار نمی‌کند، شرایط فیوزها را بررسی کنید.

فیوز داخل اتاق سرنشین A در سمت چپ خودرو است
 روکش A را با استفاده از پیچ‌گوشتی یا چیزی مشابه باز کنید.

بر طبق قوانین محلی یا به‌عنوان یک اقدام احتیاطی:
 کیت ابزاری که حاوی لامپ‌های زاپاس و فیوزها می‌باشد را از نمایندگی‌های مجاز تهیه نمایید.

32888

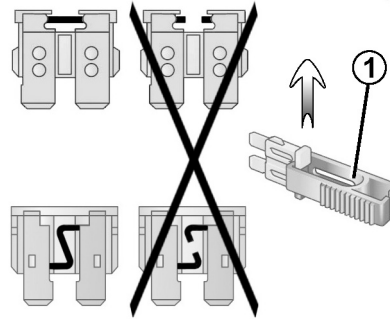

از برچسب اختصاصی فیوز در محفظه نگهداری اشیاء داخل اتاق **A** یا **B** برای شناسایی فیوزها استفاده نمایید.

فیوزهای خاص باید تنها توسط افراد متخصص تعویض شوند. این فیوزها در برچسب ذکر نشده‌اند. تنها از فیوز توصیه شده بر روی برچسب استفاده کنید.

انبرک 1

با استفاده از انبرک 1، واقع در صفحه فیوز، فیوز را باز نمایید.

برای جدا کردن فیوز از انبرک‌ها، آن‌ها را از کنار به صورت کشویی بکشید. استفاده از موقعیت فیوز بلااستفاده توصیه نمی‌شود.

سیم‌کشی‌ها یا کانکتورها را لمس نکنید.



فیوزها را مورد بررسی قرار دهید و در صورت لزوم با فیوز دارای آمپر مشابه تعویض نمایید.

اگر فیوز در محل دارای آمپر قوی نصب شده باشد، در صورتی که یکی از تجهیزات از مقدار زیادی برق استفاده کند موجب داغی بیش از حد مدار می‌شود (خطر آتش‌سوزی).

| تخصص | علامت | تخصص | علامت | تخصص | علامت |
|--------------------------|-------------------|---------------------------|------------------|---------------------|------------------|
| گرمکن آینه‌های بغل | H/MIRR | کنترل دینامیک خودرو | VDC | تهویه | BLOWER |
| گرمکن صندلی | HEATER SEAT | چراغ ترمز | STOP LAMP | چراغ هشدار خطر | TURN HAZARD |
| واحد کنترل ایرکاندیشن | EC AUTO ACC | قفل برقی درب | POWER DR LOCK2 | دومین سوکت برق | 2ND POWER SOCKET |
| آینه دید عقب داخلی | REAR VIEW | فندک | CIGAR LIGHTER | برف پاک‌کن عقب | REAR WIPER |
| موتور شیشه‌شوی | WASH MTR | گرمکن گرمکن غربیلک فرمان | HEAT STEER WHEEL | قفل برقی درب | POWER DR LOCK |
| پمپ روغن جعبه دنده | GEAR BOX OIL PUMP | بخارزدایی شیشه عقب | RR DEF | تجهیزات الکتریکی | ELEC B2 |
| ماژول کنترل بدنه | BCM | آمپلی فایر Bose | BOSE | ایموبلایزر | IMOB |
| تجهیزات الکتریکی | ELEC B | سوکت تجهیزات جانبی، رادیو | ACC RADIO | سیستم صوتی | AUDIO |
| ماژول هشدار کمربند ایمنی | SEAT BELT WARNING | ماژول اتصال | JUNCTION MODULE | سیستم ترمز ضدقفل | ABS/EPS |
| سنسور زاویه غربیلک فرمان | STRG WHEEL ANGLE | واحد کنترل ایرکاندیشن | AIR CON | تجهیزات چندرسانه‌ای | MEDIA |

برای اجتناب از خطر تولید جرقه:

- پیش از قطع یا وصل مجدد باتری، از خاموش بودن هریک از اجزای مصرفکننده برق (چراغ‌های سقفی و غیره) اطمینان حاصل نمایید؛
- هنگامی که باتری را شارژ می‌کنید، پیش از قطع یا وصل مجدد باتری، عملکرد شارژ را متوقف نمایید؛
- به منظور اجتناب از اتصال کوتاه (اتصال) بین قطب‌های باتری (ترمینال‌ها) هیچ‌گونه شیء فلزی را روی باتری قرار ندهید؛
- پیش از جداکردن باتری، همواره پس از خاموش کردن موتور حداقل یک دقیقه صبر کنید؛
- پس از نصب مجدد، از اتصال قطب‌های باتری اطمینان حاصل نمایید.

اتصال شارژر باتری

- شارژر باتری باید با باتری دارای ولتاژ اسمی ۱۲ ولت مطابقت داشته باشد.
- هنگامی که موتور روشن است باتری را جدا نکنید.
- هنگام استفاده از شارژر باتری از دستورالعمل‌های کارخانه سازنده پیروی نمایید.



به دلیل وجود اسید سولفوریک در باتری هنگام استفاده از باتری مراقب باشید که با چشم‌ها و پوستتان در تماس نباشد. در صورت تماس محل تماس را با آب زیاد بشویید. در صورت نیاز با پزشک مشورت کنید.

اطمینان حاصل نمایید که آتش بدون حفاظ، اشیاء داغ و جرقه در تماس با باتری قرار نگیرید زیرا خطر انفجار وجود دارد.

هنگام کار کردن در محفظه موتور، موتور ممکن است داغ باشد. علاوه بر آن فن خنک‌کننده موتور ممکن است هر لحظه شروع به کار کند. خطر آسیب‌دیدگی.



ممکن است برای شارژ بعضی باتری‌ها مراحل خاصی مورد نیاز باشد. با نمایندگی‌های مجاز تماس حاصل نمایید.

از ایجاد جرقه که ممکن است منجر به انفجار شود خودداری نمایید و باتری را در مکانی با تهویه مناسب شارژ نمایید. خطر آسیب جدی.



پیش از انجام هرگونه عملیاتی در محفظه موتور، باید سوئیچ با استفاده از دکمه خاموش/ روشن در موقعیت Off قرار بگیرد (به اطلاعات بخش "روشن/ خاموش کردن موتور" در فصل ۲ مراجعه نمایید).

باتری: رفع نقص (۲/۲)

روشن کردن خودرو با استفاده از خودروی دیگر (کابل کمکی)

در صورت استفاده از خودروی دیگر برای استارت خودروی خود، کابل کمکی مناسب (با سطح مقطع بزرگ) را از نمایندگی‌های مجاز تهیه نمایید یا در صورتی که کابل کمکی دارید از عملکرد صحیح آن اطمینان حاصل نمایید.

دو باتری باید دارای ولتاژ اسمی مشابه 12 ولتی باشند. جریان باتری تأمین‌کننده باید دارای ظرفیت مشابه (amp-hours, Ah) با باتری خالی باشد.

از عدم تماس بین دو خودرو اطمینان حاصل نمایید (خطر اتصال کوتاه هنگامی که سر مثبت متصل شده است) و اتصال باتری خالی را بررسی نمایید. سوئیچ را در موقعیت Off قرار دهید.

موتور خودروی تأمین‌کننده جریان را استارت زده دور موتور را در سرعت متوسط قرار دهید.

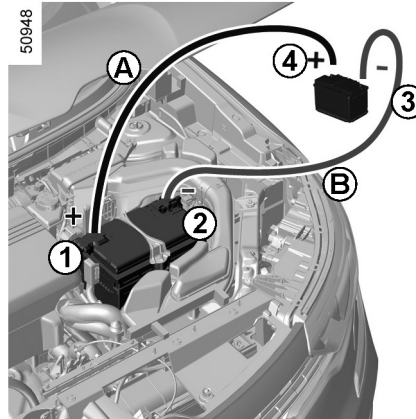

روکش جعبه و سپس ترمینال قرمز رنگ (+) 1 را بلند کنید.

کابل مثبت A را به پایه 1 در قطب (+) وصل نمایید، سپس قطب (+) 4 باتری تأمین‌کننده برق را وصل نمایید.

کابل منفی B را به قطب 3 (-) باتری تأمین‌کننده برق و سپس به قطب 2 (-) باتری خالی وصل نمایید.

موتور را استارت زده، به محض اینکه استارت زده شد کابل A و B را به ترتیب برعکس (1-4-3-2) جدا نمایید.

از عدم اتصال بین کابل‌های A و B و عدم تماس کابل مثبت A با هرگونه شیء فلزی روی باتری تأمین‌کننده برق اطمینان حاصل نمایید. خطر آسیب جدی و/یا صدمه به خودرو وجود دارد.





تجهیزات جانبی الکتریکی و الکترونیکی

پیش از نصب هرگونه تجهیزات جانبی (به ویژه فرستنده‌ها/ گیرنده‌ها: فرکانس پهنای باند، سطح برق، موقعیت آنتن‌ها و غیره) از مطابقت آن‌ها با خودروی خود اطمینان حاصل نمایید. توصیه‌های مورد نظر را از نمایندگی‌های مجاز بخوانید. فقط تجهیزات جانبی با حداکثر توان ۱۲۰ وات را متصل نمایید. خطر آتش‌سوزی. هنگامی که چند تجهیزات جانبی به‌طور همزمان در حال استفاده می‌باشند جریان کل آن‌ها نباید بالاتر از ۱۸۰ وات باشد. هیچ عملیاتی نباید در مدار الکتریکی یا سیستم صوتی انجام شود مگر اینکه در نمایندگی‌های مجاز: اتصال نادرست سیستم منجر به صدمه دیدن تجهیزات برقی و/ یا اجزای اتصال می‌شود. در صورت نصب هرگونه تجهیزات متفرقه در خودروی شما، از محافظت صحیح آن‌ها توسط فیوزها اطمینان حاصل نمایید. آمپر و موقعیت فیوزها را کنترل کنید.

استفاده از سوکت عیب‌یابی

استفاده تجهیزات جانبی الکتریکی از سوکت تجهیزات ممکن است منجر به ایجاد اختلالات جدی در سیستم الکتریکی خودرو شود. برای ایمنی خود، توصیه می‌شود که تنها از تجهیزات جانبی تأیید شده توسط کارخانه سازنده استفاده نمایید. با نمایندگی‌های مجاز تماس حاصل نمایید. خطر جدی تصادف.

استفاده از گیرنده‌ها/ فرستنده‌ها (تلفن، تجهیزات CB و غیره)

تلفن و تجهیزات CB دارای آنتن، موجب تداخل در سیستم‌های الکترونیکی اصلی خودرو می‌شود: توصیه می‌شود که تنها از تجهیزات با آنتن بیرونی استفاده نمایید. علاوه بر این، خاطر نشان می‌کنیم که مقررات مربوط به استفاده از چنین تجهیزاتی را رعایت نمایید.

نصب تجهیزات متفرقه

در صورت تمایل به نصب تجهیزات در خودروی خود: با نمایندگی‌های مجاز تماس حاصل نمایید. همچنین برای اطمینان از عملکرد صحیح خودروی خود و اجتناب از هرگونه خطر در مورد ایمنی خودتان، توصیه می‌شود تنها از تجهیزات طراحی شده برای خودروی خود که تنها سازنده برای آن‌ها گارانتی تعیین می‌کند استفاده نمایید. در صورت استفاده از سیستم ضد سرقت، آن را فقط روی پدال ترمز نصب نمایید.

موانعی برای راننده

در سمت راننده، از کفپوش مناسب خودروی خود استفاده نمایید، آن‌ها را به اجزای از پیش نصب شده متصل نمایید، نصب آن‌ها را به‌طور مرتب بررسی نمایید، یک کفپوش را روی کفپوش دیگر قرار ندهید. خطر تداخل با عملکرد پدال‌ها وجود دارد.

تیغه‌های برف پاک‌کن: تعویض (۱/۲)

40088

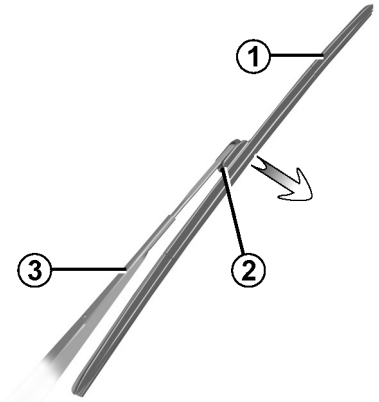

تعویض تیغه‌های برف پاک‌کن شیشه جلو 1
هنگامی که سوئیچ در موقعیت **on** و موتور خاموش است، دسته برف پاک‌کن را کاملاً پایین بیاورید؛ آن‌ها را کمی عقب‌تر از درب موتور متوقف نمایید. بازوی **3** برف پاک‌کن را بلند کنید و دکمه **2** را فشار دهید تا تیغه آزاد شود.

نصب مجدد

تیغه را در طول دسته حرکت دهید تا به آن متصل شود. از قفل شدن تیغه در محل صحیح خود اطمینان حاصل نمایید. دسته برف پاک‌کن شیشه جلو را به طرف پایین بکشید.

هنگامی که سوئیچ در موقعیت **on** قرار دارد، اهرم برف پاک‌کن را در موقعیت توقف (پارک) قرار دهید. تیغه سمت راننده باید بالای تیغه سمت سرنشین باشد. در غیر این صورت زمانی که سرعت خودرو بالای 7 km/h (4 mph) است یک‌بار برف پاک‌کن‌ها را به صورت سریع حرکت دهید.

توجه: قبل از روشن کردن مجدد خودرو، به منظور جلوگیری از آسیب به درب موتور یا برف پاک‌کن‌ها، تیغه‌های برف پاک‌کن را روی شیشه جلو قرار دهید.

هنگامی که شیشه خشک است برف پاک‌کن را فعال نکنید. این امر باعث سایش و آسیب به تیغه‌ها می‌شود.



- در آب و هوای سرد، از عدم چسبیده شدن برف پاک‌کن‌ها توسط یخ اطمینان حاصل نمایید (خطر داغ کردن موتور برف پاک‌کن وجود دارد).

- شرایط تیغه برف پاک‌کن‌ها را مورد بررسی قرار دهید.

به محض مشاهده عدم کیفیت تیغه برف پاک‌کن آن‌ها را تعویض نمایید (تقریباً سالی یک‌بار).

هنگام تعویض تیغه‌ها، مراقب باشید تا بازوی برف پاک‌کن روی شیشه قرار نگیرد زیرا ممکن است باعث شکستن شیشه شود.

نصب مجدد

برای نصب مجدد، این روند را به‌طور برعکس انجام دهید. از قفل شدن تیغه در موقعیت اولیه اطمینان حاصل نمایید.

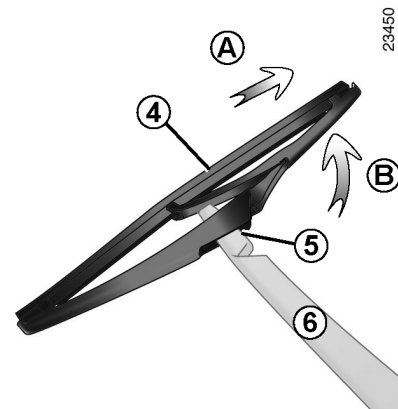

23450

تیغه برف پاک‌کن شیشه عقب 4

اهرم در موقعیت خاموش (غیرفعال):

- بازوی 6 برف پاک‌کن را بلند نمایید؛
- تیغه 4 را بچرخانید تا جایی که سفت شود (حرکت B)؛
- بسته به مدل خودرو، زبانه 5 را فشار دهید، سپس تیغه را با کشیدن آن جدا نمایید (حرکت A).

- شرایط تیغه‌های برف پاک‌کن را بررسی نمایید. عمر آن‌ها به شما بستگی دارد:
- تیغه‌ها را تمیز کنید، شیشه جلو و عقب را مرتب با آب و صابون بشویید؛
- هنگامی که شیشه عقب و جلو خشک است از آن‌ها استفاده نکنید؛
- زمانی که برای طولانی‌مدت از آن‌ها استفاده نمی‌کنید آن‌ها را جدا نمایید.



پیش از تعویض تیغه‌های برف پاک‌کن شیشه عقب اطمینان حاصل نمایید که اهرم در موقعیت خاموش قرار دارد (غیرفعال).
خطر آسیب جدی.

بکسل کردن: خرابی (۱/۴)

سرعت باید با مقررات جاری برای بکسل کردن مطابقت داشته باشد. در صورتی که خودروی شما خودروی دیگری را بکسل می‌کند وزن خودرو نباید از خودروی شما بیشتر باشد (به اطلاعات بخش "وزن" در فصل ۶ مراجعه نمایید).

بکسل کردن خودروهای مجهز به گیربکس اتوماتیک

تنها هنگامی که چرخ‌های جلو بلند شده‌اند خودرو را بکسل کنید. در شرایط خاص، ممکن است خودرو را با هر چهار چرخ روی زمین بکسل نمایید در این صورت اهرم تعویض دنده را در موقعیت **N** قرار دهید و بیشتر 25 km/h (15 miles/h) و با سرعتی بیش از 25 km/h (15 mph) بکسل نکنید.

زمانی که خودرو را بکسل کرده‌اید
کلید را از مغزی بیرون نکشید.



قبل از یدک کشیدن، گیربکس را در حالت خلاص قرار دهید، قفل ستون فرمان را باز کرده و ترمز پارک را آزاد نمایید. در خودروهای مجهز به گیربکس اتوماتیک، در صورتی که قرار دادن گیربکس در حالت **N** ممکن نیست، با نمایندگی‌های مجاز تماس حاصل نمایید.

باز کردن قفل ستون فرمان

کلید را وارد کرده یا بسته به مدل خودرو، هنگامی که کارت رنو را همراه دارید، دکمه روشن/خاموش موتور را حدود ۲ ثانیه نگه دارید. مجدداً اهرم تعویض دنده را در حالت **N** قرار دهید (برای خودروهای مجهز به گیربکس اتوماتیک). قفل ستون فرمان باز می‌شود، عملکردهای جانبی فعال می‌شوند: می‌توان از چراغ‌های خودرو استفاده کرد (راهنماها، چراغ‌های ترمز و غیره). چراغ‌های خودرو باید هنگام شب روشن باشند. بسته به مدل خودرو، هنگام اتمام یدک کشیدن، دکمه روشن/خاموش موتور را دوبار فشار دهید (خطر تمام شدن باتری).

بکسل کردن: خرابی (۲/۴)

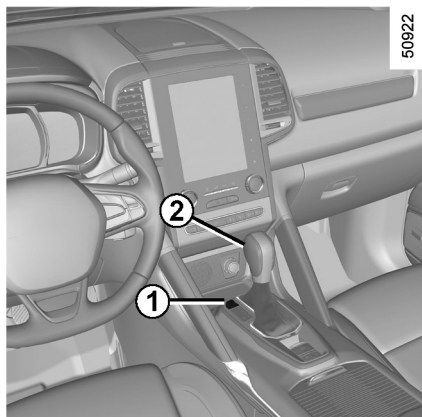

حین غیرفعال بودن تنظیمات، هنگامی که دسته دنده در موقعیت **P** قفل شده است و با فشار دادن پدال ترمز آزاد نمی‌شود، می‌توانید آن را به صورت دستی آزاد نمایید. برای انجام این کار، یک میله سفت را در سوراخ **1** وارد نمایید، میله را فشار داده و دکمه **2** واقع روی اهرم تعویض دنده را به‌طور همزمان فشار دهید.

با نمایندگی‌های مجاز تماس حاصل نمایید.



خودروه‌های 2WD

خودروه‌های مجهز به گیربکس اتوماتیک یا گیربکس متغیر مداوم.

هنگام قرار داشتن سوئیچ در موقعیت **off**، گیربکس روغن کاری نمی‌شود. خودرو باید با تریلر حمل شده یا با بالا بودن چرخ‌های جلو بکسل شود.

بکسل کردن: خرابی (۳/۴)

51051

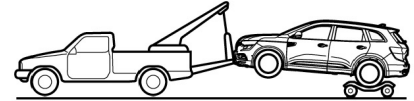
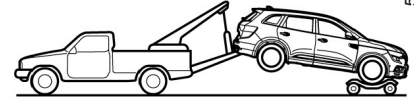

خودروهای 4WD

در هر نوع گیربکسی، خودروهای 4WD درحالی که هر چهار چرخ آن روی زمین است نباید بکسل شود.

51052

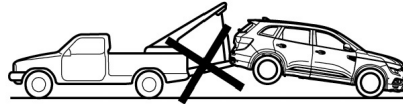

در صورتی که هرکدام از چرخ‌های خودروهای 4WD با زمین تماس دارد نباید آن را بکسل نمود.



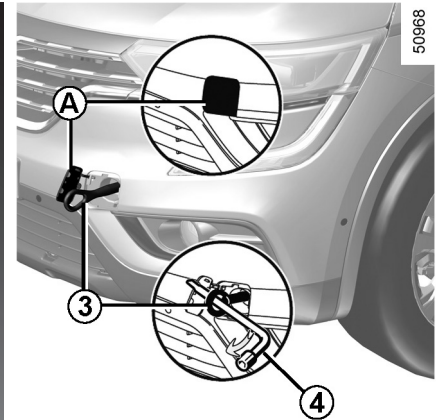

تنها از قلاب یدک کشی جلو **A** و قلاب یدک کشی عقب **5** برای بکسل کردن استفاده نمایید (از پولس‌ها یا دیگر قسمت‌های خودرو استفاده نکنید). از این نقاط تنها برای بکسل کردن استفاده شوند: از این نقاط برای بلند کردن مستقیم یا غیره مستقیم استفاده نکنید.

هنگامی که موتور خاموش می‌باشد، سیستم کمکی فرمان و کمکی ترمز کار نمی‌کند.

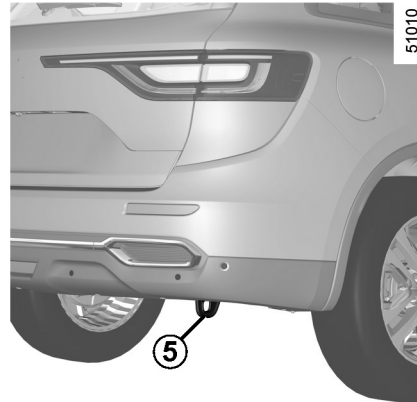

دسترسی به نقاط یدک کشی

روکش **A** را با وارد کردن پیچ‌گوشتی سرتخت یا ابزاری مشابه باز کنید.
سفت کردن قلاب بکسل **3**: ابتدا با دست آن را سفت کرده تا متوقف شود سپس با آچار چرخ، یا بسته به مدل خودرو، با اهرم آن را قفل کنید.
تنها از قلاب یدک کشی **3** و آچار چرخ **4** در جعبه ابزار استفاده کنید (به بخش اطلاعات "ابزارها" در فصل ۵ مراجعه نمایید).



ابزار را در خودرو رها نکنید زیرا باعث اختلال در ترمزگیری می‌شود.



برای بکسل کردن از میله یا کابل مخصوص بکسل استفاده نمایید (در صورتی که قانون اجازه دهد)،

خودروی بکسل شده باید قادر به ترمز کردن باشد.

- اگر خودرو برای رانندگی مناسب نباشد، نباید بکسل شود.
- هنگام بکسل شدن از گاز دادن یا ترمزگیری ناگهانی خودداری نمایید. بخاطر اینکه موجب صدمه به خودرو می‌شود.
- هنگام بکسل کردن خودرو سرعتتان بیش از 50 km/h (30 mph) نباشد.
- اگر ستون فرمان قفل است خودرو را حرکت ندهید.

نقص عملکردی (۱/۷)

توصیه‌های زیر می‌تواند شما را قادر به تعمیر سریع و موقت خودرو نماید. بنا به دلایل ایمنی باید هرچه سریعتر با نمایندگی‌های مجاز تماس حاصل نمایید.

| عملیات مورد نیاز | علل احتمالی | استفاده از کارت رنو |
|--|---|---|
| باتری را تعویض نمایید. شما می‌توانید خودرو را قفل/ باز و روشن نمایید (به اطلاعات بخش "قفل، باز کردن درب‌ها" در بخش ۱ و "روشن، خاموش کردن موتور" در فصل ۲ مراجعه نمایید). | باتری کارت خالی است. | کارت رنو کار نمی‌کند و درب‌ها قفل و باز نمی‌شوند. |
| استفاده از تجهیزات را متوقف نمایید یا از کلید تعبیه شده استفاده نمایید (به اطلاعات بخش "قفل، باز کردن" در فصل ۱ مراجعه نمایید). | از دستگاهی با فرکانس مشابه کارت استفاده کرده‌اید (موبایل و غیره). | |
| از کلید تعبیه شده در کارت استفاده کنید (به اطلاعات فصل "قفل، باز کردن" در فصل ۱ مراجعه نمایید). | خودرو در میدان الکترومغناطیسی شدید قرار گرفته است. باتری خودرو خالی است. | |
| حین عملکرد موتور، عملکرد باز/ قفل کردن مسدود شده است. سوئیچ را در موقعیت Off قرار دهید. | خودرو استارت می‌خورد. | |

نقص عملکردی (۲/۷)

توصیه‌های زیر می‌تواند شما را قادر به تعمیر سریع و موقت خودرو نماید. بنا به دلایل ایمنی باید هرچه سریعتر با نمایندگی‌های مجاز تماس حاصل نمایید.

| عملیات مورد نیاز | علل احتمالی | استفاده از ریموت کنترل |
|---|---|---|
| از کلید زاپاس استفاده کنید. | باتری کارت خالی است. | ریموت کنترل درب‌ها را باز یا قفل نمی‌کند. |
| استفاده از تجهیزات را متوقف نمایید یا از کلید استفاده نمایید. | از دستگاهی با فرکانس مشابه کارت استفاده کرده‌اید (موبایل و غیره). | |
| باتری را تعویض نمایید. شما می‌توانید خودرو را قفل / باز و روشن نمایید (به اطلاعات بخش "قفل، باز کردن درب‌ها" در بخش ۱ و "روشن، خاموش کردن موتور" در فصل ۲ مراجعه نمایید). | خودرو در میدان الکترومغناطیسی شدید قرار گرفته است. باتری خودرو خالی است. | |
| حین عملکرد موتور، عملکرد باز/ قفل کردن مسدود شده است. سوئیچ را در موقعیت Off قرار دهید. | خودرو استارت می‌خورد. | |

| عملیات مورد نیاز | علل احتمالی | استارت فعال است |
|--|--|--|
| ترمینال‌های باتری را محکم یا مجدداً متصل نمایید یا در صورت اکسید شده شدن آن‌ها را تمیز کنید. | ترمینال‌های باتری محکم نیستند، جدا یا اکسیده شده‌اند. | چراغ‌های صفحه نمایشگر ضعیف هستند یا روشن نمی‌شوند و استارت نمی‌چرخد. |
| باتری دیگری را به باتری معیوب متصل نمایید به بخش "باتری: رفع نقص" در فصل ۵ مراجعه کنید یا در صورت نیاز باطری را تعویض نمایید. اگر ستون فرمان قفل است خودرو را هل ندهید. با نمایندگی‌های مجاز تماس حاصل نمایید. | باتری خالی شده یا عمل نمی‌کند. نقص در سیستم الکتریکی. | |
| به اطلاعات "روشن / خاموش کردن موتور" در فصل ۲ مراجعه نمایید. | شرایط استارت فراهم نیست. | موتور استارت نمی‌خورد. |
| به اطلاعات "روشن / خاموش کردن موتور" در فصل ۲ مراجعه نمایید. | کارت رنو کار نمی‌کند. | |
| به اطلاعات "روشن / خاموش کردن موتور" در فصل ۲ مراجعه نمایید. | کارت شناسایی نمی‌شود. | موتور خاموش نمی‌شود. |
| دکمه استارت را سریعاً ۵ بار فشار دهید. | نقص در سیستم الکتریکی. | |
| حین فشار دادن دکمه استارت موتور یا بسته به مدل خودرو حین چرخاندن کلید، غربیلک فرمان را حرکت دهید (به اطلاعات "روشن / خاموش کردن موتور" در فصل ۲ مراجعه کنید). | ستون فرمان قفل است. | ستون فرمان قفل باقی مانده است. |
| با نمایندگی‌های مجاز تماس حاصل نمایید. | نقص در سیستم الکتریکی. | |

| در جاده | علل احتمالی | عملیات مورد نیاز |
|--|--|--|
| لغزش. | فشار باد لاستیک‌ها صحیح نیست، به‌طور نادرست بالانس شده یا صدمه دیده‌اند. | فشار باد لاستیک‌ها را کنترل نمایید در صورتی که مشکل وجود ندارد، آن‌ها را در نمایندگی‌های مجاز مورد بررسی قرار دهید. |
| خروج دود سفید از اگزوز. | در مدل‌های دیزلی، این مورد نشانه نقص نمی‌باشد. ممکن است این دود به دلیل ترمیم فیلتر خاصی باشد. | به اطلاعات "ویژگی‌های مخصوص موتور دیزلی" در فصل ۲ مراجعه نمایید. |
| ظاهر شدن دود از زیر درب موتور. | اتصال کوتاه در سیم‌ها یا سیستم خنک‌کننده دارای نشتی است. | موتور را متوقف کنید، سوئیچ را در موقعیت Off قرار دهید، دورتر از خودرو ایستاده و با نمایندگی‌های مجاز تماس حاصل نمایید. |
| چراغ هشدار فشار روغن روشن می‌شود: | | |
| حین دورزدن یا ترمزگیری | سطح روغن بسیار پایین است. | سطح روغن موتور را افزایش دهید (به اطلاعات "سطح روغن موتور پر/ اضافه کردن" در فصل ۴ مراجعه نمایید). |
| به آرامی تحت عمل گاز دادن خاموش یا روشن باقی می‌ماند | کاهش فشار روغن موتور. | خودرو را متوقف نموده و با نمایندگی‌های مجاز تماس حاصل نمایید. |

| در جاده | علل احتمالی | عملیات مورد نیاز |
|--|---|---|
| غریبک فرمان سفت حرکت می کند. | داغ شدن سیستم های کمکی فرمان. | با نمایندگی های مجاز تماس حاصل نمایید. |
| موتور داغ کرده است. نشانگر دمای مایع خنک کننده در نقطه هشدار است و چراغ هشدار STOP روشن می شود. | فن خنک کننده موتور کار نمی کند. | خودرو را متوقف و موتور را خاموش کنید و با نمایندگی های مجاز تماس حاصل نمایید. |
| نشستی مایع خنک کننده. | مخزن مایع خنک کننده را بررسی نمایید: باید حاوی مایع باشد. در صورت فقدان مایع خنک کننده با نمایندگی های مجاز تماس حاصل نمایید. | |
| جوش آمدن مایع خنک کننده در مخزن خنک کننده. نقص مکانیکی: واشر سرسیلندر صدمه دیده است. | موتور را خاموش نمایید. با نمایندگی های مجاز تماس حاصل نمایید. | |



رادياتور: اگر نشستی مایع خنک کننده قابل توجه باشد، بخاطر داشته باشید در صورت گرم بودن موتور هرگز نباید مخزن مایع خنک کننده را پر نمایید. پس از هرگونه عملکرد بر روی خودرو، حتی شامل تخلیه بخشی از سیستم خنک کننده، مخزن باید با مخلوط جدیدی که در مقدار و نسبت صحیح تهیه شده است پر شود. تنها محصولاتی که مورد تأیید دپارتمان فنی ما هستند برای این کار مناسب هستند.

| تجهیزات برقی | علل احتمالی | عملیات مورد نیاز |
|------------------------------------|---|--|
| برف پاک کن کار نمی کند. | تیغه های برف پاک کن گیر کرده اند. نقص در سیستم الکتریکی. فیوز خراب است. | پیش از استفاده از برف پاک کن تیغه ها را آزاد نمایید. با نمایندگی های مجاز تماس حاصل نمایید. فیوز را تعویض نمایید، به اطلاعات "فیوزها" مراجعه نمایید. |
| برف پاک کن ها متوقف نمی شوند. | نقص در کنترل های الکتریکی. | با نمایندگی های مجاز تماس حاصل نمایید. |
| چراغ های راهنما سریع چشمک می زنند. | لامپ سوخته است. | به اطلاعات "چراغ های جلو: تعویض لامپ" یا "چراغ های عقب و چراغ های کوچک: تعویض لامپ" مراجعه نمایید. |
| چراغ های راهنما کار نمی کنند. | مدار الکتریکی یا کنترل دارای نقص است. فیوز خراب است. | با نمایندگی های مجاز تماس حاصل نمایید. فیوز را تعویض نمایید، به اطلاعات "فیوزها" مراجعه نمایید. |
| چراغ ها روشن یا خاموش نمی شوند. | مدار الکتریکی یا کنترل دارای نقص است. فیوز خراب است. | با نمایندگی های مجاز تماس حاصل نمایید. فیوز را تعویض نمایید به اطلاعات "فیوزها" مراجعه نمایید. |

| تجهیزات برقی | علل احتمالی | عملیات مورد نیاز |
|---|---|--|
| اثرات میعان (قطرات بخار آب) بر روی چراغ‌ها. | وجود آب در چراغ‌ها یک پدیده طبیعی است و مربوط به تغییر دما می باشد. | |
| | در این حالت، هنگامی که چراغ‌ها روشن شوند این اثرات از بین خواهند رفت. | |
| حین بستن کمربند ایمنی چراغ یادآور کمربند ایمنی جلو روشن می شود. | جسمی بین صندلی و کف گیر کرده است، صندلی و سنسور دچار اختلال می شوند. | جسم را از زیر صندلی‌های جلو بیرون بکشید. |



فصل ۶ : مشخصات فنی

| | |
|------|-----------------------|
| ۶-۲ | پلاک شناسایی خودرو |
| ۶-۳ | پلاک شناسایی موتور |
| ۶-۴ | ابعاد |
| ۶-۵ | مشخصات موتور |
| ۶-۶ | وزن ها |
| ۶-۷ | تعویض و تعمیر قطعات |
| ۶-۸ | برگه‌های سرویس |
| ۶-۱۴ | بررسی ضدزنگ (پوسیدگی) |

پلاک شناسایی موتور

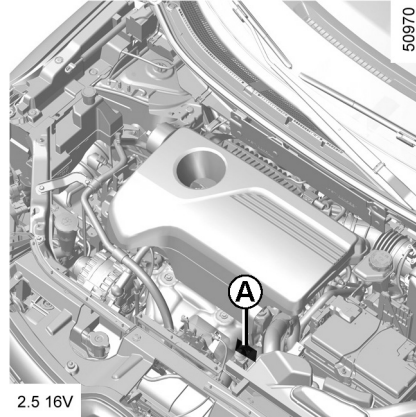
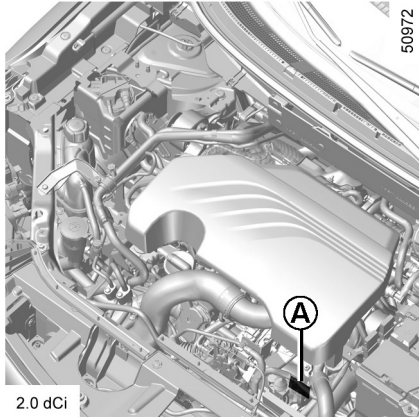
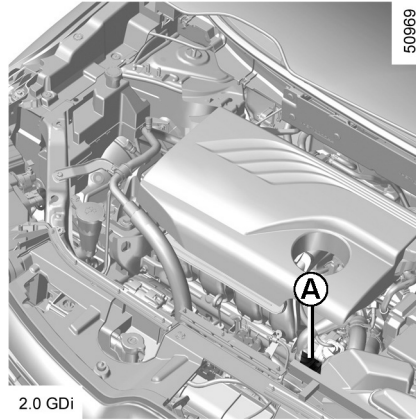
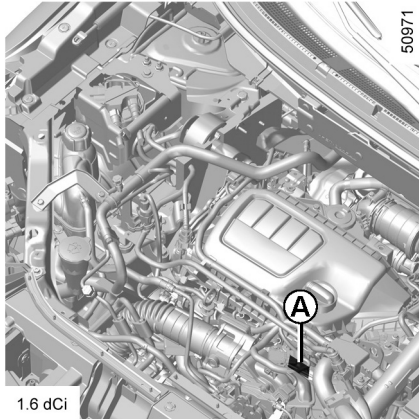

33293

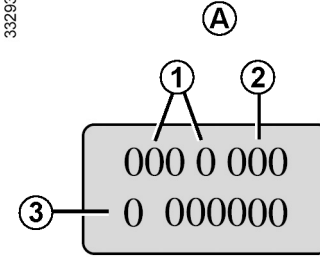

مشخصات روی پلاک یا برچسب A در همه مکاتبات و درخواستها باید ذکر شود. (موقعیت اطلاعات به مدل خودرو بستگی دارد)

- 1 نوع موتور.
- 2 پسوند موتور.
- 3 شماره موتور.

ابعاد (در متر)

50918

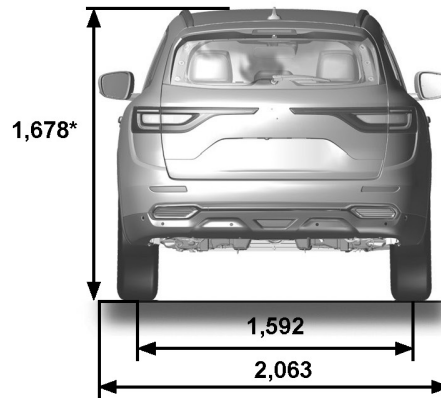
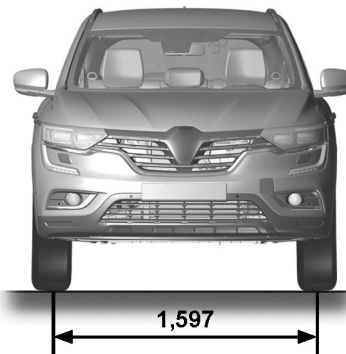
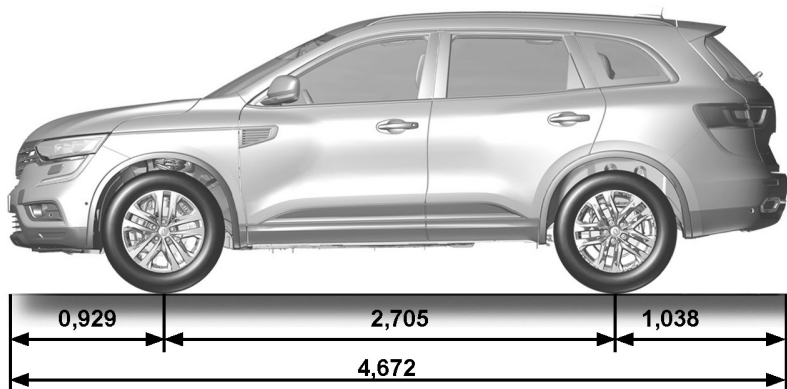

* بدون بار، با یا بدون باربندهای طولی

مشخصات موتور

| مدل | 2.0 GDi | 2.5 16V | 2.0 dCi | 1.6 dCi |
|-------------------------------------|--|---------|-----------|---|
| مدل موتور (پلاک موتور را ببینید) | M5R | QR25 | M9R Turbo | R9M |
| ظرفیت (جسم) (CC) | 1997 | 2488 | 1995 | 1598 |
| نوع سوخت درجه اکتان | <p>استفاده از بنزین بدون سرب الزامی است و بنزین باید مطابق درجه اکتان حک شده بر روی برچسب داخل درپوش مخزن سوخت باشد.</p> | | | <p>دیزلی این برچسب در داخل درپوش مخزن سوخت، سوخت‌های مجاز را نشان می‌دهد.</p> |
| شمع‌ها | <p>تنها از شمع‌های مخصوص خودروی خود استفاده نمایید. نوع شمع باید بر روی برچسب داخل محفظه موتور ذکر شده باشد در غیر این صورت با نمایندگی‌های مجاز تماس حاصل نمایید.</p> <p>نصب شمع‌هایی که مناسب خودروی شما نیستند به موتور آسیب وارد می‌نماید.</p> | | | - |

وزن‌ها (کیلوگرم)

وزن‌ها در جدول زیر برای خودروهای ساده و بدون آپشن می‌باشند، این وزن‌ها بسته به تجهیزات خودروی شما تغییر می‌کنند. با نمایندگی‌های مجاز تماس حاصل نمایید.

| | |
|---|---|
| وزن‌ها بر روی پلاک شناسایی خودرو مشخص شده‌اند (به اطلاعات بخش "پلاک شناسایی خودرو" در فصل ۶ مراجعه نمایید). | حداکثر وزن مجاز خودرو با بار (MMAC) حداکثر وزن مجاز خودرو (MMTA) وزن خالص خودرو (MTR) |
| از طریق این محاسبه بدست می‌آید: MTR- MMAC | وزن یدک‌کش با ترمز* |
| 750 | وزن یدک‌کش بدون ترمز* |
| 75 | وزن مجاز قسمت دماغه تریلر* |
| 80Kg (شامل حمل‌کننده) | حداکثر بار مجاز روی سقف با وسایل قابل حمل |

* وزن یدک‌کش (یدک‌کش کاروان، قایق و غیره)

- وقتی که محاسبه MTR- MMAC برابر صفر باشد، یا هنگامی که MTR برابر صفر باشد (یا در پلاک شناسایی ذکر نشده باشد) یدک کشیدن ممنوع می‌باشد.
- رعایت وزن یدک‌کشی، براساس مقررات محلی هر کشور، به ویژه قوانین ترافیک جاده‌ای بسیار مهم است. جهت هرگونه تغییرات با نمایندگی‌های مجاز تماس حاصل نمایید.
 - هنگام یدک‌کشی، تحت هیچ شرایطی وزن خالص کل (خودرو + یدک‌کش) نباید بیش از مقدار تعیین شده باشد. با این وجود موارد زیر مجاز می‌باشد:
 - حداکثر وزن مجاز MMTA روی اکسل عقب نباید بیش از ۱۵% باشد،
 - حداکثر وزن ، MMAC نباید بیشتر از ۱۰% یا ۱۰۰ کیلوگرم باشد (هرکدام زودتر بدست آید).
 - در هریک از موارد، حداکثر سرعت خودرو و تریلر نباید بیشتر از ۱۰۰ km/h (۶۰ mph) باشد و فشار باد لاستیک‌ها باید از ۰/۲ بار (۳ PSI) افزایش یابد.
 - راندمان موتور در مکان‌های مرتفع کاهش می‌یابد. توصیه می‌شود که به ازای ۱۰۰۰ متر ارتفاع ۱۰ درصد از وزن بار را کم کنید و همچنین با اضافه شدن هر ۱۰۰۰ متر دیگر ۱۰ درصد از وزن را باز هم کم کنید.

تعویض و تعمیر قطعات

قطعات اصلی براساس مشخصات سخت، محدود و تحت آزمایشات فوق تخصصی طراحی شده‌اند. بنابراین این قطعات حداقل دارای سطح کیفی مشابه قطعات نصب شده در خودروی شما می‌باشند.

اگر همیشه قطعات خودرو را با قطعات اصلی تعویض نمایید، از عملکرد صحیح خودرو اطمینان خواهید داشت. علاوه براین، تعمیرات انجام شده توسط شبکه ارتباطی کارخانه سازنده با استفاده از قطعات اصلی طبق شرایط پشت برگه سفارش، گارانتی و ضمانت می‌شود.

برگه‌های سرویس (۱/۶)

VIN شماره شناسایی خودرو:

| شرح / متفرقه | شماره صورتحساب | مایل (کیلومتر): | تاریخ: |
|--------------|----------------|--|--|
| | مهر | <input type="checkbox"/> <input type="checkbox"/> | نوع عملکرد: سرویس |
| | | | بازرسی ضد زنگ (پوسیدگی): شرایط مناسب <input type="checkbox"/> شرایط نامناسب* <input type="checkbox"/> * به صفحه مخصوص مراجعه کنید |
| | مهر | <input type="checkbox"/> <input type="checkbox"/> | نوع عملکرد: سرویس |
| | | | بازرسی ضد زنگ (پوسیدگی): شرایط مناسب <input type="checkbox"/> شرایط نامناسب* <input type="checkbox"/> * به صفحه مخصوص مراجعه کنید |
| | مهر | <input type="checkbox"/> <input type="checkbox"/> | نوع عملکرد: سرویس |
| | | | بازرسی ضد زنگ (پوسیدگی): شرایط مناسب <input type="checkbox"/> شرایط نامناسب* <input type="checkbox"/> * به صفحه مخصوص مراجعه کنید |

برگه‌های سرویس (۲/۶)

VIN شماره شناسایی خودرو:

| شرح / متفرقه | شماره صورتحساب | مایل (کیلومتر): | تاریخ: |
|--------------|----------------|--|--------------------------------------|
| | مهر | <input type="checkbox"/> <input type="checkbox"/> | نوع عملکرد: سرویس |
| | | بازرسی ضد زنگ (پوسیدگی): <input type="checkbox"/> شرایط مناسب <input type="checkbox"/> شرایط نامناسب * * به صفحه مخصوص مراجعه کنید | |
| | شماره صورتحساب | مایل (کیلومتر): | تاریخ: |
| | | <input type="checkbox"/> <input type="checkbox"/> | نوع عملکرد: سرویس |
| | | <input type="checkbox"/> شرایط مناسب <input type="checkbox"/> شرایط نامناسب * * به صفحه مخصوص مراجعه کنید | |
| | شماره صورتحساب | مایل (کیلومتر): | تاریخ: |
| | | <input type="checkbox"/> <input type="checkbox"/> | نوع عملکرد: سرویس |
| | | <input type="checkbox"/> شرایط مناسب <input type="checkbox"/> شرایط نامناسب * * به صفحه مخصوص مراجعه کنید | |

برگه‌های سرویس (۳/۶)

VIN شماره شناسایی خودرو:

| شرح / متفرقه | شماره صورتحساب | تاریخ: | مایل (کیلومتر): |
|--------------|----------------|--|---|
| | | نوع عملکرد: سرویس <input type="checkbox"/> <input type="checkbox"/> | بازرسی ضد زنگ (پوسیدگی): شرایط مناسب <input type="checkbox"/> شرایط نامناسب * <input type="checkbox"/> * به صفحه مخصوص مراجعه کنید |
| | | | |
| | | نوع عملکرد: سرویس <input type="checkbox"/> <input type="checkbox"/> | بازرسی ضد زنگ (پوسیدگی): شرایط مناسب <input type="checkbox"/> شرایط نامناسب * <input type="checkbox"/> * به صفحه مخصوص مراجعه کنید |
| | | | |
| | | نوع عملکرد: سرویس <input type="checkbox"/> <input type="checkbox"/> | بازرسی ضد زنگ (پوسیدگی): شرایط مناسب <input type="checkbox"/> شرایط نامناسب * <input type="checkbox"/> * به صفحه مخصوص مراجعه کنید |
| | | | |

برگه‌های سرویس (۴/۶)

VIN شماره شناسایی خودرو:

| شرح / متفرقه | شماره صورتحساب | مایل (کیلومتر): | تاریخ: |
|--------------|----------------|---|--------|
| | مهر | نوع عملکرد: سرویس <input type="checkbox"/> <input type="checkbox"/> | |
| | | بازرسی ضد زنگ (پوسیدگی): شرایط مناسب <input type="checkbox"/> شرایط نامناسب* <input type="checkbox"/> * به صفحه مخصوص مراجعه کنید | |
| | مهر | نوع عملکرد: سرویس <input type="checkbox"/> <input type="checkbox"/> | |
| | | بازرسی ضد زنگ (پوسیدگی): شرایط مناسب <input type="checkbox"/> شرایط نامناسب* <input type="checkbox"/> * به صفحه مخصوص مراجعه کنید | |
| | مهر | نوع عملکرد: سرویس <input type="checkbox"/> <input type="checkbox"/> | |
| | | بازرسی ضد زنگ (پوسیدگی): شرایط مناسب <input type="checkbox"/> شرایط نامناسب* <input type="checkbox"/> * به صفحه مخصوص مراجعه کنید | |

برگه‌های سرویس (۵/۶)

VIN شماره شناسایی خودرو:

| تاریخ: | مایل (کیلومتر): | شماره صورتحساب | شرح / متفرقه |
|--------------------------------------|--|----------------|--------------|
| نوع عملکرد: سرویس | مهـر <input type="checkbox"/> <input type="checkbox"/> | | |
| | | | |
| نوع عملکرد: سرویس | مهـر <input type="checkbox"/> <input type="checkbox"/> | | |
| | | | |
| نوع عملکرد: سرویس | مهـر <input type="checkbox"/> <input type="checkbox"/> | | |
| | | | |

برگه‌های سرویس (۶/۶)

VIN شماره شناسایی خودرو:

| شرح / متفرقه | شماره صورتحساب | مایل (کیلومتر): | تاریخ: |
|--------------|----------------|---|--|
| | مهر | نوع عملکرد: سرویس <input type="checkbox"/> <input type="checkbox"/> | <input type="checkbox"/> <input type="checkbox"/> |
| | | بازرسی ضد زنگ (پوسیدگی): شرایط مناسب <input type="checkbox"/> شرایط نامناسب* <input type="checkbox"/> * به صفحه مخصوص مراجعه کنید | <input type="checkbox"/> <input type="checkbox"/> |
| | مهر | نوع عملکرد: سرویس <input type="checkbox"/> <input type="checkbox"/> | <input type="checkbox"/> <input type="checkbox"/> |
| | | بازرسی ضد زنگ (پوسیدگی): شرایط مناسب <input type="checkbox"/> شرایط نامناسب* <input type="checkbox"/> * به صفحه مخصوص مراجعه کنید | <input type="checkbox"/> <input type="checkbox"/> |
| | مهر | نوع عملکرد: سرویس <input type="checkbox"/> <input type="checkbox"/> | <input type="checkbox"/> <input type="checkbox"/> |
| | | بازرسی ضد زنگ (پوسیدگی): شرایط مناسب <input type="checkbox"/> شرایط نامناسب* <input type="checkbox"/> * به صفحه مخصوص مراجعه کنید | <input type="checkbox"/> <input type="checkbox"/> |

بررسی ضدزنگ (پوسیدگی) (۱/۵)

اگر گارانتی تعمیر ادامه داشته باشد، در برگه زیر نشان داده می‌شود.

VIN شماره شناسایی خودرو:

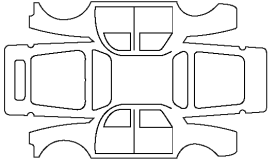
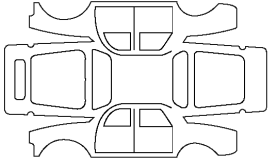
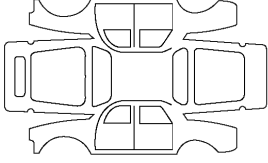
| | | |
|-----|---|-----------------------------------|
| مهر |  | عملکرد تعمیر زنگ‌زدگی و پوسیدگی : |
| | | تاریخ تعمیر: |
| مهر |  | عملکرد تعمیر زنگ‌زدگی و پوسیدگی : |
| | | تاریخ تعمیر: |
| مهر |  | عملکرد تعمیر زنگ‌زدگی و پوسیدگی : |
| | | تاریخ تعمیر: |

بررسی ضدزنگ (پوسیدگی) (۲/۵)

اگر گارانتی تعمیر ادامه داشته باشد، در برگه زیر نشان داده می‌شود.

VIN شماره شناسایی خودرو:

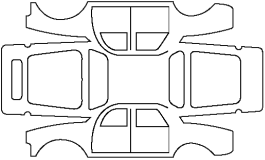
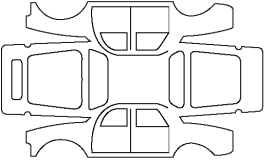
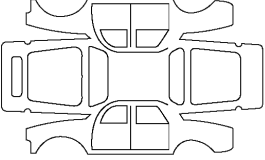
| | | |
|-----|---|-----------------------------------|
| مهر |  | عملکرد تعمیر زنگ‌زدگی و پوسیدگی : |
| | | تاریخ تعمیر: |
| مهر |  | عملکرد تعمیر زنگ‌زدگی و پوسیدگی : |
| | | تاریخ تعمیر: |
| مهر |  | عملکرد تعمیر زنگ‌زدگی و پوسیدگی : |
| | | تاریخ تعمیر: |

بررسی ضدزنگ (پوسیدگی) (۳/۵)

اگر گارانتی تعمیر ادامه داشته باشد، در برگه زیر نشان داده می‌شود.

VIN شماره شناسایی خودرو:

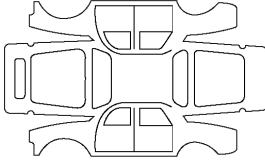
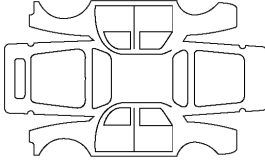
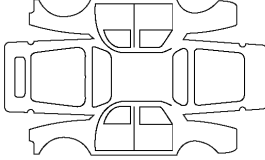
| | | |
|-----|---|-----------------------------------|
| مهر |  | عملکرد تعمیر زنگ‌زدگی و پوسیدگی : |
| | | تاریخ تعمیر: |
| مهر |  | عملکرد تعمیر زنگ‌زدگی و پوسیدگی : |
| | | تاریخ تعمیر: |
| مهر |  | عملکرد تعمیر زنگ‌زدگی و پوسیدگی : |
| | | تاریخ تعمیر: |

بررسی ضدزنگ (پوسیدگی) (۴/۵)

اگر گارانتی تعمیر ادامه داشته باشد، در برگه زیر نشان داده می‌شود.

VIN شماره شناسایی خودرو:

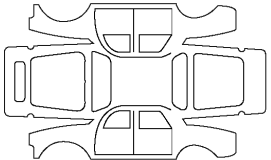
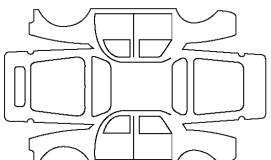
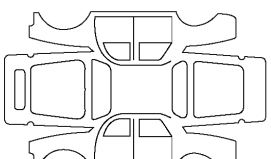
| | | |
|-----|---|-----------------------------------|
| مهر |  | عملکرد تعمیر زنگ‌زدگی و پوسیدگی : |
| | | تاریخ تعمیر: |
| مهر |  | عملکرد تعمیر زنگ‌زدگی و پوسیدگی : |
| | | تاریخ تعمیر: |
| مهر |  | عملکرد تعمیر زنگ‌زدگی و پوسیدگی : |
| | | تاریخ تعمیر: |

بررسی ضدزنگ (پوسیدگی) (۵/۵)

اگر گارانتی تعمیر ادامه داشته باشد، در برگه زیر نشان داده می‌شود.

VIN شماره شناسایی خودرو:

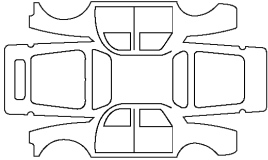
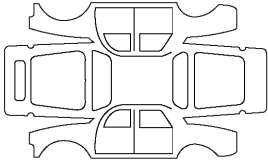
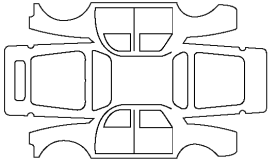
| | | |
|-----|---|-----------------------------------|
| مهر |  | عملکرد تعمیر زنگ‌زدگی و پوسیدگی : |
| | | تاریخ تعمیر: |
| مهر |  | عملکرد تعمیر زنگ‌زدگی و پوسیدگی : |
| | | تاریخ تعمیر: |
| مهر |  | عملکرد تعمیر زنگ‌زدگی و پوسیدگی : |
| | | تاریخ تعمیر: |

جدول مصرف سوخت

| مصرف سوخت ترکیبی (Lit/۱۰۰ km) | مصرف سوخت بین شهری (Lit/۱۰۰ km) | مصرف سوخت شهری (Lit/۱۰۰ km) | نام خودرو |
|----------------------------------|------------------------------------|--------------------------------|-------------|
| ۹.۵ | ۸ | ۱۲.۹ | کولئوس |
| ۸.۳ | ۶.۹ | ۱۰.۷ | کولئوس جدید |

جدول مشخصات فنی خودرو

| مشخصات فنی | نام خودرو | عنوان | ردیف |
|---|---------------|---|------|
| ۱۶V PETROL ENGINE (۲TR) ۲.۵ | Koleos I & II | نوع موتور | ۱ |
| ۲۴۸۸ cc | | حجم موتور | ۲ |
| ۱۶ | | تعداد سوپاپ | ۳ |
| ۵.۱ لیتر | | حجم روغن موتور | ۴ |
| بنزین بدون سرب با عدد اکتان توصیه شده در برجسب درب پاک | | نوع سوخت | ۵ |
| ۶۰ لیتر | | ظرفیت مخزن سوخت | ۶ |
| ۴X۴ CVT (CONTINUOUSLY VARIABLE TRANSMISSION) GEARBOX (FK۸) | | نوع گیربکس | ۷ |
| ۸.۱ لیتر | | حجم روغن گیربکس (کل) | ۸ |
| ۳.۵ لیتر | | حجم روغن گیربکس (تعویض روغن به همراه فیلتر) | ۹ |
| کنترل ایستایی در سربالایی (HSA), کنترل کشش (TCS), کنترل پایداری (ESC), توزیع نیرو ترمز (EBD), ترمز ضدقفل (ABS), ترمز با نیروی کمکی (BA), ترمز پارک برقی (EPB) | Koleos II | نوع سیستم ترمز | ۱۰ |
| کنترل سرعت در سرازیری (HDA), کنترل پایداری (ESC), توزیع نیرو ترمز (EBD), ترمز ضدقفل (ABS), ترمز با نیروی کمکی (BA), ترمز پارک برقی (EPB) | Koleos | نوع سیستم ترمز | ۱۰ |
| محور جلو دیسکی-محور عقب دیسکی | Koleos I & II | نوع ترمز چرخ های جلو و عقب | ۱۱ |

قانون حمایت از حقوق مصرف کنندگان خودرو (۱/۳)

(مصوب مجلس شورای اسلامی مورخ ۳/۴/۸۶ به شماره ۴۹۵۲۵/۵۲۶)

ماده ۱ - اصطلاحات زیر در معانی مشروح مربوط به کاربرده می‌شود:

۱. خودرو: هر نوع وسیله نقلیه موتوری تولید داخل یا خارج برای استفاده در معابر عمومی برای حمل سرنشین و بار تا ظرفیت مجاز.
۲. عرضه‌کننده: هر شخص حقیقی یا حقوقی که به طور مستقیم یا از طریق واسطه فروش مبادرت به فروش خودروهای نو تولیدی و وارداتی خود می‌کند.
۳. واسطه فروش: هر شخص حقیقی یا حقوقی که با موافقت عرضه‌کننده نسبت به فروش خودرو اقدام می‌کند.
۴. نمایندگی مجاز: هر شخص حقیقی یا حقوقی که با موافقت عرضه‌کننده عهده‌دار فروش و خدمات پس از فروش خودرو در طول مدت ضمانت است.
۵. مصرف‌کننده: هر شخص حقیقی یا حقوقی که خودرو را برای استفاده شخصی یا عمومی در اختیار دارد.
۶. بهای خودرو: مبلغی است که در قرارداد واگذاری و یا در برگه فروش توسط عرضه‌کننده قید شده است.

ماده ۲ - عرضه‌کننده موظف به رعایت استانداردهای ابلاغی در مورد ایمنی، کیفیت، سلامت خودرو و مطابقت آن با ضمانت ارائه شده به مصرف‌کننده می‌باشد.

تبصره ۱ - دوره تضمین نمی‌تواند کمتر از یک سال از زمان تحویل خودرو به مصرف‌کننده یا کارکردی برابر با سی هزار کیلومتر (هر کدام زودتر به پایان برسد) باشد.

تبصره ۲ - دوره تعهد یا دوره تامین قطعات و ارائه خدمات فنی استاندارد، برابر ۱۰ سال از زمان تحویل رسمی آخرین خودرو به مصرف‌کننده می‌باشد.

ماده ۳ - عرضه‌کننده در طول مدت ضمانت مکلف به رفع هر نوع نقص یا عیب (ناشی از طراحی، مونتاژ، تولید یا حمل) است که در خودرو وجود داشته یا در نتیجه استفاده معمول از خودرو بروز نموده و با مفاد ضمانتنامه و مشخصات اعلام به مصرف‌کننده مغایر بوده یا مانع استفاده مطلوب از خودرو یا نافی ایمنی آن باشد یا موجب کاهش ارزش معاملاتی خودرو شود. هزینه رفع نقص یا عیب خودرو در طول مدت ضمانت و جبران کلیه خسارات وارده به مصرف‌کننده و اشخاص ثالث، اعم از خسارات مالی و جانی و هزینه‌های درمان ناشی از نقص یا عیب (که خارج از تعهدات بیمه شخص ثالث باشد) هزینه‌های حمل خودرو به تعمیرگاه، تامین خودروی جایگزین مشابه در طول مدت تعمیرات (چنانچه مدت توقف خودرو بیش از ۸۴ ساعت باشد) برعهده عرضه‌کننده می‌باشد.

قانون حمایت از حقوق مصرف کنندگان خودرو (۲/۳)

تبصره ۱ - تعهدات عرضه کننده به طور مستقیم یا از طریق واسطه فروش یا نمایندگی مجاز ایفاء می شود. عرضه کننده مکلف به ایجاد شبکه خدمات پس از فروش یا نمایندگی های مجاز تعمیر و توزیع قطعات یدکی و تامین آموزش های لازم متناسب با تعداد خودروهای عرضه شده در سطح کشور بوده و نمی تواند مصرف کننده را به مراجعه به نمایندگی معینی اجبار نماید .

تبصره ۲ - در صورت بروز اختلاف بین طرفین موضوع ماده فوق، موضوع اختلافی حسب درخواست طرفین ابتدا در هیات حل اختلاف مربوطه، متشکل از نمایندگی های عرضه کننده خودرو، کارشناس رسمی دادگستری و کارشناس نیروی انتظامی به ریاست کارشناس رسمی دادگستری طرح و رای لازم با اکثریت آراء صادر خواهد شد. در صورت اعتراض هر یک از طرفین به رای صادره، خواسته در دادگاه صالحه قابل پیگیری خواهد بود. دادگاه صالحه باید خارج از نوبت و حداکثر ظرف دو ماه انشاء رای نماید .

ماده ۴ - چنانچه نقص یا عیب قطعات ایمنی خودرو در طول دوره ضمانت پس از سه بار تعمیر همچنان باقی باشد یا در صورتی که نقص یا عیب قطعاتی که موجب احتمال صدمه جسمی یا جانی اشخاص گردد و با یک تعمیر برطرف نشده باشد یا خودرو بیش از سی روز به دلیل تعمیرات غیر قابل استفاده بماند، عرضه کننده مکلف است حسب درخواست مصرف کننده خودروی معیوب را با خودروی نو تعویض یا با توافق، بهای آن را به مصرف کننده مسترد دارد. تبصره ۱- در صورت بروز اختلاف بین طرفین، حل و فصل آن از طریق هیات حل اختلاف موضوع تبصره (۲) ماده (۳۳) این قانون می باشد . تبصره ۲- عرضه کننده حق واگذاری یا استفاده از خودروی مسترد شده را پیش از رفع عیب ندارد، واگذاری خودروی مزبور پس از رفع عیب و نقص قبلی و با اعلام صریح عیوب مزبور در اسناد واگذاری مجاز می باشد .

ماده ۵ - عرضه کننده، واسطه فروش و نمایندگی مجاز تعمیر موظفند هر بار که خودروی موضوع ضمانت، مورد تعمیر یا خدمات مختلف دوره ای قرار می گیرد، پس از اتمام کار، به صورت مکتوب کلیه عیوبها و نقص های اعلامی از سوی مصرف کننده، اقدام های انجام شده و قطعات تعمیر یا تعویض شده را در صورت وضعیت ذکر نموده و آن را تسلیم مصرف کننده نماید .

تبصره - استفاده از قطعات غیر استاندارد یا تایید نشده توسط عرضه کننده و نمایندگی های مجاز تعمیر ممنوع می باشد .

ماده ۶ - چنانچه انجام تعهدات عرضه کننده به دلیل حوادث غیر مترقبه (غیر قابل پیش بینی و غیر قابل رفع) ناممکن باشد، این تعهدات به حالت تعلیق درمی آید. مدت تعلیق به دوره ضمانت افزوده می شود د.

قانون حمایت از حقوق مصرف کنندگان خودرو (۳/۳)

ماده ۷ - هر نوع توافق مستقیم یا غیر مستقیم بین عرضه کننده، واسطه فروش یا مصرف کننده که به موجب آن تمام یا بخشی از تعهداتی که عرضه کننده بر طبق این قانون و یا ضمانتنامه صادر بر عهده دارد، ساقط نماید یا به عهده واسطه فروش یا هر عنوان دیگری گذارده شود، در برابر مصرف کننده باطل و بلااثر می باشد.

تبصره - انعقاد هر نوع قراردادی که حقوق و تکالیف طرفین قرارداد و مشمولین این قانون در آن رعایت نشود به استناد ماده ۱۰ قانون مدنی و مورد مشابه غیر قانونی و از درجه اعتبار ساقط است.

ماده ۸ - هرگونه عیب و نقص و خسارات جانی و مالی وارده به مصرف کننده و اشخاص ثالث که به دلیل تعویض یا نصب قطعات و سیستم های جانبی و یا دریافت خدمات خارج از شبکه رسمی و مجاز عرضه کننده توسط مصرف کننده طی دوران ضمانت ایجاد شود از شمول این قانون خارج است و هیچ گونه حقی برای مصرف کننده و اشخاص ثالث در برابر عرضه کننده ایجاد نمی کند.

ماده ۹ - عرضه کننده مکلف است تعهدات موضوع این قانون را به صورت کتبی در اوراق ضمانتنامه قید نموده و در زمان تحویل خودرو، به نحو مقتضی موضوع این قانون را به طور صریح و روشن به مصرف کننده اعلام نماید.

ماده ۱۰ - آئین نامه اجرایی این قانون (به ویژه در مورد ملاک های ایجاد نمایندگی مجاز تعمیر در سطح کشور به ازاء تعداد خودروها عرضه شده) ظرف سه ماه از تاریخ تصویب توسط وزارت صنایع و معادن تهیه شده و به تصویب هیات وزیران می رسد.

ماده ۱۱ - وزارت صنایع و معادن مکلف به نظارت بر اجرای این قانون در راستای حفظ حقوق مصرف کنندگان و اعلام گزارش ادواری شش ماهه به کمیسیون صنایع و معادن مجلس شورای اسلامی است.

آیین نامه اجرایی قانون حمایت از حقوق مصرف کنندگان خودو (۱/۱۲)

شماره ۷۴۱۵ / ت ۵۱۶۸۱ ه

۲۸/۱/۱۳۹۵

وزارت صنعت، معدن و تجارت سازمان ملی استاندارد ایر ان
هیات وزیران در جلسه ۲۲/۱/۱۳۹۵ به پیشنهاد شماره ۲۵۵۳۸۵/۶۰ مورخ ۹/۱۲/۱۳۹۳ وزارت صنعت، معدن و تجارت و به استناد ماده (۱۰) قانون
حمایت از حقوق مصرف کنندگان خودرو - مصوب ۱۳۸۶ - آیین نامه اجرایی قانون مذکور را به شرح زیر تصویب کر د:

ماده ۱ - ضوابط مندرج در این آیین نامه شامل تمام عرضه کنندگان، واسطه های فروش، واسطه های خدمات پس از فروش و نمایندگی های مجاز انواع
وسایل نقلیه موتوری اعم از سواری، مینی بوس، میدل باس، اتوبوس، ون، وانت، کامیون، کامیون، کشنده، تریلر و انواع موتورسیکلت ساخت داخل کشور یا
خارج می باشد .

ماده ۲ - در این آیین نامه اصطلاحات زیر در معانی مشروح مربوط به کار می روند :

الف - قانون: قانون حمایت از حقوق مصرف کنندگان خودرو - مصوب ۱۳۸۶ -

ب - وزارت: وزارت صنعت، معدن و تجارت.

پ - عرضه کننده: هر شخص حقیقی یا حقوقی که به طور مستقیم یا از طریق واسطه فروش، مبادرت به فروش خودروهای نو ساخت داخل کشور یا
وارداتی خود می نماید .

ت - خدمات پس از فروش: کلیه خدمات پس از فروش یک محصول از قبیل ضمانت و تعهد شامل پشتیبانی خدمات، تعمیرات و تامین قطعات استاندارد
که موجب تضمین کارکرد مطلوب محصول می باشد .

ث - واسطه خدمات فروش و پس از فروش: اشخاص حقیقی یا حقوقی که با موافقت عرضه کننده، صرفاً یا توأماً عهده دار خدمات فروش و پس از فروش
خودرو از طریق نمایندگی های مجاز می باشند. واسطه مذکور می تواند به عنوان بخشی از مجموعه عرضه کننده یا به عنوان شرکتی مستقل تحت نظارت
عرضه کننده فعالیت نموده و خدمات خود را ارائه نماید .

ج - نمایندگی مجاز: هر شخص حقیقی یا حقوقی که با موافقت عرضه کننده عهده دار فروش و خدمات پس از فروش خودرو در طول مدت ضمانت است .

چ - شیوه ارایه خدمات پس از فروش خودرو: براساس استاندارد ملی شماره (۱۹۱۱۷) درخصوص تعیین شیوه مربوط به امور خدمات پس از فروش خودرو،
شاخص ها و نحوه ارزیابی عرضه کننده، واسطه خدمات پس از فروش و نمایندگی های مجاز آن و همچنین رده بندی و پایش عملکرد آنها می باشد.

آیین نامه اجرایی قانون حمایت از حقوق مصرف کنندگان خود (۲/۱۲)

- ح - دستورالعمل شرایط، ضوابط و ارزیابی خدمات فروش خودرو: دستورالعملی که به منظور تعیین شیوه مربوط به امور خدمات فروش خودرو، شاخص‌ها و نحوه ارزیابی عرضه کننده، واسطه خدمات فروش و نمایندگی‌های آن و همچنین رده بندی و پایش عملکرد آنها توسط وزارت تهیه و ابلاغ می‌شود.
- خ - خدمات دوره تضمین: مجموعه خدمات تعمیرات، تأمین و تعویض قطعات یا تعویض خودرو که در یک دوره زمانی یا طی مسافت مشخص مطابق مواد (۱۲) و (۱۳) این آیین‌نامه و انجام آن به صورت رایگان به عهده عرضه کننده می‌باشد.
- د - خدمات دوره تعهد: مجموعه خدمات تعمیرات، تأمین و تعویض قطعات و پشتیبانی خدمات که در یک دوره زمانی مشخص مطابق ماده (۱۵) این آیین‌نامه و در قبال دریافت اجرت "برابر با نرخ مصوب موضوع بند (ط) ماده (۲) این آیین‌نامه" از سوی عرضه کننده برای مصرف کننده انجام می‌شود.
- ذ - خدمات سیار: خدمات امداد و تعمیراتی که در محل استقرار خودرو در بیرون از نمایندگی مجاز به مصرف کننده ارائه می‌شود.
- ر - خدمات فنی استاندارد: خدماتی که مطابق با استاندارد کارخانه‌ای، ملی، بین‌المللی یا سایر استانداردها و دستورالعمل‌های تخصصی رسمی باشد.
- ز - ضمانت‌نامه: سندی است به زبان فارسی و در برگیرنده مسئولیت دوره ضمانت و تعهد خدمات عرضه کننده و استفاده مطلوب از خودرو که توسط عرضه کننده به همراه خودرو، تحویل مصرف کننده می‌شود.
- ژ - استفاده مطلوب از خودرو: استفاده از هر خودرو مطابق مشخصات اعلام شده از سوی عرضه کننده به ویژه در مورد تعداد سرنشین و مقدار بار.
- س - کتابچه راهنمای مصرف کننده: کتابچه‌ای است حداقل به زبان فارسی، که باید در زمان تحویل خودرو از طرف عرضه کننده به مصرف کننده تسلیم شود. این کتابچه باید حاوی مواردی از قبیل نحوه استفاده مطلوب از خودرو، عناوین متعلقات الزامی همراه خودرو از قبیل رادیو پخش، چرخ زاپاس، جک، آچار چرخ، کف پوش متحرک، مثلث خطر و تجهیزات اضافی خودرو، میزان مصرف سوخت (به تفکیک سیکل شهری، برون شهری و ترکیبی) و همچنین عناوین بازدیدهای دوره‌ای، نام و نشانی نمایندگی‌های مجاز شبکه فروش و خدمات پس از فروش، متن قانون، آیین‌نامه و دستورالعمل‌های اجرایی آن باشد.
- ش - تأمین خودروی جایگزین مشابه: واگذاری خودروی مشابه و در صورت عدم امکان، پرداخت خسارت توقف خودرو در دوره تضمین است.
- ص - قیمت کارشناسی: قیمتی که بر اساس نظر کارشناس رسمی دادگستری در رشته مرتبط تعیین می‌شود.
- ض - شرکت بازرسی: شخصیت حقوقی دارای صلاحیت از طرف سازمان ملی استاندارد ایران که توسط وزارت برای انجام ارزیابی عملکرد عرضه کننده، واسطه فروش، واسطه خدمات پس از فروش، نمایندگی‌های مجاز و ارائه گزارش‌های ادواری یا موردی به وزارت و عرضه کننده انتخاب می‌شود.
- ط - نرخ خدمات و قطعات: نظر به صنفی بودن فعالیت نمایندگی‌های مجاز، واسطه خدمات پس از فروش و خدمات سیار، اجرت یا دستمزد خدمات و همچنین نرخ قطعات و مواد مصرفی مطابق ماده (۱۵) اصلاحی قانون نظام صنفی کشور - مصوب ۲۹۳۱ - با محوریت کمیسیون نظارت تعیین و در ازای ارائه خدمات و ابلاغ صورتحساب رسمی به مصرف کننده، از وی دریافت می‌شود.

آیین نامه اجرایی قانون حمایت از حقوق مصرف کنندگان خودرو (۳/۱۲)

- ظ - خودروی نو: خودرویی که به هنگام تحویل به مصرف کننده بیش از (۹۹) کیلومتر طی مسافت نکرده باشد .
- ع - عیب: زیاده، نقیصه و یا تغییر حالتی که موجب کاهش ارزش اقتصادی کالا، خدمت یا عدم امکان استفاده متعارف از آن می شود .
- غ - قطعه ایمنی خودرو: قطعاتی که عیب آنها موجب احتمال صدمه جسم، جان و مال اشخاص گر دد.
- تبصره - فهرست این قطعات توسط وزارت با همکاری سازمان ملی استاندارد ایران و پلیس راهنمایی و رانندگی نیروی انتظامی جمهوری اسلامی ایران تهیه و اعلام می شود .
- ف - عیب ایمنی: عیوبی که احتمال ایجاد صدمه به جسم، جان و مال اشخاص گر دد.
- تبصره - وزارت موظف است با همکاری سازمان ملی استاندارد ایران و پلیس راهنمایی و رانندگی جمهوری اسلامی ایران، فهرست عیوب ایمنی خودرو و همچنین قطعات مشمول استاندارد اجباری خودرو را تهیه و ابلاغ نماید .
- ق - قطعه و ماده مصرفی: قطعات و موادی مانند روغن ها (نظیر روغن موتور و گیربکس)، مایعات (نظیر مایع ضدیخ و مایع شیشه شوی)، فیلترها (نظیر فیلتر بنزین، هوا و روغن) و سایر قطعات و موادی که فهرست کامل آن توسط وزارت تهیه و ابلاغ خواهد شد .
- ک - استانداردها و مقررات ابلاغی: کلیه معیارها و مشخصات ناظر بر تولید، ایمنی، کیفیت، آلاینده‌گی زیست محیطی، فروش و خدمات پس از فروش خودرو که از سوی وزارت، سازمان ملی استاندارد ایران، سازمان حفاظت محیط زیست و وزارت نفت ابلاغ و رعایت آنها از سوی عرضه کننده الزامی است .
- تبصره - استانداردهای فنی شرکت‌های عرضه کننده در صورت عدم معایرت با موارد فوق، جزو استانداردهای ابلاغی محسوب خواهد شد .
- ماده ۳ - عرضه کننده موظف است در سامانه اطلاع رسانی خود، نسبت به فروش اینترنتی محصولات با قید مشخصات خودرو و شرایط فروش از قبیل نشان تجاری، نوع، تیپ، رنگ، تجهیزات درخواستی، قیمت خودرو، سود مشارکت، زمان تحویل و سایر موارد مرتبط اقدام نماید .
- تبصره - عرضه کننده موظف است حداقل دو روز کاری قبل از اجرای فرآیند فروش شرایط موصوف را اطلاع رسانی عمومی نماید .

آیین نامه اجرایی قانون حمایت از حقوق مصرف کنندگان خودرو (۴/۱۲)

ضوابط و روش های مختلف فروش

| سفارشی تعداد محدود | مشارکت در تولید | پیش فروش | | تحويل فوری | |
|---|--|--|---|--|---------------------------|
| | | عادی | قطعی | | |
| قیمت توافقی زمان عقد قرارداد | قیمت زمان تحويل مندرج در قرارداد | قیمت زمان تحويل مندرج در قرارداد | قیمت قطعی زمان عقد قرارداد | قیمت قطعی زمان عقد قرارداد | قیمت |
| داخلی سه ماه وارداتی چهار ماه | سه سال | دوازده ماه | نه ماه | سی روز | حداکثر تاریخ تحويل |
| - | حداقل سود سپرده سه ساله نظام بانکی | حداقفا سود سپرده یک ساله نظام بانکی | حداقفا سود سپرده برابر مقررات نظام بانکی در مدت قرارداد | - | حداقفا سود مشارکت |
| حداکثر سه درصد کمتر از نرخ سودسپرده یک ساله نظام بانکی | حداکثر سه درصد کمتر از نرخ سودسپرده یک ساله نظام بانکی | حداکثر سه درصد کمتر از نرخ سودسپرده یک ساله نظام بانکی | حداکثر سه درصد کمتر از نرخ سودسپرده یک ساله نظام بانکی | حداکثر سه درصد کمتر از نرخ سودسپرده یک ساله نظام بانکی | حداقل سود انصراف (درصد) |
| سه درصد ماهانه | سود مشارکت بعلاوه یک درصد ماهانه | سود مشارکت بعلاوه یک درصد ماهانه | سود مشارکت بعلاوه یک درصد ماهانه | دو و نیم درصد ماهانه | جبران تأخیر در تحويل |
| در صورت تأخیر پیش از دو ماه در تحويل خودرو موضوع قرارداد، مشتری حق انصراف خواهد داشت. | در صورت عدم امکان تحويل خودرو موضوع قرارداد، خودروی جایگزین از میان خودروهای تولیدی به انتخاب مشتری و شرایط مفاد قرارداد تحويل داده خواهد شد. این موضوع شامل خودروی وارداتی نمی‌شود. | | | نداشتن تعهدات معوق | شرایط |

آیین نامه اجرایی قانون حمایت از حقوق مصرف کنندگان خودرو (۵/۱۲)

در کلیه روش‌ها، اطمینان از تأمین CBU/CKD و شماره گذاری توسط عرضه کننده الزامی است .

- در کلیه روش‌ها، امکان پرداخت وجه ثمن خودرو به صورت اقساطی میسر می‌باشد .
- در صورت استفاده از تسهیلات بانک‌ها، مؤسسات اعتباری و شرکت‌های لیزینگ، رعایت قوانین مرتبط با آن و حصول اطمینان عرضه کننده از تأمین و پرداخت تسهیلات توسط بانک‌ها، مؤسسات اعتباری و شرکت‌های لیزینگ به متقاضی، پیش از انعقاد قرارداد و دریافت وجوه، الزامی است .
- تعهدات معوق: در فروش‌های فوری، تعهداتی است که طبق قرارداد سررسید شده ولی خودرو تحویل نگردید هاست .

تبصره ۱ - حداکثر مبلغ قابل دریافت در قراردادهای پیش فروش معادل پنجاه درصد قیمت فروش نقدی محصول مورد نظر در هنگام عقد قرارداد می باشد .

تبصره ۲ - سود انصراف و خسارت تأخیر مندرج در بخش ضوابط فروش، به صورت روزشمار محاسبه می‌شود .

ماده ۵ - عرضه کننده موظف است قبل از اقدام به پیش فروش خودرو، مجوز مربوط شامل تعداد خودروی قابل عرضه را از وزارت اخذ نماید .

ماده ۶ - عرضه کننده موظف است نسبت به عقد قرارداد فروش با مصرف کننده اقدام نماید. در قرارداد فروش قید مشخصات خودرو مورد نظر از قبیل نشان تجاری، نوع، تیپ، رنگ و شرایط موضوع قرارداد مانند قیمت فروش، نرخ سود مشارکت، تاریخ تحویل خودرو با تعیین ماه و هفته تحویل، خسارت تأخیر در تحویل، فهرست متعلقات الزامی همراه خودرو از قبیل رادیو پخش، چرخ زاپاس، جک، آچار چرخ، کفپوش متحرک، مثلث خطر و تجهیزات درخواستی و ارائه یک نسخه از اصل قرارداد به مصرف کننده، الزامی است .

تبصره - هرگونه تغییر در استانداردهای اجباری پس از عقد قرارداد، چنان چه موجب افزایش هزینه و مشمول قیمت گذاری شود، با تصویب مرجع قیمت گذاری در قیمت فروش لحاظ می‌شود .

ماده ۷ - عرضه کننده موظف است در قرارداد پیش فروش، سود مشارکت وجوه دریافتی را از تاریخ دریافت ودیعه تا تاریخ تحویل مندرج در قرارداد پرداخت نماید .

تبصره ۱ - عرضه کننده موظف است در صورت تأخیر در تحویل خودرو، از تاریخ تحویل مندرج در قرارداد تا زمان تحویل خودرو به مصرف کننده، مبلغ خسارت تأخیر در تحویل را نسبت به وجوه پرداختی محاسبه و پرداخت نماید .

تبصره ۲ - در صورتی که مصرف کننده پس از ابلاغ دعوت نامه کتبی عرضه کننده، ظرف پانزده روز کاری نسبت به تصفیه حساب خودرو موضوع قرارداد اقدام ننماید، عرضه کننده می‌تواند خودرو را به سایر متقاضیان تحویل و نوبت مصرف کننده را به موعده دیگری که نحوه تعیین آن در قرارداد مشخص شده، موکول نماید .

آیین نامه اجرایی قانون حمایت از حقوق مصرف کنندگان خودرو (۶/۱۲)

تبصره ۳ - در صورت اعلام انصراف مصرف کننده یک ماه پس از عقد قرارداد، سود انصراف بر مبنای ضرایب مندرج در جدول ذیل ماده (۴) این آیین نامه محاسبه و پرداخت می شود.

عرضه کننده موظف است سود انصراف و مبلغ پرداختی را ظرف بیست روز به مصرف کننده پرداخت نماید. انصراف مصرف کننده قبل از یک ماه از زمان عقد قرارداد مشمول سود انصراف نمی شود.

تبصره ۴ - در صورتی که زمان بازپرداخت وجوه پرداختی مصرف کننده بیش از بیست روز شود، سود انصراف متعلقه از تاریخ تأخیر تا تاریخ بازپرداخت وجوه مذکور نیز باید محاسبه و پرداخت گردد.

ماده ۸ - عرضه کننده موظف است هرگونه تغییر در شرایط عرضه را نسبت به شرایط مندرج در قرارداد به استثنای الزامات قانونی، رضایت کتبی مصرف کننده در الحاقیه قرارداد منعقد، قبل از ارسال دعوت نامه تکمیل وجه، قید و به تأیید و امضای طرفین برساند.

تبصره - در صورت بروز مشکل در فرآیند رعایت استانداردهای مصوب و تأخیر در تحویل خودرو، مسئولیت جبران خسارات وارده و کسب رضایت مصرف کننده بر عهده عرضه کننده است.

ماده ۹ - عرضه کننده موظف است در زمان تحویل، خودروی درخواستی مصرف کننده را در حضور وی کنترل نموده و پس از حصول اطمینان از عدم وجود عیب، خودرو را تحویل دهد.

تبصره ۱ - عرضه کننده موظف است در صورت وجود عیب احتمالی در خودرو، عیب مربوط را مطابق زمان استاندارد تعمیراتی مربوط، رفع کند مشروط بر آن که رفع عیب، موجب کاهش ارزش قیمتی خودرو نگردد. در غیر این صورت عرضه کننده موظف است نسبت به تعویض خودرو و یا اخذ رضایت کتبی مصرف کننده اقدام نماید.

تبصره ۲ - در صورتی که مصرف کننده در دوره تضمین به نمایندگی مجاز مراجعه نماید و رفع کامل عیوب خودرو تحت هر شرایطی در مدت زمان باقی مانده از دوره مذکور برای نمایندگی مجاز مقدور نباشد، عرضه کننده یا واسطه فروش با نمایندگی مجاز موظف است ضمن الزام نمایندگی مجاز به اعلام کتبی موضوع به مصرف کننده ترتیبی اتخاذ نماید که خودرو در اولین فرصت ممکن تحت شرایط تضمین رفع عیب گردد.

تبصره ۳ - عرضه کننده موظف است در صورتی که رفع عیوب خودرو مستلزم گذشت زمان باشد، ضمن ثبت دقیق عیوب خودرو در دو نسخه و تحویل یک نسخه از آن به مصرف کننده، برابر ماده (۱۷) این آیین نامه رفتار نماید.

آیین نامه اجرایی قانون حمایت از حقوق مصرف کنندگان خودرو (۷/۱۲)

ماده ۱۰ - عرضه کننده موظف است سند فروش، صورتحساب فروش همراه با درج تفکیکی اقلام تشکیل دهنده، بهای خودرو شامل بهای خالص خودرو، شماره گذاری، بیمه، عوارض، مالیات و سایر موارد مربوط، برگه‌های ضمانت، کتابچه راهنمای مصرف کننده حداقل به زبان فارسی و تجهیزات اضافی را در زمان تحویل خودرو به مصرف کننده ارائه نماید .

ماده ۱۱ - عرضه کننده موظف است نسبت به تهیه نظامات و دستورالعمل‌های زیر و نظارت بر حسن اجرای آن، در چارچوب دستورالعمل ابلاغی وزارت اقدام نماید :

- الف - فرآیند فروش.
- ب - فرآیند و نظام پرداخت سود و خسارت متعلقه به مصرف کنند .
- پ - بازرسی قبل از تحویل خودرو.
- ت - حمل مناسب خودرو از محل عرضه کننده تا نمایندگی مجاز.
- ث - نظام آموزش کارکنان شرکت عرضه کننده و نمایندگی‌های مجاز خود.
- ج - پذیرش، گردش کار خدمات قابل ارائه، برنامه ریزی تعمیرات و ترخیص خودرو به نمایندگی مجاز.
- چ - راهنمای تعمیراتی بخشهای مختلف خودرو.
- ح - نظام تأمین و توزیع به موقع کلیه قطعات مورد نیاز واسطه خدمات پس از فروش و نمایندگی مجاز آنها .
- خ - نظام تشویق، تنبیه و اعطا و لغو نمایندگی‌های مجاز خود.
- د - ارتقای کمی و کیفی شبکه نمایندگیهای مجاز خود.
- ذ - اطلاع رسانی شفاف رتبه نمایندگی و حقوق مشتریان در محل پذیرش نمایندگی مجاز.
- ر - نظام نظرسنجی از مراجعین کلیه نمایندگی‌های مجاز .
- ز - ساز و کار ردیابی قطعات به ویژه قطعات ایمنی نصب شده بر روی خودرو.
- ژ - نظام رسیدگی به شکایات و تعیین تکلیف موضوع با رعایت ضوابط قانونی ظرف بیست روز.
- س - نظام ارایه خدمات سیار و طرحهای امدادی در دوره تضمین و دوره تعهد برای مشترکین خود .

ماده ۱۲ - دوره تضمین برای خودروهای سبک شامل سواری، ون و وانت از تاریخ تحویل به مصرف کننده حداقل دو سال یا کارکردی برابر چهل هزار (۴۰۰۰۰) کیلومتر هرکدام زودتر فرا برسد، برای خودروهای سنگین شامل مینی بوس، میدل باس، اتوبوس، کامیونت، کامیون و کشنده از تاریخ تحویل به مصرف‌دهنده حداقل دو سال یا کارکردی برابر دویست هزار (۲۰۰۰۰۰) کیلومتر، هرکدام زودتر فرا برسد و برای انواع موتورسیکلت از تاریخ تحویل به مصرف کن‌ح مدنقل یک سال می باشد.

آیین نامه اجرایی قانون حمایت از حقوق مصرف کنندگان خودرو (۸/۱۲)

تبصره ۱ - عرضه کننده می تواند براساس سیاست تجاری خود و به منظور افزایش رضایت‌مندی مصرف کننده، نسبت به افزایش دوره تضمین یا تعهد اقدام نماید که در این صورت باید جزئیات شرایط آن به طور کتبی و شفاف به مصرف کننده اعلام گردد.

تبصره ۲ - ضمانت رنگ برای خودروهای سبک حداقل سه سال، برای خودروهای سنگین حداقل هجده ماه و برای موتورسیکلت حداقل سه ماه می باشد .

تبصره ۳ - عرضه کننده موظف است قطعات، مواد مصرفی و استهلاکی ناشی از عیوب کیفی و مونتاژی در هر یک از مجموعه های خودرو را مشمول خدمات دوره تضمین نماید .

تبصره ۴ - تعمیر یا تعویض قطعات خودرو، ناشی از خسارت حاصل از حادثه یا تصادف که به علت عیب فنی خودرو نباشد، مشمول ضمانت نمی گردد.

ماده ۱۳ - کلیه قطعات و مجموعه های خودرو به جز قطعات و مواد مصرفی، مشمول خدمات دوره تضمین می‌باشند .

تبصره ۱ - فهرست قطعاتی که به عنوان قطعات و مواد مصرفی قلمداد نشده ازجمله تجهیزات کاهنده آلاینده هوا شامل کربن کنیستر، کاتالیست کانورتور، حسگر دوم اکسیژن و عمر کارکرد آنها کمتر از مدت زمان مورد نظر در دوره تضمین خودرو می باشد، توسط وزارت تعیین و ابلاغ خواهد شد .

تبصره ۲ - عملکرد صحیح سیستم و قطعات کیسه هوا صرفاً مشمول دوره تضمین نبوده و براساس استانداردهای ابلاغی شامل دوران تعهد نیز می باشد .

ماده ۱۴ - عیوب ناشی از عدم انجام خدمات دوره ای مطابق با شرایط مندرج در کتابچه راهنمای مصرف کننده خودرو در شبکه نمایندگی های مجاز شرکت عرضه کننده خودرو، باعث خروج مجموعه‌های مرتبط خودرو به خدمت مورد نظر، از شرایط تضمین می گردد.

ماده ۱۵ - مدت زمان تعهد خدمات شامل تعمیرات و تأمین قطعات، ده سال بعد از فروش آخرین دستگاه خودرو از همان نشان تجاری و نوع خودرو، توسط عرضه کننده می باشد .

ماده ۱۶ - عرضه کننده موظف است نسبت به راه اندازی سامانه ای مبتنی بر فناوری اطلاعات به منظور رعایت مفاد ماده (۵) قانون و تعیین زمان و محل مراجع مصرف کننده به نمایندگی‌های مجاز در دوره تضمین و تعهد اقدام نماید. در صورتی که مصرف کننده تأکید بر پذیرش در نمایندگی خاصی را داشته باشد عرضه کننده باید در اولین زمان ممکن، نسبت به اجرای این درخواست، اقدام نماید .

ماده ۱۷ - عرضه کننده موظف است چنانچه رفع عیوب خودرو در دوره تضمین که ناشی از خسارت حاصل از حادثه و یا تصادف نباشد و بیش از دو روز کاری یا زمن استاندارد تعمیرات تأیید شده به طول انجامد، به تأمین خودرو مشابه جایگزین در طول مدت تعمیرات و در صورت عدم امکان، پرداخت خسارت حق توقف خودرو به شرح مفاد این آیین‌نامه اقدام نماید .

آیین نامه اجرایی قانون حمایت از حقوق مصرف کنندگان خودرو (۹/۱۲)

تبصره ۱ - مدت زمان توقف خودرو، برای پرداخت خسارت در دوره تضمین و دوره تعهد به ترتیب بعد از دو و هفت روز کاری و یا زمان استاندارد تعمیرات تأیید شده، برای کلیه روزهای توقف خودرو در نمایندگی اعم از تعطیل و غیرتعطیل بدون در نظر گرفتن فرآیندهای داخلی سازنده و واردکننده و نیز واسطه خدمات پس از فروش و یا نمایندگی مجاز آن، آغاز و در روزی که نمایندگی مجاز پس از انجام تعمیرات لازم، آمادگی تحویل خودرو به مصرف کننده را اعلام نماید، پایان می یابد. در هر صورت مدت زمان توقف خودرو به دوره تضمین یا تعهد خودروی مربوط اضافه می شود.

تبصره ۲ - در صورت مراجعه مصرف کننده برای رفع عیب تکراری به همان نمایندگی مجاز و یا هریک از نمایندگی های مجاز دیگر برای بار دوم و یا بیشتر، زمان توقف خودرو از بدو تاریخ پذیرش خودرو برای پرداخت خسارت محاسبه می گردد.

تبصره ۳ - در صورتی که عیوب موجود در هر یک از مجموعه های خودرو که به تشخیص مرجع رسیدگی کننده موضوع ماده (۳) قانون موجب بروز حادثه یا تصادف و یا آلاینده گی بیش از حد مجاز هوا گردد، خدمات مربوط مشمول ضوابط این ماده بوده و بر عهده عرضه کننده خودرو می باشد .

ماده ۱۸ - ضوابط پرداخت خسارت توقف خودرو به استثنای خسارات ناشی از موارد حادثه و تصادف به شرح زیر است :

الف - خودروی سواری: از زمان تحویل خودرو به نمایندگی مجاز به ازای هر روز توقف مازاد، به میزان یادشده در ماده (۱۷) این آیین نامه به مقدار پانزده ده هزارم (۰.۰۰۱۵) بهای خودرو به عنوان هزینه توقف توسط عرضه کننده به مصرف کننده پرداخت می شود.

ب - خودروی عمومی (تاکسی، وانت، ون): از زمان تحویل خودرو به نمایندگی به ازای هر روز توقف مازاد به میزان یاد شده در ماده (۱۷) این آیین نامه به مقدار دو هزارم (۰.۰۰۲) بهای خودرو به عنوان هزینه توقف توسط عرضه کننده به مصرف کننده پرداخت می شود.

پ - خودروی سنگین (مینی بوس، میدل باس، اتوبوس، کامیونت، کامیون وکشنده): به ازای هر روز توقف مازاد به میزان یاد شده در ماده (۱۷) این آیین نامه به مقدار یک هزارم (۰.۰۰۱) بهای خودرو به عنوان هزینه توقف توسط عرضه کننده به مصرف کننده پرداخت می شود.

ت - موتورسیکلت: به ازای هر روز توقف مازاد به میزان یاد شده در ماده (۱۷) این آیین نامه به مقدار یک هزارم (۰.۰۰۱) بهای موتورسیکلت به عنوان هزینه توقف توسط عرضه کننده به مصرف کننده پرداخت می شود.

تبصره ۱ - در صورت عدم توافق طرفین نسبت به مبلغ خسارت توقف خودرو، مراتب با کسب نظر کارشناس رسمی دادگستری انجام می پذیرد.

تبصره ۲ - عرضه کننده موظف است رأساً یا از طریق واسطه خدمات پس از فروش خود پس از اخذ مدارک مثبت در مورد احراز مالکیت خودرو، نسبت به پرداخت خسارت توقف خودرو در کمتر از پانزده روز اقدام نماید .

تبصره ۳ - در صورتی که توقف خودروی سنگین بیش از یک ماه به طول انجامد، با موافقت کتبی مصرف کننده برای هر روز توقف خودرو مازاد بر یک ماه، عرضه کننده ملزم به پرداخت دو ده هزارم (۰.۰۰۰۲) بهای خودرو علاوه بر مقدار قبلی می باشد .

آیین نامه اجرایی قانون حمایت از حقوق مصرف کنندگان خودرو (۱۰/۱۲)

ماده ۱۹ - عرضه کننده موظف است رأساً یا از طریق واسطه فروش و خدمات پس از فروش، ساز و کار پرداخت هزینه خسارات وارده به مصرف کننده شامل موارد شاره شده در قانون و این آیین نامه را راه اندازی و اجرا نماید. عملکرد این نظام باید به گونهای باشد که مصرف کننده را از میزان و چگونگی دریافت هزینه ها و خسارت خودروی خود مطلع نماید .

ماده ۲۰ - عرضه کننده موظف است رأساً یا از طریق شبکه نمایندگی مجاز خود تحت هر شرایطی به پذیرش کلیه خودروهایی که به دلیل وجود عیب قطعات ایمنی قادر به تردد نیستند، اقدام نماید .

تبصره - عرضه کننده موظف است در دوره تضمین، هزینه های بارگیری و حمل خودروهای در راه مانده و غیرقابل تعمیر به نزدیک ترین نمایندگی مجاز را به استثنای موارد تصادفی که ناشی از عیوب سایر قطعات و مجموعه های خودرو نباشد، تقبل نماید .

ماده ۲۱ - عرضه کننده در دوره تعهد موظف است از طریق واسطه خدمات پس از فروش و یا نمایندگیهای مجاز، نسبت به پذیرش تمام خودروهای تحت مسئولیت خود و همچنین سایر خودروهای مشابه وارداتی توسط اشخاص حقیقی و حقوقی فاقد نمایندگی رسمی، مطابق با دستورالعمل ابلاغی وزارت اقدام نماید .

ماده ۲۲ - عرضه کننده موظف است نسبت به تعیین نرخ خدمات تعمیرات، قطعات یدکی و مواد مصرفی مطابق بند (ط) ماده (۲) این آیین نامه و همچنین تدوین جداول زمان تعمیرات، مطابق با استاندارد سازنده خودرو اقدام نموده و پس از تطبیق و صحت گذاری توسط شرکت بازرسی ظرف یک ماه از زمان اعلام شرکت عرضه کننده، آن را به واسطه خدمات پس از فروش و نمایندگی های مجاز خود ابلاغ نماید. براساس این ضوابط، نمایندگی و یا واسطه خدمات پس از فروش، صورتحساب مصرف کننده را به ایشان تسلیم می نماید .

تبصره - عرضه کننده موظف است امکان مقایسه صورتحساب صادره با نرخ خدمات را از طریق پایگاه اطلاع رسانی خود فراهم نماید .

ماده ۲۳ - عرضه کننده موظف است نمایندگی های مجاز را ملزم نماید تا ضمن تسلیم صورتحساب به مصرف کننده، خدمات ارائه شده خود را به مدت دو ماه یا سه هزار کیلومتر، هر کدام زودتر فرا برسد و قطعات را به مدت شش ماه یا ده هزار کیلومتر، هر کدام زودتر فرا برسد ضمانت نمایند .

ماده ۲۴ - نمایندگی مجاز موظف است چنانچه تشخیص دهد علاوه بر عیوب مندرج در برگ پذیرش، خودرو عیب دیگری دارد، قبل از تعمیر یا تعویض قطعه، با مصرف کننده تماس گرفته و از او جهت انجام تعمیرات تعیین تکلیف نماید. در صورت عدم موافقت مصرف کننده، مراتب هنگام تحویل خودرو به صورت کتبی مستندسازی شود.

تبصره - نمایندگی مجاز موظف است در دوره تعهد، داغی قطعات تعویضی را به مصرف کننده تحویل و رسید دریافت نماید.

آیین نامه اجرایی قانون حمایت از حقوق مصرف کنندگان خودرو (۱۱/۱۳)

ماده ۲۵ - چنانچه به تشخیص مراجع مذکور در ماده (۳) قانون به علت عدم کیفیت تعمیرات، سهل انگاری و یا استفاده از قطعات غیر استاندارد توسط عرضه کننده، واسطه خدمات پس از فروش و نمایندگی مجاز، خسارتی متوجه مصرف کننده گردد، عرضه کننده موظف به جایگزین کردن قطعات، رفع نقصان خدمات بدون دریافت وجه و جبران خسارات وارده می باشد.

ماده ۲۶ - تعداد نمایندگی های مجاز و واحدهای خدمات سیار، بر اساس دستورالعمل ابلاغی وزارت تعیین خواهد شد.

ماده ۲۷ - عرضه کننده موظف است در شبکه نمایندگی های مجاز فروش و خدمات پس از فروش خود صرفاً از ظرفیت واحدهای دارای سطح کیفی قابل قبول، مطابق با ضوابط استاندارد ملی شیوه ارائه خدمات پس از فروش (استاندارد شماره ۷۱۱۹۱) و دستورالعمل شرایط، ضوابط و ارزیابی خدمات فروش استفاده نماید.

ماده ۲۸ - عرضه کننده موظف است نسبت به استقرار شبکه رایانه ای برای واسطه ها و نمایندگی های مجاز فروش و خدمات پس از فروش شامل محاسبه مدت توقف خودرو، فهرست قطعات و مواد مصرفی و اجرت تعمیرات برای هر خودرو و نیز صورتحساب هر مصرف کننده اقدام نماید.

تبصره - شرکت عرضه کننده موظف است امکان دسترسی شرکت بازرسی به اطلاعات این شبکه را فراهم نماید.

ماده ۲۹ - مسؤولیت رسیدگی به شکایات مصرف کنندگان و جلب رضایت ایشان در مرحله اول برعهده عرضه کننده می باشد. در صورت بروز اختلاف بین عرضه کننده و مصرف کننده، رأساً از طریق سازمان های صنعت، معدن و تجارت استان ها و با نظارت سازمان حمایت مصرف کنندگان و تولیدکنندگان مورد بررسی و رسیدگی قرار می گیرد. چنانچه رضایت مصرف کننده تأمین نشود، می تواند به هیات حل اختلاف موضوع تبصره (۲) ماده (۳) قانون مراجعه کند. هیئت حل اختلاف موظف است ظرف بیست روز از تاریخ ثبت شکایات به موضوع رسیدگی و نسبت به آن کتباً اعلام رأی کند. مناط رأی، نظر اکثریت اعضای هیئت است. این رأی باید ظرف ده روز از تاریخ ابلاغ اجرا شود.

تبصره ۱ - دبیرخانه هیئت حل اختلاف موضوع این ماده و محل تشکیل جلسات آن در محل سازمان صنعت، معدن و تجارت استان ها می باشد.

تبصره ۲ - سازمان صنعت، معدن و تجارت استان ها مکلف است ظرف یک ماه از تاریخ تصویب این آیین نامه، هیئت های حل اختلاف مربوط را در محل آن سازمان با استفاده از پست های سازمانی موجود تشکیل داده و امکانات، نیروی انسانی و محل لازم را در اختیار آنها قرار دهد.

تبصره ۳ - ثبت اعتراض و رسیدگی به آن در هیئت حل اختلاف رایگان است، اما حق الزحمه کارشناس رسمی که در هیئت حاضر و اظهار نظر می کند باید ظرف پنج روز از تاریخ اعلام هیئت، توسط شاکی پرداخت شود، در غیر این صورت، هیئت پرونده اعتراض را با ذکر دلیل مختومه اعلام می نماید.

آیین نامه اجرایی قانون حمایت از حقوق مصرف کنندگان خودرو (۱۲/۱۲)

تبصره ۴ - کلیه نهادها و سازمان‌هایی که مصرف کنندگان جهت طرح شکایت به آنها مراجعه می‌نمایند موظفند شکایت مصرف کننده را به وزارت ارسال نمایند .
تبصره ۵ - سازمان حمایت مصرف کنندگان و تولیدکنندگان ظرف یک ماه پس از ابلاغ این آیین نامه مکلف است دستورالعمل نحوه رسیدگی به شکایات مصرف کنندگان خودرو را به سازمانهای صنعت، معدن و تجارت استانها اعلام نماید.

ماده ۳۰ - عرضه کننده موظف است ساز و کار نظارت مستمر بر نمایندگی‌های مجاز را براساس وظایف تعیین شده در قانون و آیین نامه و دستورالعمل‌های اجرایی ذی ربط آن ایجاد نماید .

تبصره - نظارت و ارزیابی ادواری عرضه کننده خودرو، واسطه فروش، واسطه خدمات پس از فروش و نمایندگی‌های مجاز آنها و ارائه گزارشهای ارزیابی به وزارت و عرضه کننده، به عهده شرکت بازرسی منتخب وزارت می باشد .

تبصره ۲ - عرضه کننده موظف است نام و نشانی کلیه نمایندگی های مجاز فعال و تعلیق شده خود را به همراه سایر مشخصات و همچنین مشخصات مشتریان مراجعه کننده به شبکه خدمات پس از فروش شامل نام مشتری، شماره تماس، نوع خودرو، تاریخ پذیرش و نام نمایندگی مراجعه شده را بصورت دسترسی برخط جهت ارزیابی عملکرد آن، به شرکت بازرسی معرفی نماید.

ماده ۳۱ - مسئولیت نظارت بر حسن اجرای این آیین نامه بر عهده وزارت است.

ماده ۳۲ - تصمیم نامه شماره ۴۴۱۳۳/۴۳۶۷۸ مورخ ۲۹/۰۲/۱۳۸۹ لغو می شود.

اسحاق جهانگیری، معاون اول رییس جمهور، این مصوبه را برای اجرا به وزارت صنعت، معدن و تجارت و سازمان ملی استاندارد ایران ابلاغ کرد.

شرح بازدیدها و سرویس‌های دوره‌ای

| ردیف | نوع خودرو | تالیسمان | نیو کولیوس | کولیوس | داستر | داستر 4X4 | فلوئنس | سیمبل | اسکالا | سفران | لتیتود | لاگونا |
|------|--|--------------------------|--------------------------|--------------------------|--------------------------|--------------------------|--------------------------|--------------------------|--------------------------|--------------------------|--------------------------|--------------------------|
| ۱ | تعویض روغن موتور | ۶ ماه یا ۵ هزار کیلومتر | ۶ ماه یا ۵ هزار کیلومتر | ۶ ماه یا ۵ هزار کیلومتر | ۶ ماه یا ۵ هزار کیلومتر | ۶ ماه یا ۵ هزار کیلومتر | ۶ ماه یا ۵ هزار کیلومتر | ۶ ماه یا ۵ هزار کیلومتر | ۶ ماه یا ۵ هزار کیلومتر | ۶ ماه یا ۵ هزار کیلومتر | ۶ ماه یا ۵ هزار کیلومتر | ۶ ماه یا ۵ هزار کیلومتر |
| ۲ | عملیات سرویس عمومی رنو | ۶ ماه یا ۵ هزار کیلومتر | ۶ ماه یا ۵ هزار کیلومتر | ۶ ماه یا ۵ هزار کیلومتر | ۶ ماه یا ۵ هزار کیلومتر | ۶ ماه یا ۵ هزار کیلومتر | ۶ ماه یا ۵ هزار کیلومتر | ۶ ماه یا ۵ هزار کیلومتر | ۶ ماه یا ۵ هزار کیلومتر | ۶ ماه یا ۵ هزار کیلومتر | ۶ ماه یا ۵ هزار کیلومتر | ۶ ماه یا ۵ هزار کیلومتر |
| ۳ | تعویض فیلتر روغن موتور | ۶ ماه یا ۵ هزار کیلومتر | ۶ ماه یا ۵ هزار کیلومتر | ۶ ماه یا ۵ هزار کیلومتر | ۶ ماه یا ۵ هزار کیلومتر | ۶ ماه یا ۵ هزار کیلومتر | ۶ ماه یا ۵ هزار کیلومتر | ۶ ماه یا ۵ هزار کیلومتر | ۶ ماه یا ۵ هزار کیلومتر | ۶ ماه یا ۵ هزار کیلومتر | ۶ ماه یا ۵ هزار کیلومتر | ۶ ماه یا ۵ هزار کیلومتر |
| ۴ | تعویض فیلتر هواکش موتور | ۱ سال یا ۱۰ هزار کیلومتر | ۱ سال یا ۱۰ هزار کیلومتر | ۱ سال یا ۱۰ هزار کیلومتر | ۱ سال یا ۱۰ هزار کیلومتر | ۱ سال یا ۱۰ هزار کیلومتر | ۱ سال یا ۱۰ هزار کیلومتر | ۱ سال یا ۱۰ هزار کیلومتر | ۱ سال یا ۱۰ هزار کیلومتر | ۱ سال یا ۱۰ هزار کیلومتر | ۱ سال یا ۱۰ هزار کیلومتر | ۱ سال یا ۱۰ هزار کیلومتر |
| ۵ | تعویض فیلتر کابین | ۱ سال یا ۱۰ هزار کیلومتر | ۱ سال یا ۱۰ هزار کیلومتر | ۱ سال یا ۱۰ هزار کیلومتر | ۱ سال یا ۱۰ هزار کیلومتر | ۱ سال یا ۱۰ هزار کیلومتر | ۱ سال یا ۱۰ هزار کیلومتر | ۱ سال یا ۱۰ هزار کیلومتر | ۱ سال یا ۱۰ هزار کیلومتر | ۱ سال یا ۱۰ هزار کیلومتر | ۱ سال یا ۱۰ هزار کیلومتر | ۱ سال یا ۱۰ هزار کیلومتر |
| ۶ | تعویض فیلتر بنزین (در صورت مجهز بودن) | هر ۲۰ هزار کیلومتر | هر ۲۰ هزار کیلومتر | هر ۲۰ هزار کیلومتر | هر ۲۰ هزار کیلومتر | هر ۲۰ هزار کیلومتر | هر ۲۰ هزار کیلومتر | هر ۲۰ هزار کیلومتر | هر ۲۰ هزار کیلومتر | هر ۲۰ هزار کیلومتر | هر ۲۰ هزار کیلومتر | هر ۲۰ هزار کیلومتر |
| ۷ | جایابی چرخ‌های جلو و عقب | هر ۲۰ هزار کیلومتر | هر ۲۰ هزار کیلومتر | هر ۲۰ هزار کیلومتر | هر ۲۰ هزار کیلومتر | هر ۲۰ هزار کیلومتر | هر ۲۰ هزار کیلومتر | هر ۲۰ هزار کیلومتر | هر ۲۰ هزار کیلومتر | هر ۲۰ هزار کیلومتر | هر ۲۰ هزار کیلومتر | هر ۲۰ هزار کیلومتر |
| ۸ | تعویض روغن گیربکس | ۳ سال یا ۶۰ هزار کیلومتر | ۳ سال یا ۶۰ هزار کیلومتر | ۳ سال یا ۶۰ هزار کیلومتر | ۳ سال یا ۶۰ هزار کیلومتر | ۳ سال یا ۶۰ هزار کیلومتر | ۳ سال یا ۶۰ هزار کیلومتر | ۳ سال یا ۶۰ هزار کیلومتر | ۳ سال یا ۶۰ هزار کیلومتر | ۳ سال یا ۶۰ هزار کیلومتر | ۳ سال یا ۶۰ هزار کیلومتر | ۳ سال یا ۶۰ هزار کیلومتر |
| ۹ | تعویض روغن ترانسفر باکس | نیاز ندارد | نیاز ندارد | نیاز ندارد | نیاز ندارد | نیاز ندارد | نیاز ندارد | نیاز ندارد | نیاز ندارد | نیاز ندارد | نیاز ندارد | نیاز ندارد |
| ۱۰ | تعویض روغن دیفرانسیل عقب | نیاز ندارد | نیاز ندارد | نیاز ندارد | نیاز ندارد | نیاز ندارد | نیاز ندارد | نیاز ندارد | نیاز ندارد | نیاز ندارد | نیاز ندارد | نیاز ندارد |
| ۱۱ | بازدید سیستم کولر و تعویض کامل گاز و روغن کولر | ۳ سال یا ۶۰ هزار کیلومتر | ۳ سال یا ۶۰ هزار کیلومتر | ۳ سال یا ۶۰ هزار کیلومتر | ۳ سال یا ۶۰ هزار کیلومتر | ۳ سال یا ۶۰ هزار کیلومتر | ۳ سال یا ۶۰ هزار کیلومتر | ۳ سال یا ۶۰ هزار کیلومتر | ۳ سال یا ۶۰ هزار کیلومتر | ۳ سال یا ۶۰ هزار کیلومتر | ۳ سال یا ۶۰ هزار کیلومتر | ۳ سال یا ۶۰ هزار کیلومتر |
| ۱۲ | تعویض شمع موتور | ۳ سال یا ۶۰ هزار کیلومتر | ۳ سال یا ۶۰ هزار کیلومتر | ۳ سال یا ۶۰ هزار کیلومتر | ۲ سال یا ۴۰ هزار کیلومتر | ۲ سال یا ۴۰ هزار کیلومتر | ۳ سال یا ۶۰ هزار کیلومتر | ۳ سال یا ۶۰ هزار کیلومتر | ۳ سال یا ۶۰ هزار کیلومتر | ۳ سال یا ۶۰ هزار کیلومتر | ۳ سال یا ۶۰ هزار کیلومتر | ۳ سال یا ۶۰ هزار کیلومتر |
| ۱۳ | تعویض مایع سیستم خنک کننده | ۳ سال یا ۶۰ هزار کیلومتر | ۳ سال یا ۶۰ هزار کیلومتر | ۳ سال یا ۶۰ هزار کیلومتر | ۳ سال یا ۶۰ هزار کیلومتر | ۳ سال یا ۶۰ هزار کیلومتر | ۳ سال یا ۶۰ هزار کیلومتر | ۳ سال یا ۶۰ هزار کیلومتر | ۳ سال یا ۶۰ هزار کیلومتر | ۳ سال یا ۶۰ هزار کیلومتر | ۳ سال یا ۶۰ هزار کیلومتر | ۳ سال یا ۶۰ هزار کیلومتر |
| ۱۴ | تعویض کیت تسمه دینام | ۳ سال یا ۶۰ هزار کیلومتر | ۳ سال یا ۶۰ هزار کیلومتر | ۳ سال یا ۶۰ هزار کیلومتر | ۳ سال یا ۶۰ هزار کیلومتر | ۳ سال یا ۶۰ هزار کیلومتر | ۳ سال یا ۶۰ هزار کیلومتر | ۳ سال یا ۶۰ هزار کیلومتر | ۳ سال یا ۶۰ هزار کیلومتر | ۳ سال یا ۶۰ هزار کیلومتر | ۳ سال یا ۶۰ هزار کیلومتر | ۳ سال یا ۶۰ هزار کیلومتر |
| ۱۵ | تعویض روغن هیدرولیک فرمان | نیاز ندارد | نیاز ندارد | نیاز ندارد | ۳ سال یا ۶۰ هزار کیلومتر | ۳ سال یا ۶۰ هزار کیلومتر | نیاز ندارد | ۳ سال یا ۶۰ هزار کیلومتر | نیاز ندارد | نیاز ندارد | نیاز ندارد | نیاز ندارد |
| ۱۶ | بررسی و سرویس کفشک‌های ترمز عقب | نیاز ندارد | نیاز ندارد | نیاز ندارد | ۳ سال یا ۶۰ هزار کیلومتر | ۳ سال یا ۶۰ هزار کیلومتر | نیاز ندارد | ۳ سال یا ۶۰ هزار کیلومتر | نیاز ندارد | نیاز ندارد | نیاز ندارد | نیاز ندارد |
| ۱۷ | تعویض کیت تسمه تایمینگ موتور | نیاز ندارد | نیاز ندارد | نیاز ندارد | ۳ سال یا ۶۰ هزار کیلومتر | ۳ سال یا ۶۰ هزار کیلومتر | نیاز ندارد | ۳ سال یا ۶۰ هزار کیلومتر | نیاز ندارد | نیاز ندارد | نیاز ندارد | نیاز ندارد |

مواردی که می‌بایست در کلیه سرویس‌ها انجام پذیرد

| | |
|----|---|
| ۱۸ | بازدید و تمیزکاری سانروف (در صورت مجهز بودن) |
| ۱۹ | بررسی و روانسازی قفل صندوق عقب و قفل درب موتور |
| ۲۰ | ریست کردن نمایشگر سرویس‌های دوره‌ای |
| ۲۱ | بررسی سطح و نشستی مایع سیستم خنک کاری موتور |
| ۲۲ | بررسی باتری بوسیله دستگاه تستر باتری |
| ۲۴ | بررسی گردگیرها، سیبک‌ها، فرقری فرمان، طبق‌ها، کمک فنرها، موجگیر، دسته موتور و گردگیر جعبه فرمان و پولس‌ها |
| ۲۵ | بررسی خطاهای موجود در کامپیوترهای خودرو بوسیله دستگاه عیب یاب |
| ۲۶ | بررسی خوردگی بدنه خودرو |
| ۲۷ | بررسی عملکرد گیربکس (دستی و اتوماتیک) و کلاچ |
| ۲۸ | بررسی وضعیت سلامت و فشار باد تایرها |
| ۲۹ | بررسی دیسک و لنت‌های چرخ‌های جلو و عقب |
| ۳۰ | بررسی وضعیت و عملکرد چراغ‌های داخل خودرو |
| ۳۱ | بررسی چراغ‌های داخل و خارج خودرو و همچنین بررسی سلامت لیبل‌های هشدار دهنده خودرو |
| ۳۲ | بررسی درپوش وalf چرخ‌ها |
| ۳۳ | بررسی سطح، کیفیت و نشستی سیستم ترمز و کلاچ |
| ۳۴ | بررسی سطح روغن و نشستی سیستم هیدرولیک فرمان (در صورت مجهز بودن) |
| ۳۵ | بررسی سیستم اگزوز |
| ۳۶ | بررسی تیغه‌ها و مایع شیشه شور سیستم برف پاک‌کن و تنظیم نازل آب پاش در صورت نیاز |
| ۳۷ | بررسی کلیه شیشه‌ها و آینه‌های خودرو |

توضیحات: تاخیر در انجام سرویس‌های دوره‌ای، منجر به آسیب رساندن و فرسایش زود هنگام، در قطعات مرتبط می‌شود





۱۶۶۰

شکایت مشتریان

www.renault-iran.com

امداد سیار ماموت خودرو، تهران: ۱۶۶۰ داخلی ۲ سپس داخلی ۱، شهرستان ها: ۴۱۷۵۵۰۰۰ ۰۲۱ داخلی ۲ سپس داخلی ۱
برای دریافت آخرین لیست نمایندگی های رنو ماموت خودرو، لطفا QR کد ذیل را اسکن فرمایید .



CRM@mammutkhodro.com

مدیریت ارتباط با مشتریان:

